

# Система динамического контроля

---

## РАБОЧАЯ ЖИДКОСТЬ СИСТЕМЫ ДИНАМИЧЕСКОГО КОНТРОЛЯ

### Внимание

Рабочая жидкость системы динамического контроля высоко токсична. Храните емкости с жидкостью закрытыми, в недоступном для детей месте. Если вы подозреваете, что эта рабочая жидкость случайно попала в организм, немедленно обратитесь за медицинской помощью.

Если рабочая жидкость попадает на кожу или в глаза, пораженный участок следует немедленно промыть большим количеством воды.

Старайтесь не проливать эту рабочую жидкость на горячий двигатель - это может привести к возгоранию.

---

**Предостережение:** Рабочая жидкость системы динамического контроля разрушает лакокрасочное покрытие. В случае разлива немедленно соберите жидкость впитывающей тканью и промойте место разлива автомобильным шампунем, растворенным в воде.

**Предостережение:** НЕ ДОПУСКАЕТСЯ включать двигатель, если уровень рабочей жидкости опустился ниже нижней отметки. Это может привести к значительному повреждению системы динамического контроля.

При существенном или внезапном падении уровня рабочей жидкости необходимо срочно обратиться к квалифицированному дилеру/на авторизованное ремонтное предприятие компании Land Rover.

Если удастся установить, что потеря рабочей жидкости происходит медленными темпами, можно долить жидкость в бачок до верхней отметки и доехать до ближайшего квалифицированного дилера/авторизованного ремонтного предприятия компании Land Rover для проверки системы.

Не пытайтесь добраться на автомобиле до ремонтной мастерской, если есть риск попадания подтекающей жидкости на горячую поверхность, например, на элементы системы выпуска.

# Система динамического контроля

## Проверка и доливка

Проверяйте и доливайте рабочую жидкость, ТОЛЬКО когда двигатель выключен и система холодная.

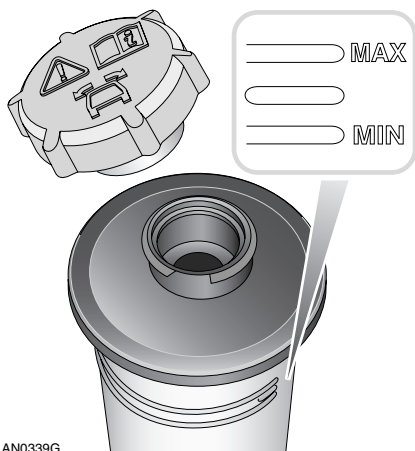

Уровень рабочей жидкости виден через прозрачную стенку бачка, на которую нанесены две отметки, обозначающие максимальный и минимальный уровень.

Если требуется доливка, сначала оботрите крышку заливной горловины, чтобы грязь не проникла в бачок, затем поверните крышку на четверть оборота против часовой стрелки и потяните, чтобы снять. Долейте рабочую жидкость в бачок, чтобы ее уровень располагался между верхней и нижней отметкой. **НЕ ЗАЛИВАЙТЕ рабочую жидкость выше верхней отметки.** Обратитесь к разделу **СМАЗКИ И РАБОЧИЕ ЖИДКОСТИ, 374.**