

СИДЕНЬЯ С РУЧНОЙ РЕГУЛИРОВКОЙ



ВНИМАНИЕ!

Будьте осторожны, извлекая предметы, оказавшиеся рядом, за, перед или под сиденьем. Острые предметы, находящиеся в этих зонах, могут послужить причиной травм. Обязательно остановите автомобиль, перед тем как извлечь посторонние предметы.

Для регулировки угла наклона спинки сиденья:

1. Поднимите регулировочный рычаг.
2. Отрегулируйте спинку сиденья, чтобы получить желаемый угол наклона.
3. Отпустите регулировочный рычаг.

СИДЕНЬЯ С ЭЛЕКТРИЧЕСКОЙ РЕГУЛИРОВКОЙ



Для регулировки положения спинки заднего сиденья используйте переключатель, расположенный на панели отделки двери.

ВНИМАНИЕ!

Будьте осторожны, извлекая предметы, оказавшиеся рядом, за, перед или под сиденьем. Острые предметы, находящиеся в этих зонах, могут послужить причиной травм. Обязательно остановите автомобиль, перед тем как извлечь посторонние предметы.

ПРИМЕЧАНИЯ

Если работа стеклоподъемника задней двери заблокирована, работа электропривода регулировки задних сидений будет также заблокирована. См. [ЭЛЕКТРИЧЕСКИЕ СТЕКЛОПОДЪЕМНИКИ](#).

СИДЕНЬЯ ПРЕДСТАВИТЕЛЬСКОГО КЛАССА

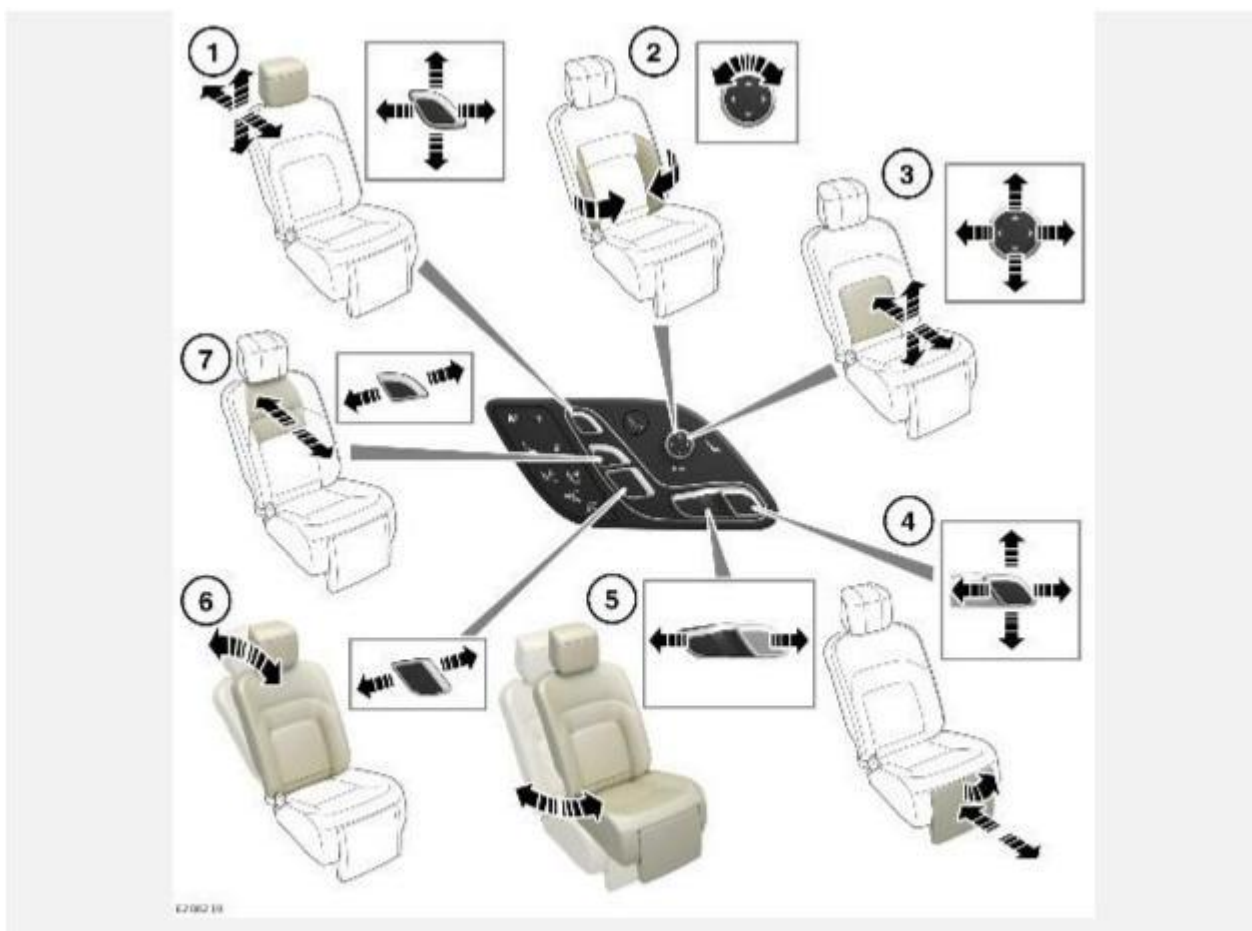

Органы управления сиденьями представительского класса расположены на панели отделки двери. Передвиньте соответствующий орган управления в нужном направлении движения сиденья.

1. Высота и угол наклона подголовника. См. [ОБЩИЕ СВЕДЕНИЯ ОБ ИСПОЛЬЗОВАНИИ ПОДГОЛОВНИКОВ](#).
2. Накачивание/выпуск воздуха из валиков боковой поддержки.
3. Поясничная опора и накачивание или выпуск воздуха из валика боковой поддержки.

4. Высота и угол наклона опоры для ног.

ПРИМЕЧАНИЯ

Перед раскладыванием опоры для ног убедитесь, что переднее сиденье находится в положении, которое позволяет беспрепятственно выполнить перемещение.

5. Перемещение подушки сиденья вперед и назад.

ПРИМЕЧАНИЯ

При перемещении вперед сиденье поднимается.

6. Угол наклона спинки сиденья.
7. Угол наклона верхней части спинки сиденья.

Если во время движения автомобиля одно из задних сидений не занято, это сиденье полностью наклонится. Сиденье можно вернуть в необходимое положение вручную, выбрав сохраненную в памяти настройку на панели двери, или через передний сенсорный экран.

ВНИМАНИЕ!

Будьте осторожны, доставая упавшие предметы сбоку, сзади, спереди или из-под сиденья. Острые предметы, находящиеся в этих зонах, могут послужить причиной травм. Обязательно остановите автомобиль, перед тем как извлечь посторонние предметы.

ОСТОРОЖНО!

Не используйте экран мультимедийной системы в задней части салона для облегчения посадки в автомобиль или при выходе из него. Это может стать причиной повреждения механизма наклона экрана.

ПРИМЕЧАНИЯ

Для использования определенного количества функций задних сидений представительского класса, которые описаны в данном руководстве по эксплуатации, требуется регулировка передних сидений. Функции, для использования которых требуется регулировка передних сидений, блокируются, если на передних сиденьях находятся пассажиры.

ПРИМЕЧАНИЯ

Дополнительные подушки для обеспечения комфорта (при наличии) должны использоваться только на неподвижном автомобиле.

Сиденья представительского класса также оснащены следующими функциями:

- Климат-контроль. См. [РЕГУЛИРОВКА И ФУНКЦИИ КОМФОРТА СИДЕНИЙ](#).
- Функцией массажа. См. [ФУНКЦИЯ МАССАЖА НА ЗАДНИХ СИДЕНЬЯХ](#).

СОХРАНЕНИЕ В ПАМЯТЬ ПОЛОЖЕНИЯ ЗАДНЕГО СИДЕНЬЯ

ВНИМАНИЕ!

Перед вызовом настроек сидений из памяти автомобиля убедитесь, что в непосредственной близости от сидений отсутствуют препятствия. Пассажиры не должны касаться подвижных частей. Попадание частей тела на пути движения сидений может привести к травме.



E2-06211

1. Нажмите кнопку сохранения в памяти настроек положения сиденья, чтобы активировать функцию запоминания.
2. Нажмите одну из кнопок предварительных настроек, удерживая ее в течение 5 секунд для сохранения текущих настроек сиденья.

Для использования сохраненных в памяти настроек нажмите на соответствующую кнопку предварительной настройки.

КОМФОРТНОЕ ПОЛОЖЕНИЕ ЗАДНЕГО СИДЕНЬЯ

Задние сиденья представительского класса можно отрегулировать, установив их в более комфортное положение.

ПРИМЕЧАНИЯ

Функция комфорта задних сидений не работает, если на переднем сиденье находится пассажир.

ПРИМЕЧАНИЯ

Функция комфорта задних сидений доступна только в автомобилях, которые оснащены сиденьями представительского класса.



E2-06220

1. Регулировка наклона одним касанием.
2. Регулировка подъема одним касанием.
3. Подножка.

Нажмите кнопку регулировки наклона спинки (1), чтобы установить заднее сиденье представительского класса в удобное положение. Одновременно с этим сиденье переднего пассажира переместится вперед для увеличения пространства для ног пассажира заднего сиденья. Спинка переднего сиденья будет переведена в вертикальное положение, а подголовник сложится вперед.

Нажмите кнопку подъема спинки (2), чтобы вернуть переднее и заднее сиденья в исходное положение.

Нажмите кнопку подножки (3), чтобы отрегулировать положение подножки при необходимости.

ФУНКЦИЯ МАССАЖА НА ЗАДНИХ СИДЕНЬЯХ



Чтобы включить функцию массажа, нажмите соответствующую кнопку. Функция массажа начнет работу, используя ранее выбранные настройки, если применимо. Для выключения функции нажмите кнопку массажа еще раз. Функция массажа сохраняет последние выбранные настройки.

Доступ к функции массажа и ее настройкам можно также получить с помощью сенсорного экрана. См. [СИДЕНЬЯ С ФУНКЦИЕЙ МАССАЖА](#).

ФУНКЦИЯ ОТОДВИГАНИЯ СИДЕНЬЯ ПАССАЖИРА

Положение сиденья переднего пассажира можно отрегулировать таким образом, чтобы увеличить пространство для ног пассажира заднего сиденья.

ПРИМЕЧАНИЯ

Функция перемещения сиденья пассажира не работает, если на переднем сиденье находится пассажир.

НЕРАЗДЕЛЬНЫЕ СИДЕНЬЯ:

Доступ к функции перемещения сиденья пассажира осуществляется через сенсорный экран. См. [ДИСТАНЦИОННОЕ УПРАВЛЕНИЕ ПОЛОЖЕНИЕМ СИДЕНИЙ](#).

СИДЕНЬЯ ПРЕДСТАВИТЕЛЬСКОГО КЛАССА:

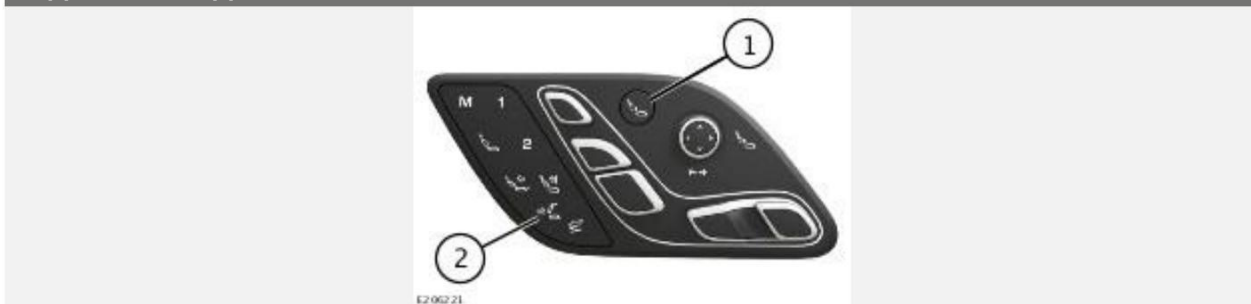

1. Выбор переднего сиденья.
2. Перемещение сиденья пассажира.

Нажмите кнопку (2), чтобы переместить сиденье переднего пассажира вперед до упора.

Пассажир заднего сиденья также может регулировать положение сиденья переднего пассажира вручную. Нажмите кнопку (1), чтобы установить контроль над сиденьем переднего пассажира. Кнопка загорится, подтверждая, что выполняется управление передним сиденьем. Используйте переключатели задних сидений для перемещения сиденья переднего пассажира в необходимое положение.

ПРИМЕЧАНИЯ

Управление передним сидением прекращается автоматически по истечении 2 минут.

Доступ к функции перемещения сиденья пассажира можно также получить через сенсорный экран. См. [ДИСТАНЦИОННОЕ УПРАВЛЕНИЕ ПОЛОЖЕНИЕМ СИДЕНИЙ](#).

СКЛАДЫВАНИЕ И РАСКЛАДЫВАНИЕ ЗАДНИХ СИДЕНИЙ

ВНИМАНИЕ!

Запрещено перевозить пассажиров в багажном отделении. В случае столкновения люди, находящиеся в багажном отделении, могут получить серьезные травмы или умереть. Все пассажиры должны занимать только оборудованные для посадки места. Убедитесь, что все пассажиры в вашем автомобиле занимают специально отведенные для них сиденья и надлежащим образом используют ремень безопасности.

ВНИМАНИЕ!

При столкновении или внезапной остановке, перемещение незакрепленных предметов в салоне может стать причиной травм пассажиров. Груз и другие объекты в автомобиле необходимо размещать и закреплять надлежащим образом.

ВНИМАНИЕ!

Убедитесь, что при поднятой спинке сиденья механизм фиксации полностью вошел в зацепление. Незакрепленная спинка сиденья не сможет обеспечить безопасность пассажира при столкновении или резком торможении.

ВНИМАНИЕ!

Поднимая задние сиденья, проследите за тем, чтобы ремни безопасности надлежащим образом были протянуты в направляющих и не оказались защемлены позади сидений. Ремни безопасности, протянутые в направляющих ненадлежащим образом, не удержат пассажира на сиденье при столкновении или резком торможении.

ВНИМАНИЕ!

Перед тем, как на сиденье сядет пассажир, необходимо поднять подголовники до требуемого уровня.

ОСТОРОЖНО!

Перед складыванием или подъемом задних сидений, убедитесь, что экраны в задней части салона не находятся на пути складывания сиденья. Кресло или экран могут быть повреждены в результате их столкновения.

Сиденья заднего ряда можно складывать полностью для размещения крупных грузов или частично, чтобы оставить места для пассажиров.

СИДЕНЬЯ С РУЧНОЙ РЕГУЛИРОВКОЙ:

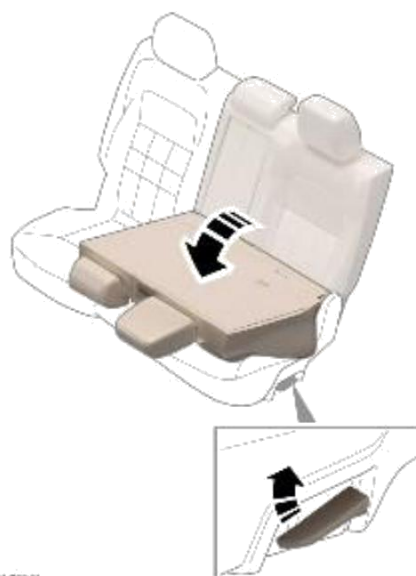

E1 760 01

Чтобы сложить спинку сиденья: поднимите рычаг разблокировки. Спинка сложится, опустившись на подушку сиденья.

Чтобы поднять спинку сиденья: поднимите спинку сиденья и установите ее в вертикальное положение. Убедитесь, что спинка надежно зафиксирована в данном положении.

СИДЕНЬЯ С ЭЛЕКТРОПРИВОДОМ:

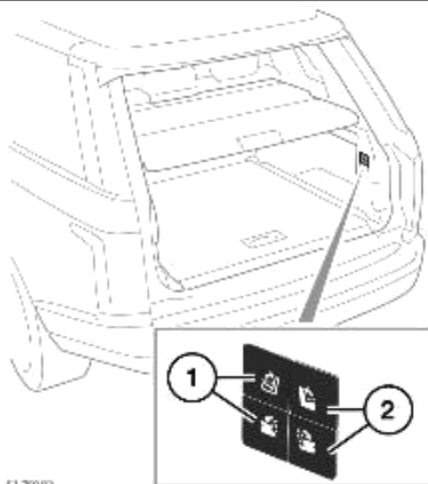

E1 760 02

ПРИМЕЧАНИЯ

Складывание заднего левого сиденья невозможно на автомобилях, в задней части которых установлен холодильник.

ПРИМЕЧАНИЯ

Перед складыванием или подъемом задних сидений представительского класса убедитесь, что ремни безопасности задних сидений расположены между валиком сиденья и стойкой "D". См. [ХРАНЕНИЕ РЕМНЯ БЕЗОПАСНОСТИ](#).

Кнопки управления сиденьем расположены в багажном отделении. Для автомобилей со стандартными задними сиденьями с электроприводом:

1. Нажмите и удерживайте, чтобы сложить или поднять спинку левого сиденья.
2. Нажмите и удерживайте, чтобы сложить или поднять спинку правого сиденья.

Для автомобилей с задними сиденьями представительского класса: нажмите и отпустите соответствующую кнопку.

ПРИМЕЧАНИЯ

Функция стандартных задних сидений с электроприводом отключается, если спинки сидений последовательно полностью складываются и поднимаются более трех раз подряд за короткий промежуток времени. Работа функции возобновляется через 2 минуты.

Если функция определяет, что спинки задних сидений столкнутся с передними сиденьями, она автоматически перемещает передние сиденья. Функция защиты от столкновения называется интеллектуальным режимом складывания сидений. См. [ИНТЕЛЛЕКТУАЛЬНЫЙ РЕЖИМ УПРАВЛЕНИЯ СИДЕНЬЯМИ ДЛЯ ПЕРЕВОЗКИ ГРУЗА](#).

Задние сиденья с электроприводом можно сложить с помощью приложения для смартфона или через сенсорный экран. См. [ОБЩИЕ СВЕДЕНИЯ ПО INCONTROL](#) и [ДИСТАНЦИОННОЕ УПРАВЛЕНИЕ ПОЛОЖЕНИЕМ СИДЕНЬИЙ](#).

ИНТЕЛЛЕКТУАЛЬНЫЙ РЕЖИМ УПРАВЛЕНИЯ СИДЕНЬЯМИ ДЛЯ ПЕРЕВОЗКИ ГРУЗА

ВНИМАНИЕ!

Перед активацией интеллектуального режима складывания сидений убедитесь, что в непосредственной близости от сидений отсутствуют препятствия. Пассажиры не должны касаться подвижных частей. Попадание частей тела на пути движения сидений может привести к травме.

Интеллектуальный режим складывания сидений автоматически переместит передние сиденья, если система обнаружит вероятность столкновения при складывании спинок задних сидений с электроприводом. Для работы интеллектуального режима складывания сидений должны быть соблюдены следующие условия:

- Автомобили со стандартными задними сиденьями с электроприводом: следует удерживать кнопку в багажном отделении.
Автомобили с задними сиденьями представительского класса: следует нажать и отпустить кнопку в багажном отделении.
- Автомобиль неподвижен.
- Автомобиль должен находиться в положении стоянки (P).

По завершении последовательности складывания интеллектуальный режим складывания сидений для перевозки грузов автоматически возвращает передние сиденья в положение, максимально близкое к исходному, в зависимости от того, насколько близко находятся сложенные задние сиденья.

ПРИМЕЧАНИЯ

В автомобилях, оснащенных задними сиденьями представительского класса, замки ремней безопасности центрального заднего сиденья могут застрять между подушками сидений после включения интеллектуального режима складывания сидений для перевозки грузов. Если замок ремня безопасности застрял, высвободите его из области между подушками сидений и убедитесь, что он расположен надлежащим образом для корректной работы ремня безопасности. Если замок не удается вернуть замок в надлежащее положение вручную, переместите подушки сидений с помощью электронного управления, чтобы высвободить замок. [СИДЕНЬЯ ПРЕДСТАВИТЕЛЬСКОГО КЛАССА](#).

ДИСТАНЦИОННОЕ УПРАВЛЕНИЕ ПОЛОЖЕНИЕМ СИДЕНИЙ

Сенсорный экран позволяет пользователю дистанционно регулировать положение сидений пассажиров, а также складывать и раскладывать их.

ПРИМЕЧАНИЯ

Перед складыванием или подъемом задних сидений представительского класса убедитесь, что ремни безопасности задних сидений расположены между валиком сиденья и стойкой "D". См. [ХРАНЕНИЕ РЕМНЯ БЕЗОПАСНОСТИ](#).

ПРИМЕЧАНИЯ

Настройками функций комфорта сидений, такими как функции массажа, подогрева, и т.п., можно управлять дистанционно с помощью нижнего сенсорного экрана. См. [РЕГУЛИРОВКА И ФУНКЦИИ КОМФОРТА СИДЕНИЙ](#).

Чтобы отрегулировать положение сиденья пассажира с помощью сенсорного экрана:

1. На экране **HOME SCREEN** (Экран главного меню) проведите пальцем по сенсорному экрану влево, чтобы выбрать экран **EXTRA FEATURES** (Дополнительные функции).
2. Выберите **Seats** (Сиденья).

Экран **SEATS** (Сиденья) позволяет пользователю складывать или раскладывать сиденье пассажира. Нажмите изображение соответствующего сиденья на сенсорном экране, после чего нажмите программную кнопку **Fold** (Сложить), чтобы опустить сиденье. После того как сиденье опущено, вместо программной кнопки **Fold** (Сложить) появится программная кнопка **Unfold** (Разложить).

Чтобы опустить все сиденья, нажмите программную кнопку **Fold all** (Сложить все). После того как сиденья опущены, вместо программной кнопки **Fold** (Сложить) появится программная кнопка **Unfold** (Разложить).

На экране **SEATS** (Сиденья) отображен и ряд других функций:

- Функцию "Convenient seat fold" (Одновременное складывание задних сидений) можно использовать для подготовки автомобиля к перевозке большого количества багажа. Для активации функции нажмите программную кнопку сиденья. При нажатии кнопки все задние сиденья опустятся и откроется дверь багажного отделения.
- Нажмите **Chauffeur Mode** (Режим водителя), чтобы открыть экран **CHAUFFEUR MODE** (Режим водителя). Режим водителя позволяет водителю выполнять с помощью сенсорного экрана следующие функции:

Поднимать и наклонять любое сиденье пассажира.

Отзывать настройки положения сиденья пассажира.

Активировать функцию перемещения сиденья пассажира. См.

[ФУНКЦИЯ ОТОДВИГАНИЯ СИДЕНЬЯ ПАССАЖИРА](#).

ПРИМЕЧАНИЯ

Когда сиденье возвращается в вертикальное положение, оно должно зафиксироваться автоматически. Если режим блокировки не активирован, сиденье будет три раза перемещаться вперед и пытаться выполнить блокировку. Во время этой процедуры держитесь на безопасном расстоянии от сиденья. Если сиденье не будет зафиксировано после третьей попытки, оно полностью сложится в соответствии с настройкой для режима складывания сидений для перевозки грузов. Проверьте наличие препятствий и попытайтесь выполнить раскладывание повторно. Если сиденье не возвращается в крайнее вертикальное положение после этой процедуры, обратитесь к дилеру / в авторизованную мастерскую.

ПРИМЕЧАНИЯ

Если какие-либо элементы на сенсорном экране отображаются серым цветом, работа функций блокируется. Обратитесь к инструкциям, отображаемым на экране, и следуйте им.

ОГРАНИЧЕНИЕ ПЕРЕМЕЩЕНИЯ ЗАДНЕГО СИДЕНЬЯ

ОСТОРОЖНО!

Проверьте наличие препятствий и устраните их, если перемещение сидений с электроприводом внезапно прекращается во время складывания или раскладывания.

После устранения препятствий возобновите перемещение сиденья, нажав соответствующую кнопку.

ПРИМЕЧАНИЯ

Если нет видимых препятствий, но не удается выполнить перемещение сиденья, обратитесь к дилеру / в авторизованную мастерскую.