

ОБЗОР СИСТЕМЫ КОНТРОЛИРУЕМОГО ДВИЖЕНИЯ ПОД УКЛОН (HDC)

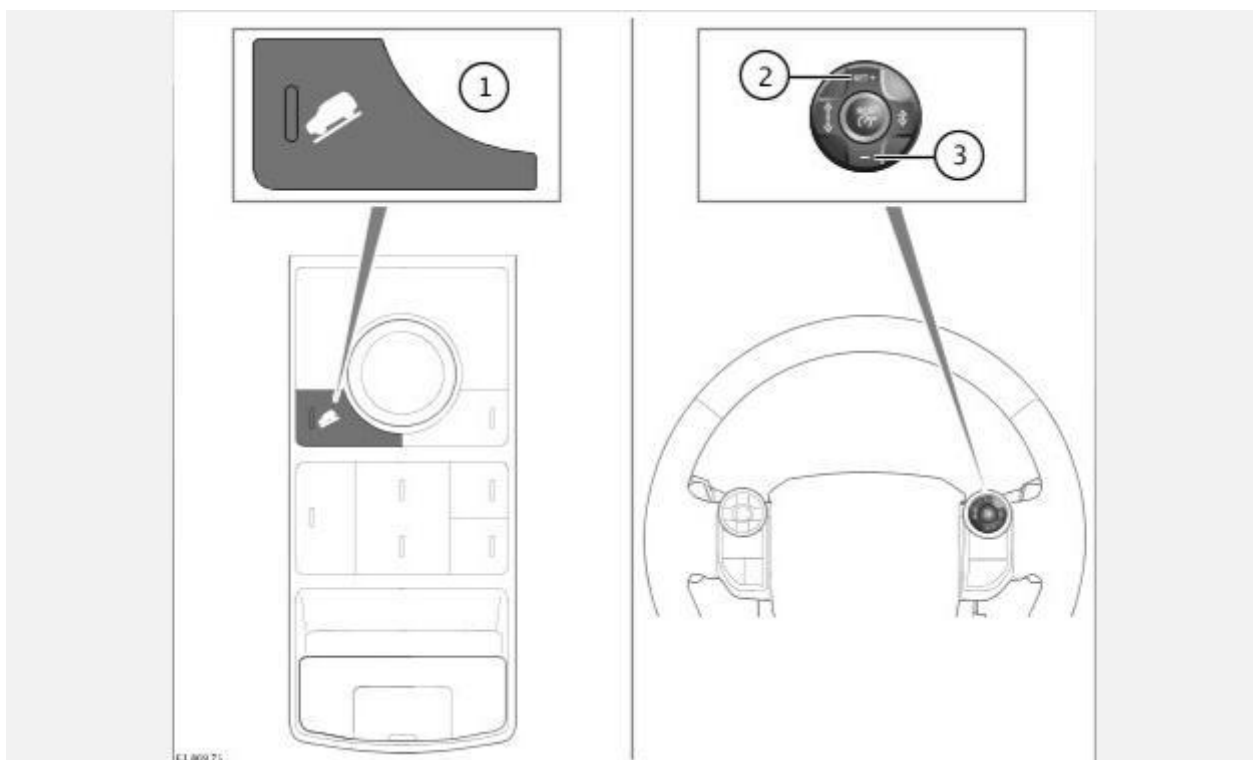

ВНИМАНИЕ!

Не пытайтесь спускаться по крутому уклону, если система контролируемого движения под уклон (HDC) не работает или отображаются предупреждающие сообщения. Это может привести к повреждению автомобиля или получению травм.

Система HDC ограничивает скорость автомобиля до заданного значения при движении вниз по склону.

Кнопка системы HDC расположена на центральной консоли. Используйте кнопки управления на рулевом колесе для регулировки ограничений скорости для системы HDC.

Управление системой HDC осуществляется следующим образом:

1. Кнопка HDC: нажмите и отпустите для включения системы HDC. В подтверждение выбора на панели приборов отображается сообщение и включается сигнализатор HDC. Нажмите и отпустите кнопку еще раз для выключения системы HDC. В подтверждение отмены выбора на панели приборов отображается сообщение и гаснет сигнализатор HDC. См. [СИСТЕМА КОНТРОЛИРУЕМОГО ДВИЖЕНИЯ ПОД УКЛОН \(HDC\) \(ЗЕЛЕНЬИЙ\)](#).

ПРИМЕЧАНИЯ

Система HDC автоматически включается некоторыми программами движения системы адаптации к дорожным условиям Terrain Response.

ПРИМЕЧАНИЯ

Система HDC автоматически отключается, если зажигание выключено на период свыше 6 часов.

2. Кнопка **SET+** (Повышение скорости): нажмите и отпустите для увеличения скорости спуска с шагом 1 км/ч (0,6 миль/ч). Или нажмите и удерживайте для увеличения скорости с большим шагом, вплоть до максимально разрешенной заданной скорости.

ПРИМЕЧАНИЯ

Каждая передача имеет заданную максимальную скорость.

ПРИМЕЧАНИЯ

Скорость автомобиля увеличивается только на таком уклоне, степень которого достаточна для увеличения кинетического момента автомобиля. Нажатие кнопки **SET +** (Повышение скорости) на пологом уклоне необязательно приведет к увеличению скорости автомобиля.

3. Кнопка **—** (Понижение скорости): нажмите и отпустите для уменьшения скорости спуска с шагом 1 км/ч (0,6 мили/час). Или нажмите и удерживайте для уменьшения скорости с большим шагом, вплоть до минимально разрешенной заданной скорости.

ПРИМЕЧАНИЯ

Каждая передача имеет заданную минимальную скорость.

При включенной системе HDC на панели приборов отображается заданная в данный момент скорость. На рисунке также отображается диапазон заданных скоростей, доступных на текущей передаче.

ПРИМЕЧАНИЯ

Система HDC не действует при выбранном режиме стоянки (**P**). В этом случае графическое изображение на панели приборов становится серым.

Если система HDC будет выключена во время работы, сигнализатор погаснет. Система HDC постепенно прекращает работу, и скорость автомобиля постепенно увеличивается.

Система HDC работает только на скорости менее 50 км/ч (31 миль/ч). При более высокой скорости автомобиля работа системы HDC блокируется. Графическое изображение на панели приборов становится серым и отображается предупреждающее сообщение. Кроме того, мигает сигнализатор HDC.

ПРИМЕЧАНИЯ

Если скорость автомобиля превышает 80 км/ч (50 миль/ч), система HDC отключается. На панели приборов отображается сообщение и сигнализатор HDC гаснет.

Если нажать педаль тормоза во время работы системы HDC, на педали можно почувствовать пульсацию. При отпускании педали тормоза работа HDC возобновляется.

При обнаружении неисправности системы HDC на панели приборов отображается предупреждающее сообщение, информирующее о том, что система HDC недоступна. В этом случае, при первой возможности обратитесь к дилеру / в авторизованную мастерскую.

При выявлении неисправности во время работы системы HDC, ее работа постепенно прекращается.

УПРАВЛЕНИЕ ВЫКЛЮЧЕНИЕМ ТОРМОЗА НА СКЛОНЕ (GRC)

Система плавного старта на наклонной поверхности (GRC) работает при трогании автомобиля с места на подъеме или спуске. При отпускании педали тормоза система GRC

автоматически обеспечивает задержку и плавное отключение тормоза, чтобы автомобиль мог плавно начать движение.

Система GRC работает автоматически при выборе передач переднего и заднего хода. Не требует вмешательства водителя.

Если при воздействии на тормоза работает система контролируемого движения под уклон (HDC), система GRC активируется для плавного перехода в режим работы HDC.

Система GRC не работает, когда включена программа "Sand" (Песок) системы адаптации к дорожным условиям Terrain Response. См. [ПЕСОК](#).

ТЕМПЕРАТУРА ТОРМОЗОВ

В сложных условиях продолжительное использование системы контролируемого движения под уклон (HDC) может стать причиной перегрева тормозов. В этом случае на панели приборов отображается предупреждающее сообщение о временной недоступности системы HDC. Затем работа HDC постепенно прекращается, и система становится временно недоступной.

Когда тормоза охладятся до нормальной рабочей температуры, предупреждающее сообщение на панели приборов исчезнет и работа системы HDC возобновится.