

ОТСЕКИ ДЛЯ ХРАНЕНИЯ

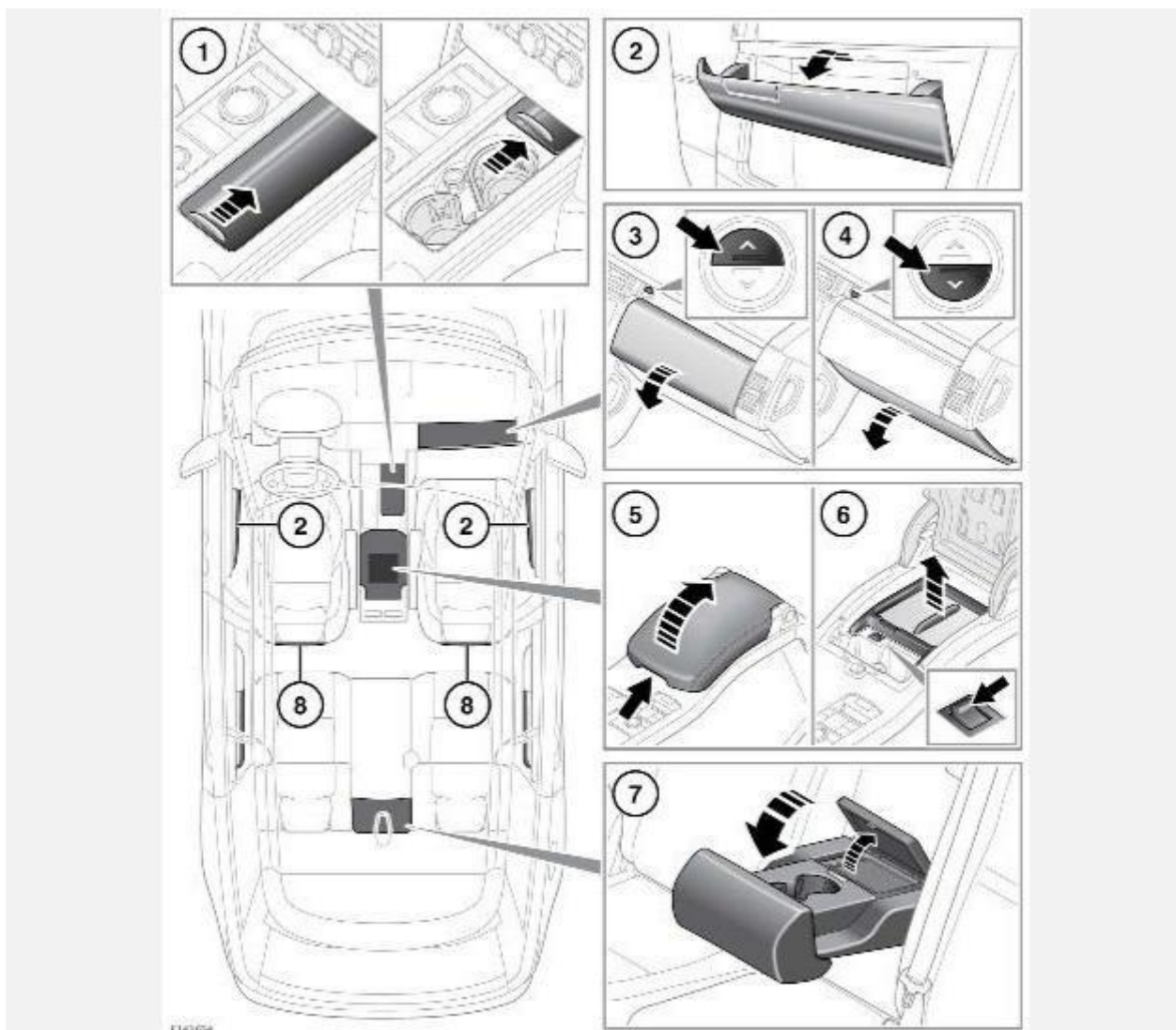

ВНИМАНИЕ!

Убедитесь, что предметы в автомобиле надежно закреплены и их перемещение исключено. В случае аварии, резкого торможения или маневра незакрепленные предметы могут стать причиной травмы.

ВНИМАНИЕ!

Не пейте и не используйте подстаканники во время управления автомобилем.

1. Подстаканники передних сидений: для получения доступа сдвиньте панель. Нажмите и отпустите, чтобы закрыть.
2. Отсеки на дверях.
3. Верхний перчаточный ящик: откройте с помощью верхней кнопки открывания перчаточного ящика.
4. Нижний перчаточный ящик. Откройте с помощью нижней кнопки открывания перчаточного ящика.
5. Отсек для хранения в центральной консоли. Откройте с помощью кнопки открывания.

ПРИМЕЧАНИЯ

Резиновый коврик на дне центральной консоли позволяет удобно разместить компакт-диски.

6. Охлаждаемый отсек: включение и выключение с помощью кнопки на внутренней кромке. Индикатор включается с небольшой задержкой после нажатия на выключатель. Охлаждаемый отсек работает лучше при использовании охлаждающего лотка.

ПРИМЕЧАНИЯ

Охлаждаемый отсек работает только при включенном зажигании.

ПРИМЕЧАНИЯ

Охлаждаемый отсек не является холодильником и не способен обеспечивать такие низкие температуры, как холодильник. Многократные или длительные открывания охлаждаемого отсека ухудшают его способность поддерживать пониженную температуру.

ОСТОРОЖНО!

Следует выключать охлаждаемый отсек, когда он не нужен, чтобы не разряжать аккумуляторную батарею.

7. Подстаканники задних сидений и отсек для хранения: сложите центральный подлокотник.

ПРИМЕЧАНИЯ

Центральный отсек для хранения в подлокотнике отсутствует на автомобилях, оснащенных мультимедийной системой в задней части салона.

8. Карманы для карт.

ЗАДНИЕ СИДЕНЬЯ ПРЕДСТАВИТЕЛЬСКОГО КЛАССА:

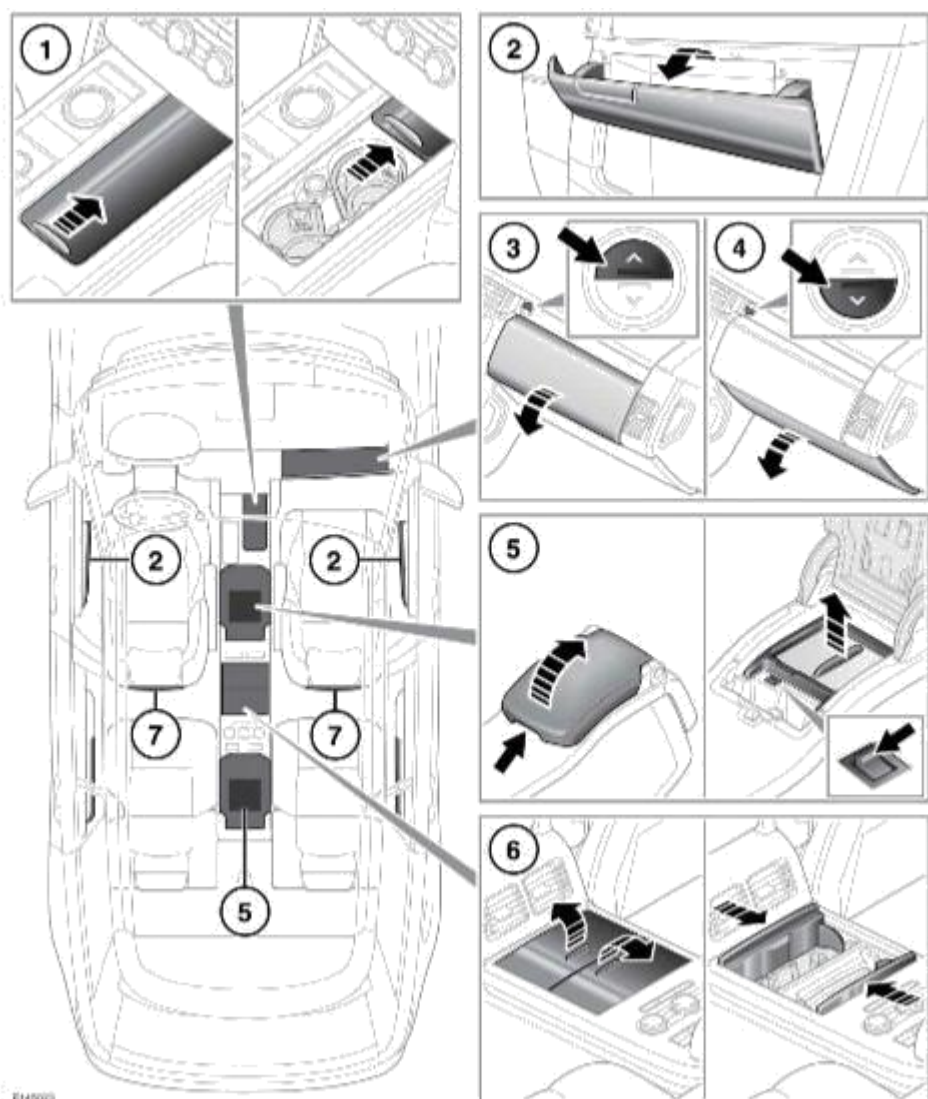

1. Подстаканники передних сидений: для получения доступа сдвиньте панель. Нажмите и отпустите, чтобы закрыть.
2. Отсеки на дверях.
3. Верхний перчаточный ящик: откройте с помощью верхней кнопки открывания перчаточного ящика.
4. Нижний перчаточный ящик: Откройте с помощью нижней кнопки открывания перчаточного ящика.
5. Передний и задний охлаждаемые отсеки: включение и выключение с помощью кнопки на внутренней передней кромке. Индикатор включается с небольшой задержкой после нажатия на кнопку. Охлаждаемые отсеки работают лучше при использовании охлаждающих лотков.

ПРИМЕЧАНИЯ

Охлаждаемые отсеки работают только при включенном зажигании.

ПРИМЕЧАНИЯ

Охлаждаемый отсек не является холодильником и не способен обеспечивать такие низкие температуры, как холодильник. Многократные или длительные открывания охлаждаемого отсека ухудшают его способность поддерживать пониженную температуру.

ОСТОРОЖНО!

Следует выключать охлаждаемые отсеки, когда они не нужны, чтобы не разряжать аккумуляторную батарею.

6. Подстаканники задних сидений: для получения доступа сдвиньте панели. Нажмите и отпустите, чтобы закрыть.

7. Карманы для карт.

АВТОМОБИЛИ С УДЛИНЕННОЙ КОЛЕСНОЙ БАЗОЙ (LWB):

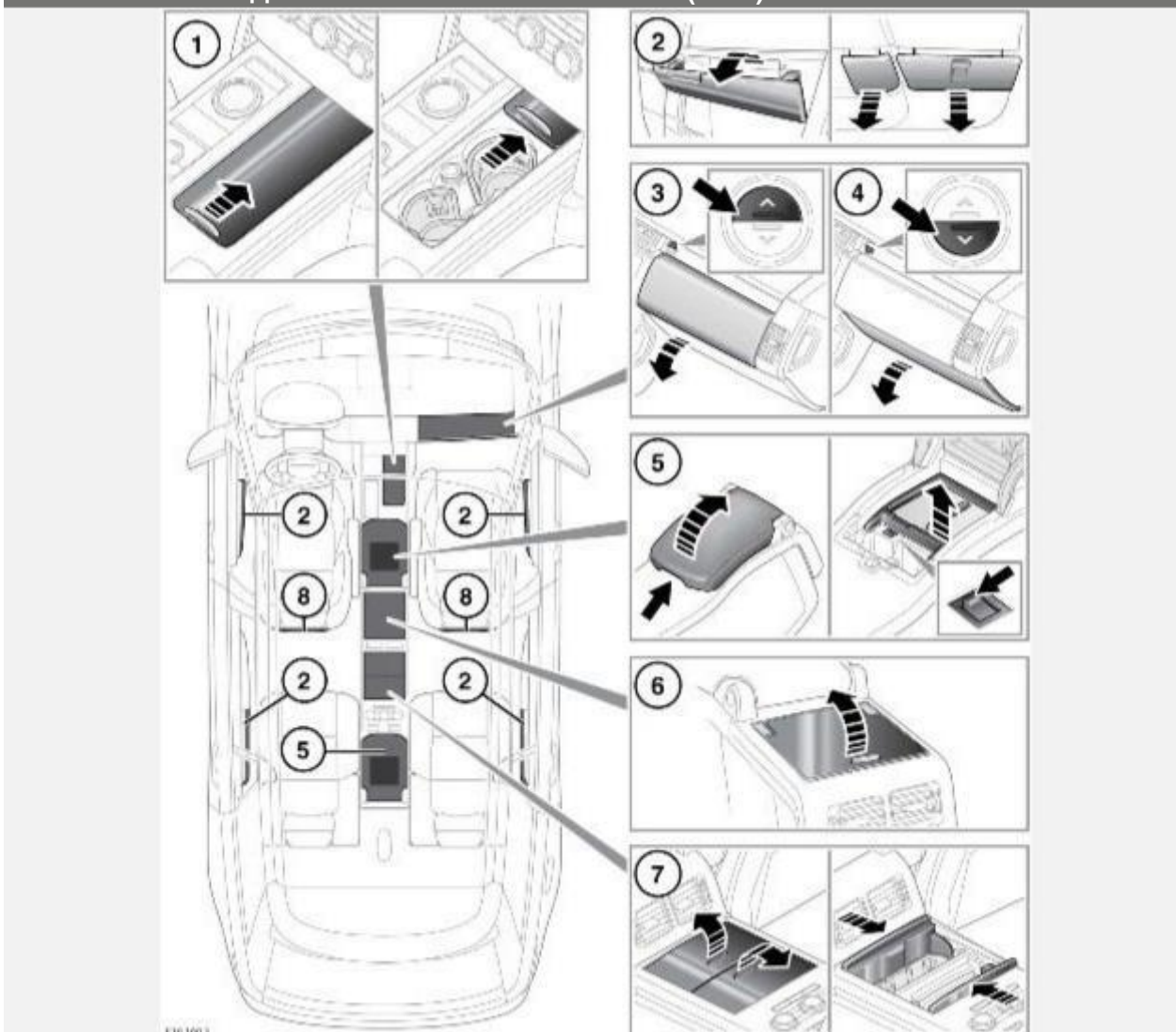

1. Подстаканники передних сидений: для получения доступа сдвиньте панель. Нажмите и отпустите, чтобы закрыть.

2. Отсеки на дверях.

3. Верхний перчаточный ящик: откройте с помощью верхней кнопки открывания перчаточного ящика.

4. Нижний перчаточный ящик: откройте с помощью нижней кнопки открывания перчаточного ящика.
5. Передний и задний охлаждаемые отсеки: включение и выключение с помощью кнопки на внутренней передней кромке. Индикатор включается с небольшой задержкой после нажатия на кнопку. Охлаждаемые отсеки работают лучше при использовании охлаждающих лотков.

ПРИМЕЧАНИЯ

Задний охлаждаемый отсек устанавливается только на автомобилях, оснащенных задними сиденьями представительского класса.

ПРИМЕЧАНИЯ

Охлаждаемые отсеки работают только при включенном зажигании.

ПРИМЕЧАНИЯ

Охлаждаемый отсек не является холодильником и не способен обеспечивать такие низкие температуры, как холодильник. Многократные или длительные открывания охлаждаемого отсека ухудшают его способность поддерживать пониженную температуру.

ОСТОРОЖНО!

Следует выключать охлаждаемые отсеки, когда они не нужны, чтобы не разряжать аккумуляторную батарею.

6. Отсек для хранения планшета и наушников: нажмите и потяните, чтобы открыть.
7. Подстаканники задних сидений и отсек для пульта дистанционного управления мультимедийной системой в задней части салона: сдвиньте панели, чтобы открыть отсек. Нажмите и отпустите, чтобы закрыть.
8. Карманы для карт.

АВТОМОБИЛИ SV AUTOBIOGRAPHY — УДЛИНЕННАЯ КОЛЕСНАЯ БАЗА:

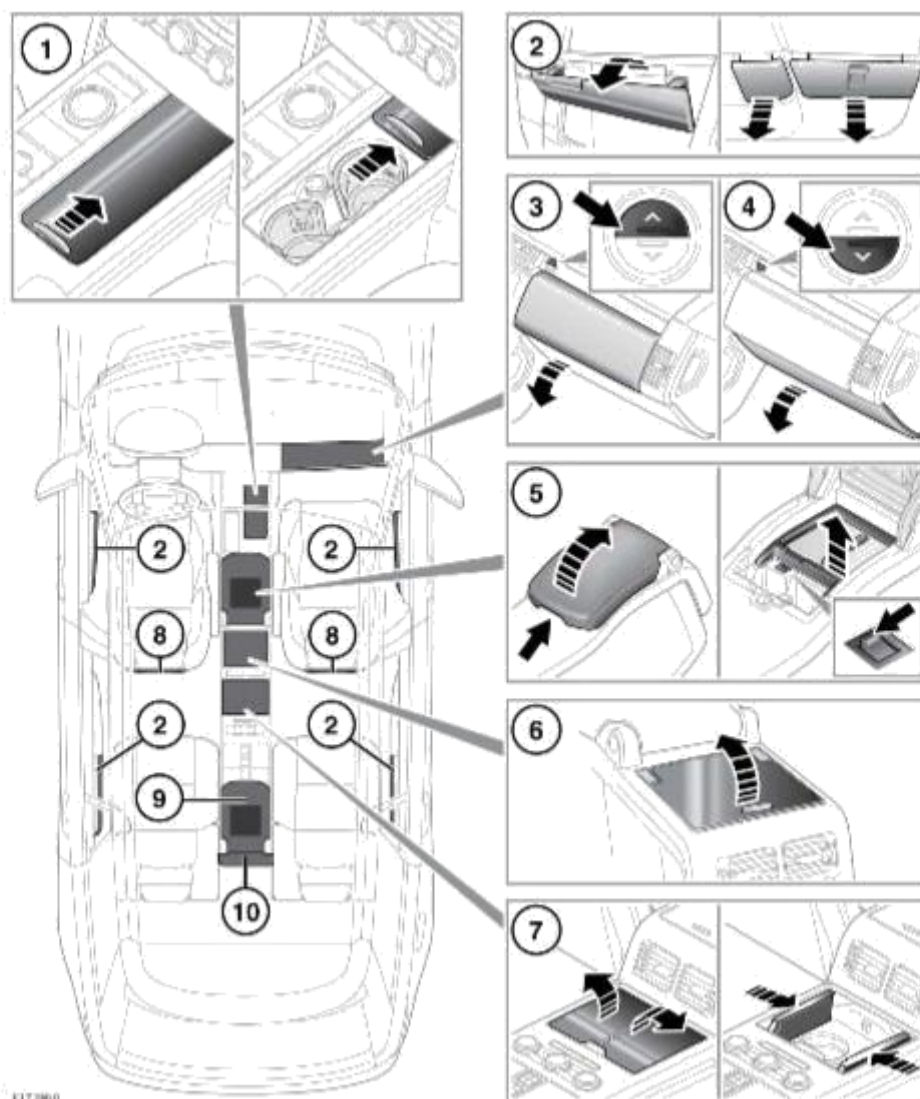

1. Подстаканники передних сидений: для получения доступа сдвиньте панель. Нажмите и отпустите, чтобы закрыть.
2. Отсеки на дверях.
3. Верхний перчаточный ящик: откройте с помощью верхней кнопки открывания перчаточного ящика.
4. Нижний перчаточный ящик: откройте с помощью нижней кнопки открывания перчаточного ящика.
5. Передний охлаждаемый отсек: включение и выключение с помощью переключателя на внутренней передней кромке. Индикатор включается с небольшой задержкой после нажатия на выключатель. Охлаждаемый отсек работает лучше при использовании охлаждающего лотка.

ПРИМЕЧАНИЯ

Охлаждаемый отсек работает только при включенном зажигании.

ПРИМЕЧАНИЯ

Охлаждаемый отсек не является холодильником и не способен обеспечивать такие низкие температуры, как холодильник. Многократные или длительные открывания охлаждаемого отсека ухудшают его способность поддерживать пониженную температуру.

ОСТОРОЖНО!

Следует выключать охлаждаемый отсек, когда он не нужен, чтобы не разряжать аккумуляторную батарею.

6. Отсек для хранения планшета и наушников: нажмите и потяните, чтобы открыть.
7. Охладитель для бутылок и отсек для хранения бокалов.
8. Карманы для карт.
9. Отсек для хранения пульта дистанционного управления мультимедийной системой в задней части салона и подстаканники.
10. Отсек для хранения наушников: эту панель можно также снять для доступа к лючку для длинномеров.

АВТОМОБИЛИ SV AUTOBIOGRAPHY — СТАНДАРТНАЯ КОЛЕСНАЯ БАЗА:

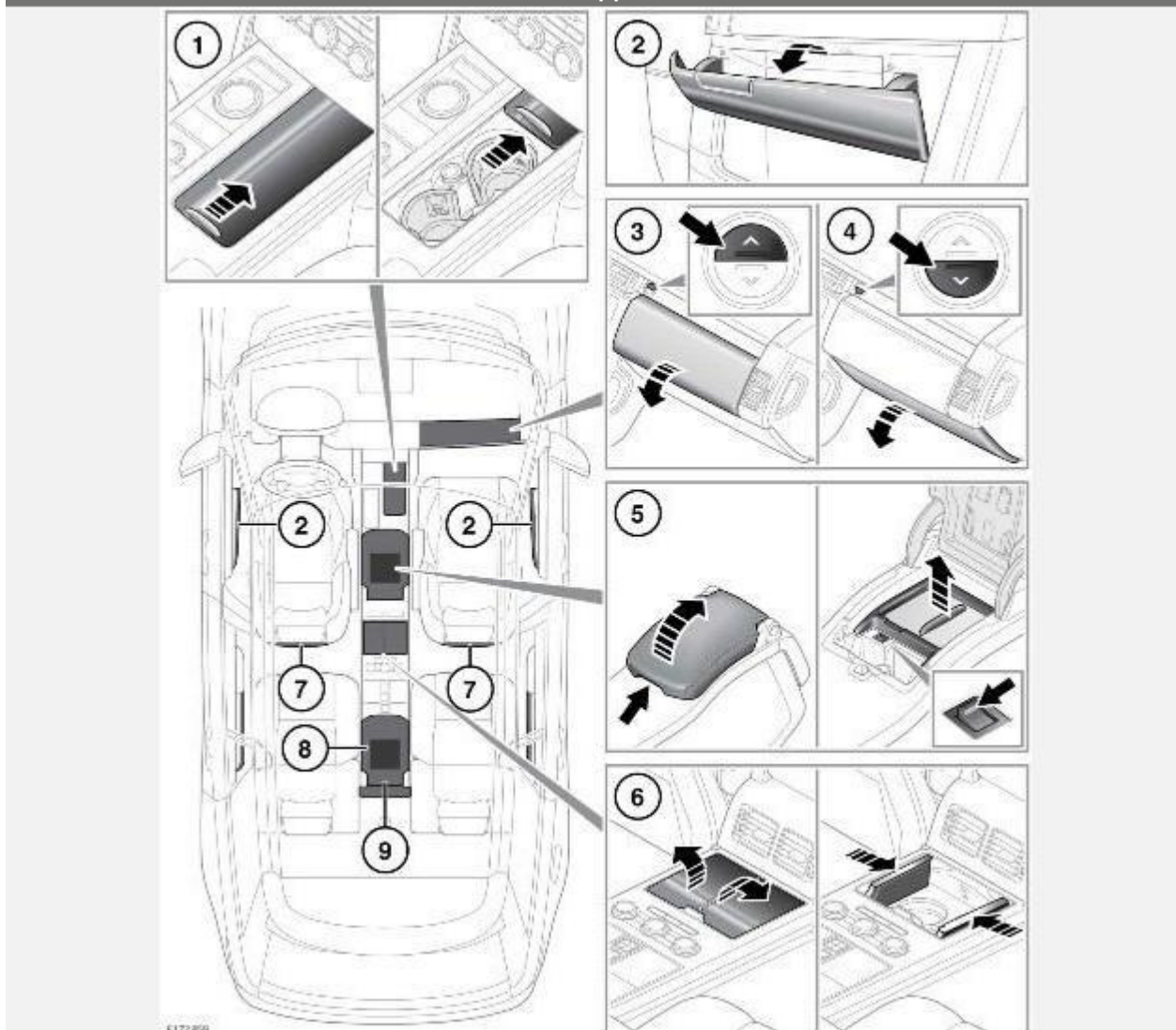

1. Подстаканники передних сидений: для получения доступа сдвиньте панель. Нажмите и отпустите, чтобы закрыть.
2. Отсеки на дверях.
3. Верхний перчаточный ящик: откройте с помощью верхней кнопки открывания перчаточного ящика.
4. Нижний перчаточный ящик: откройте с помощью нижней кнопки открывания перчаточного ящика.
5. Передний охлаждаемый отсек: включение и выключение с помощью переключателя на внутренней передней кромке. Индикатор включается с небольшой задержкой после нажатия на выключатель. Охлаждаемый отсек работает лучше при использовании охлаждающего лотка.

ПРИМЕЧАНИЯ

Охлаждаемый отсек работает только при включенном зажигании.

ПРИМЕЧАНИЯ

Охлаждаемый отсек не является холодильником и не способен обеспечивать такие низкие температуры, как холодильник. Многократные или длительные открывания охлаждаемого отсека ухудшают его способность поддерживать пониженную температуру.

ОСТОРОЖНО!

Следует выключать охлаждаемый отсек, когда он не нужен, чтобы не разряжать аккумуляторную батарею.

6. Охладитель для бутылок и отсек для хранения бокалов.
7. Карманы для карт.
8. Отсек для хранения пульта дистанционного управления мультимедийной системой в задней части салона и подстаканники.
9. Отсек для хранения наушников: эту панель можно также снять для доступа к лючку для длинномеров.

ДОПОЛНИТЕЛЬНЫЕ РАЗЪЕМЫ ПИТАНИЯ

АВТОМОБИЛИ СО СТАНДАРТНОЙ КОЛЕСНОЙ БАЗОЙ:

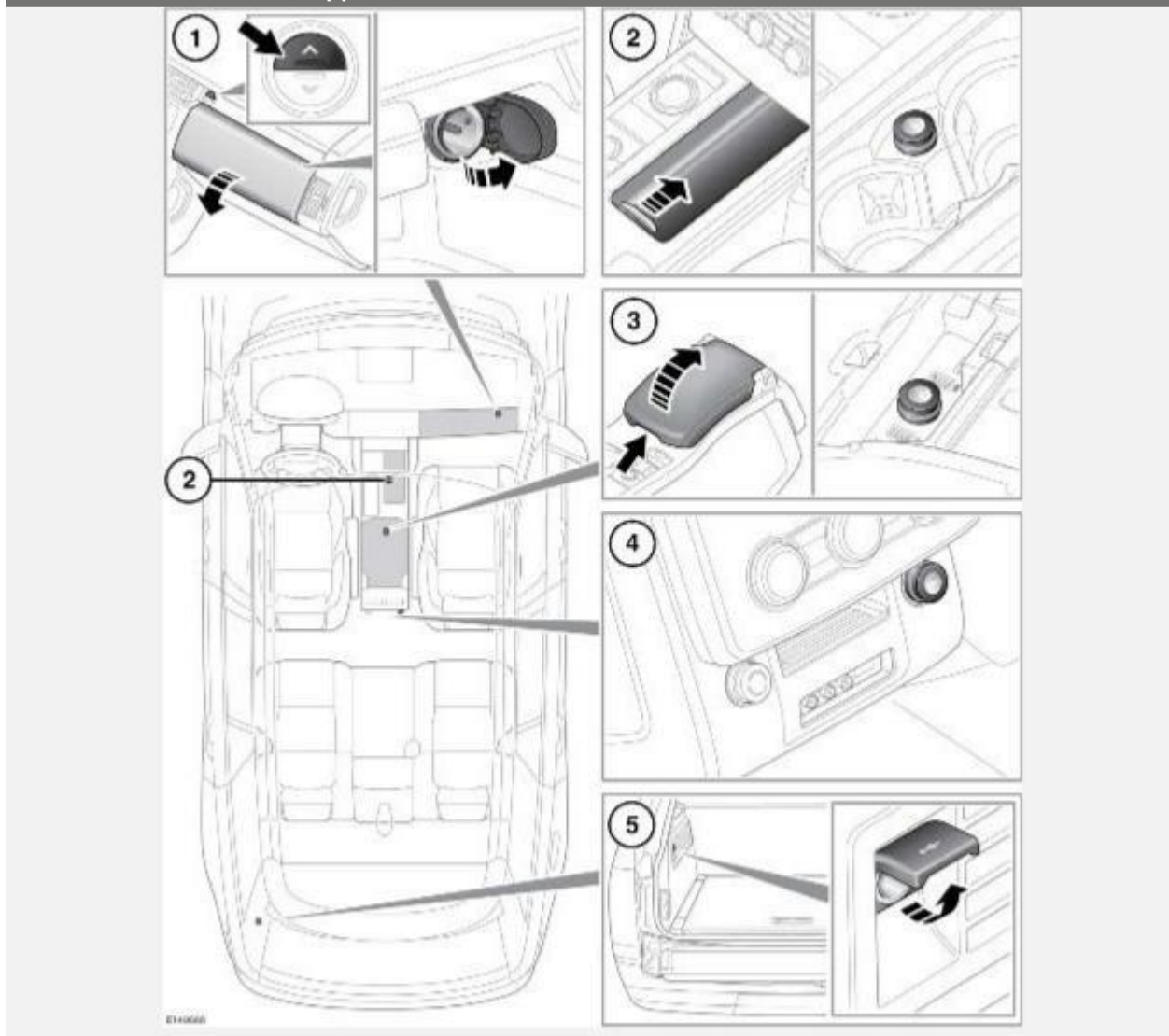

ОСТОРОЖНО!

Только для разрешенных устройств. Использование неодобренного оборудования может привести к повреждению электрической системы автомобиля. При возникновении сомнений обратитесь к дилеру или в авторизованную мастерскую.

ОСТОРОЖНО!

Использование дополнительного оборудования в течение длительного периода должно осуществляться при работающем двигателе. В противном случае может произойти разрядка аккумуляторной батареи.

ПРИМЕЧАНИЯ

Гнезда питания могут использоваться для подключения одобренного дополнительного оборудования с максимальной потребляемой мощностью 180 Вт.

1. Гнездо питания в перчаточном ящике.
2. Переднее гнездо питания.
3. Среднее гнездо питания.
4. Задние гнезда питания.

5. Гнездо питания в багажном отделении.

ЗАДНИЕ СИДЕНЬЯ ПРЕДСТАВИТЕЛЬСКОГО КЛАССА:

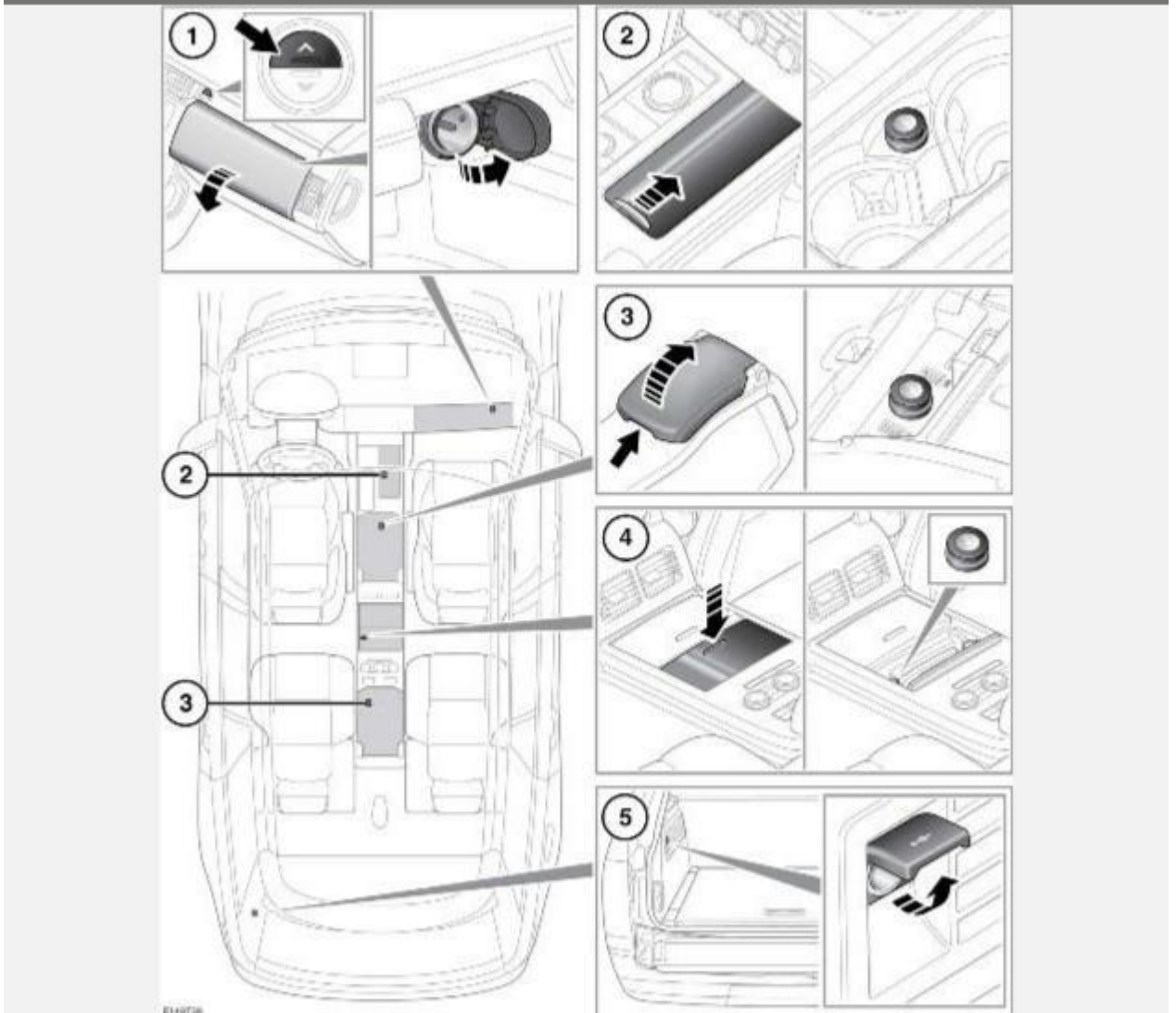

1. Гнездо питания в перчаточном ящике.
2. Переднее гнездо питания.
3. Передние и задние гнезда питания.
4. Среднее гнездо питания.
5. Гнездо питания в багажном отделении.

АВТОМОБИЛИ С УДЛИНЕННОЙ КОЛЕСНОЙ БАЗОЙ (LWB):

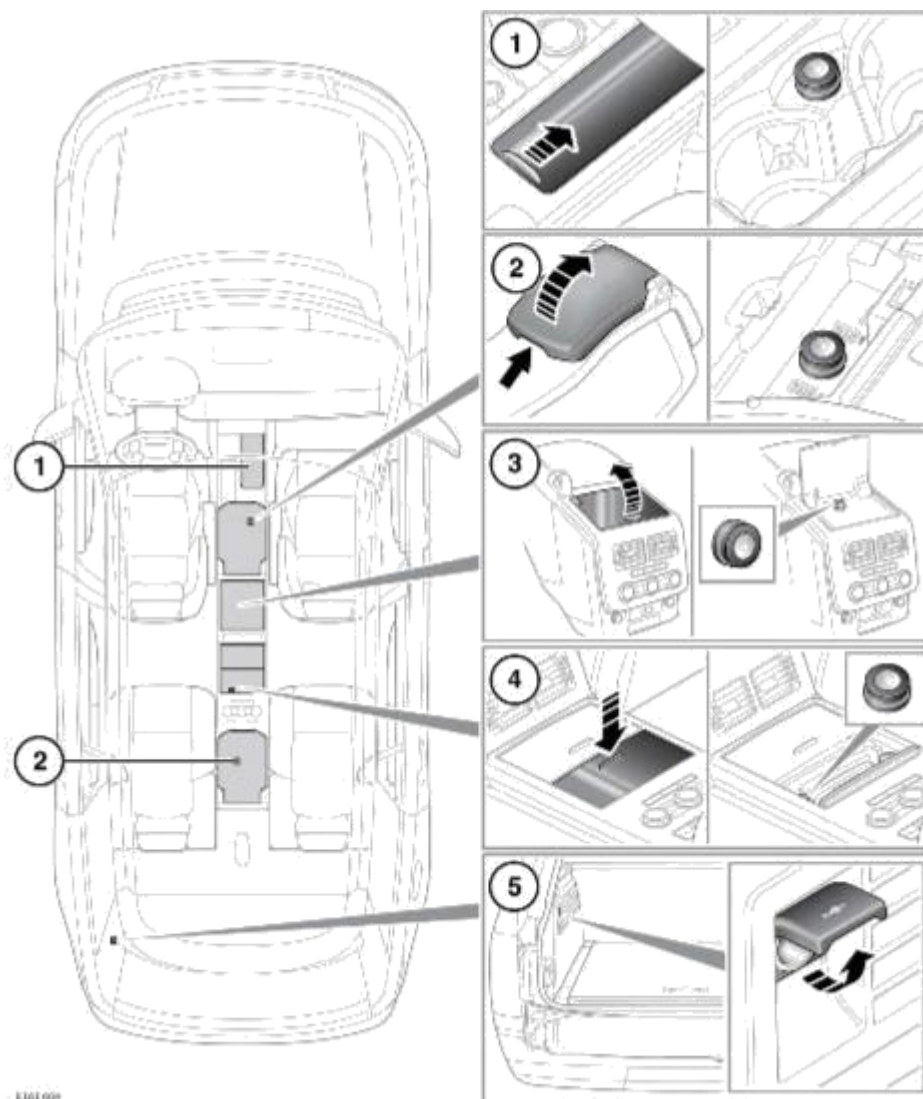

1. Переднее гнездо питания.
2. Передние и задние гнезда питания.

ПРИМЕЧАНИЯ

На рисунке показано заднее гнездо питания, установленное в автомобиле с задними сиденьями представительского класса.

3. Гнездо питания в отсеке для хранения планшета.
4. Среднее гнездо питания.
5. Гнездо питания в багажном отделении.