

Усилитель рулевого управления

РАБОЧАЯ ЖИДКОСТЬ УСИЛИТЕЛЯ РУЛЕВОГО УПРАВЛЕНИЯ

Внимание

Рабочая жидкость усилителя рулевого управления высоко токсична. Храните емкости с гидравлической жидкостью закрытыми, в недоступном для детей месте. Если вы подозреваете, что эта рабочая жидкость случайно попала в организм, немедленно обратитесь за медицинской помощью.

Если рабочая жидкость попадает на кожу или в глаза, пораженный участок следует немедленно промыть большим количеством воды.

Старайтесь не проливать эту рабочую жидкость на горячий двигатель - это может привести к возгоранию.

Предостережение: Рабочая жидкость усилителя рулевого управления разрушает лакокрасочное покрытие. В случае разлива немедленно соберите жидкость впитывающей тканью и промойте место разлива автомобильным шампунем, растворенным в воде.

Проверка и доливка

Проверяйте и доливайте рабочую жидкость, только когда двигатель выключен и система холодная. Не поворачивайте рулевое колесо после выключения двигателя.

Если автомобиль стоит на ровной горизонтальной поверхности, уровень можно проверить, не снимая крышку, через прозрачную стенку бачка.

Уровень рабочей жидкости должен находиться между отметками MIN и MAX на бачке.

Если требуется доливка, перед снятием крышки оботрите ее насухо, чтобы исключить попадание грязи в бачок. Снимите крышку заливной горловины и долейте до отметки MAX.

Не заливайте рабочую жидкость выше отметки 'MAX' на стенке бачка.

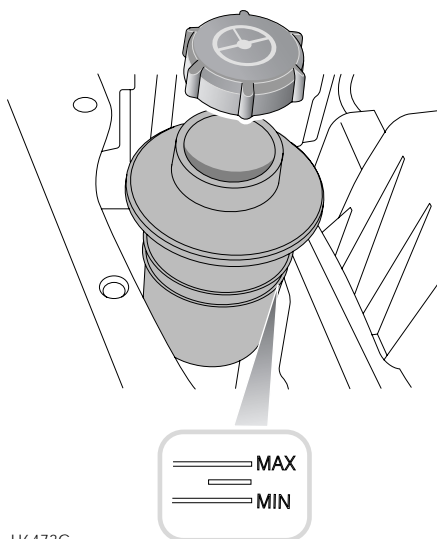

H6473G

Усилитель рулевого управления

Аварийный режим

При любом существенном или внезапном падении уровня рабочей жидкости необходимо обратиться к дилеру/на авторизованное ремонтное предприятие компании Land Rover.

Если удастся установить, что потеря рабочей жидкости происходит медленными темпами, можно долить бачок до верхней отметки и добраться до ближайшего дилера/авторизованного ремонтного предприятия компании Land Rover.

Если уровень рабочей жидкости находится ниже нижней отметки, необходимо долить бачок перед запуском двигателя. Если это не будет сделано, возможна поломка насоса гидроусилителя.

Предостережение: Не допускается включать двигатель, если уровень рабочей жидкости опустился ниже отметки 'MIN' на стенке бачка. Это может привести к значительному повреждению насоса.