

# Обслуживание

## ОБЩИЕ СВЕДЕНИЯ

Регулярное и систематическое техническое обслуживание – основа долговременной надежности и эффективности автомобиля.

Ответственность за прохождение технического обслуживания несет владелец автомобиля, и вы, как владелец, должны обеспечивать проведение операций обслуживания, замену масла, проверки, замену тормозной и охлаждающей жидкостей по мере необходимости и в соответствии с рекомендациями производителя.

Требования к регламентному техническому обслуживанию автомобиля указаны в сервисной книжке. Проведение большей части операций профилактического обслуживания требует специальной подготовки и оборудования, поэтому желательно обращаться к дилеру/в технический центр Land Rover.

## Интервалы технического обслуживания

Водитель оповещается о предстоящем техническом обслуживании одним из двух способов. Это либо величина пробега, либо количество дней, оставшихся до обслуживания. При превышении этого расстояния или времени на дисплее отображается отрицательное (–) значение, указывающее на просроченное обслуживание.

После включения зажигания на одометре в течение пяти секунд отображается информация по обслуживанию.

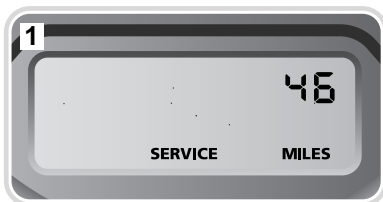

E86516

1. Расстояние, оставшееся до обслуживания.
2. Расстояние, пройденное при просроченном обслуживании.



E86517

1. Количество дней до обслуживания.
2. Количество дней, на которое обслуживание просрочено.

# Обслуживание

Отображаться может как один тип указателя срока обслуживания, так и оба (расстояние и время). Например, если срок замены масла в двигателе зависит от пробега, а замена тормозной жидкости зависит от времени, отображаются и расстояние, и время, оставшиеся до обслуживания.

## Сервисная книжка

Сервисная книжка включает в себя раздел регистрации технического обслуживания, что позволяет хранить все сведения о проведенных видах обслуживания и проверок на автомобиле. В этом разделе книжки также есть подраздел для записей о замене тормозной жидкости.

После проведенного обслуживания и проверок проверьте наличие в книжке подписи и печати исполнителя.

## Проведение обслуживания владельцем

### ВНИМАНИЕ!



О любых значительных или резких падениях уровня жидкости или неравномерном износе шин следует немедленно сообщать квалифицированному специалисту.

В период между регламентным техническим обслуживанием необходимо выполнять ряд несложных проверок. Ниже приведены соответствующие рекомендации.

## Ежедневные проверки

- Работоспособность фонарей, звукового сигнала, указателей поворота, стеклоочистителей, омывателей и сигнализаторов.
- Работоспособность ремней безопасности и тормозов.
- Проверяйте днище кузова на предмет следов жидкости, свидетельствующих о наличии утечек.

## Еженедельные проверки

- Уровень масла в двигателе. См. **ПРОВЕРКА МОТОРНОГО МАСЛА** (на стр. 204).
- Проверка охлаждающей жидкости двигателя. См. **ПРОВЕРКА ОХЛАЖДАЮЩЕЙ ЖИДКОСТИ ДВИГАТЕЛЯ** (на стр. 206).
- Уровень жидкости тормозов/ сцепления. См. **ПРОВЕРКА ТОРМОЗНОЙ ЖИДКОСТИ** (на стр. 208).
- Уровень рабочей жидкости гидроусилителя рулевого управления. См. **ПРОВЕРКА РАБОЧЕЙ ЖИДКОСТИ УСИЛИТЕЛЯ РУЛЕВОГО УПРАВЛЕНИЯ** (на стр. 210).
- Уровень жидкости в бачке омывателя. См. **ПРОВЕРКА ОМЫВАЮЩЕЙ ЖИДКОСТИ** (на стр. 211).
- Давление в шинах и их состояние.
- Работоспособность кондиционера.

**Примечание:** Если автомобиль движется с высокими скоростями продолжительное время, уровень масла в двигателе следует проверять чаще.

# Обслуживание

---

## Эксплуатация в тяжелых условиях

При эксплуатации автомобиля в особо тяжелых условиях необходимо уделять большее внимание требованиям по обслуживанию.

Например, если автомобиль используется для преодоления водных препятствий вброд, может потребоваться ежедневное обслуживание для обеспечения долговременной безопасности и надежной эксплуатации автомобиля.

Тяжелые условия эксплуатации включают в себя следующее:

- Поездки по пыльным дорогам и/или по песку.
- Поездки по неровным и/или грязным дорогам и/или преодоление водных преград.
- Поездки при высоких температурах воздуха.
- Буксировка прицепа или поездки в горных условиях.

Обратитесь за рекомендациями к дилеру/в технический центр Land Rover.

## Снижение токсичности отработавших газов

Автомобиль оснащен разнообразным оборудованием для снижения токсичности отработавших газов и паров и отвечает требованиям данного региона. Вы должны знать, что несанкционированная замена, модернизация или внесение изменений в конструкцию этого оборудования владельцем или на станции техобслуживания может быть незаконной и привести к законодательным санкциям.

Кроме того, нельзя изменять регулировки двигателя. Они установлены так, чтобы обеспечить соответствие автомобиля строгим нормам по токсичности отработавших газов. Неправильные регулировки двигателя могут негативно повлиять на токсичность отработавших газов, мощность двигателя и расход топлива. Это может привести также к повышенным температурам и последующему повреждению каталитического нейтрализатора и автомобиля.

## Динамометрические стенды

Поскольку автомобиль оборудован антиблокировочной тормозной системой и полным приводом, динамометрические испытания должны проводиться только квалифицированным специалистом, знакомым с динамометрическими испытаниями и процедурами безопасности, практикуемыми дилерами и техническими центрами Land Rover.

# Обслуживание

---

## Безопасность в гараже

### ПРЕДУПРЕЖДЕНИЯ



Непосредственно после поездки не прикасайтесь к компонентам систем выпуска и охлаждения, пока двигатель не остынет.



Не оставляйте автомобиль с работающим двигателем в зоне без вентиляции – выхлопные газы токсичны и крайне опасны.



Нельзя находиться под автомобилем, если единственной опорой служит домкрат.



Руки и одежда не должны соприкасаться с приводными ремнями, шкивами и вентиляторами. Некоторые вентиляторы может продолжать работать после выключения двигателя.



Снимите металлические браслеты и украшения перед работой в отсеке двигателя.



Не прикасайтесь к электрическим выводам и компонентам при работающем двигателе или включенном стартере.



Не допускайте соприкосновения инструментов и металлических частей автомобиля с проводами или клеммами аккумуляторной батареи.

---

## Топливная система

### ПРЕДУПРЕЖДЕНИЯ



Разбирать или заменять какие-либо компоненты топливной системы

разрешается только квалифицированным специалистам. Несоблюдение этого требования может привести к разливу топлива и, как следствие, высокой опасности пожара.



Не допускайте искрения и присутствия открытого пламени в моторном отделении.



Надевайте защитную одежду, в том числе, по мере необходимости, перчатки из непроницаемого материала.

---

## Токсичные жидкости

Используемые в автомобилях жидкости токсичны, поэтому не допускайте их употребления и контакта с открытыми ранами. В число таких жидкостей входят следующие: электролит, антифриз, жидкости для тормозов, сцепления и гидроусилителя, бензин, дизельное топливо, моторное масло и добавки в жидкость омывателя.

Для личной безопасности всегда читайте и соблюдайте все инструкции, указанные на бирках и емкостях.

# Обслуживание

## Отработанное моторное масло

Длительный контакт с моторным маслом может стать причиной серьезных кожных заболеваний, в том числе дерматита или рака кожи. После контакта всегда тщательно мойте руки.



Слив отработанного масла в канализацию, водоёмы и на грунт противозаконен.

Для утилизации отработанного масла и токсичных химикатов используйте специально отведенные для этого места.

## ОТКРЫВАНИЕ И ЗАКРЫВАНИЕ КАПОТА

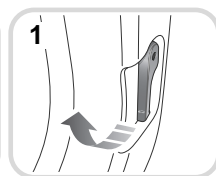
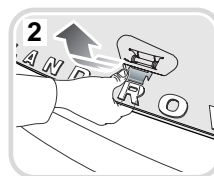
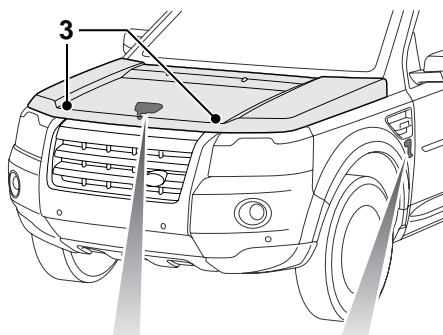

E83187

### Открытие

Потяните ручку замка капота 1.

Поднимите предохранительную защелку 2 и откройте капот.

### Закрывание

Опустите капот до фиксации предохранительной защелки. Обеими руками нажмите на капот до щелчка.

Убедитесь в надежной фиксации обеих защелок 3, попробовав приподнять передний край капота.

# Обслуживание

## МОТОРНЫЙ ОТСЕК – ОБЗОР

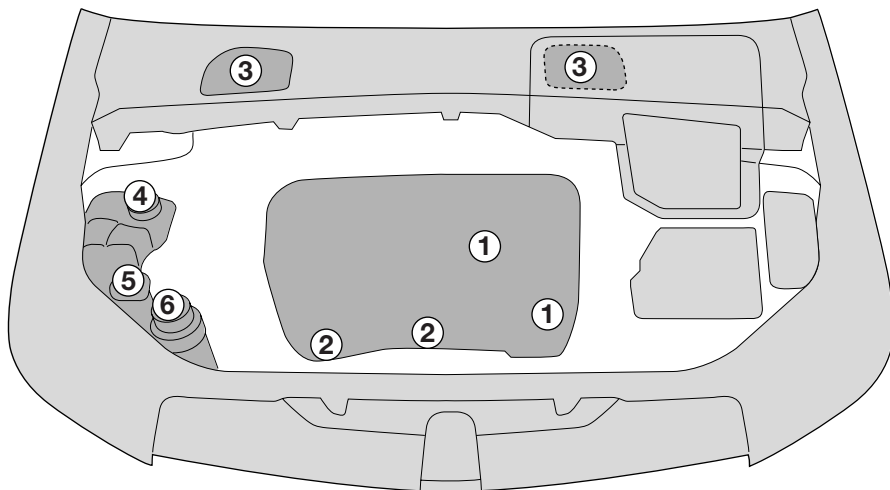

E83614

**1. Крышки маслозаливной горловины (черные)**

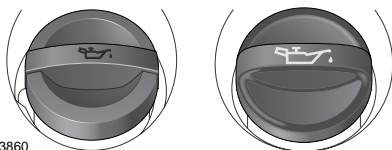

E83860

**2. Масляные щупы (желтые)**

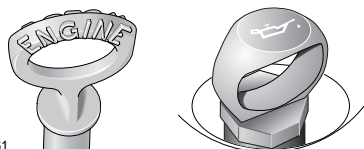

E83861

**3. Крышка бачка тормозной жидкости (черная)**

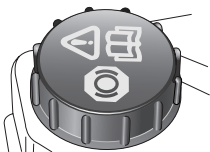

E83862

**4. Крышка расширительного бачка (черная)**

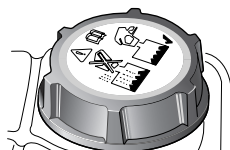

E83863

**5. Крышка бачка омывателя (синяя)**

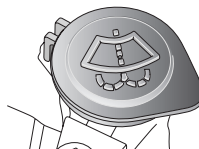

E83864

**6. Крышка бачка гидроусилителя (черная)**



E83865

# Обслуживание

## ПРЕДУПРЕЖДЕНИЯ

 При работе в моторном отсеке обязательно соблюдайте меры предосторожности, указанные в правилах безопасности при работе в гараже. См. **ОБЩИЕ СВЕДЕНИЯ** (на стр. 198).

 Не пользуйтесь автомобилем, если есть вероятность попадания протекающей жидкости на горячую поверхность, например, на систему выпуска. Это может вызвать пожар и привести к гибели или тяжелым травмам.

## ПРОВЕРКА МОТОРНОГО МАСЛА

Расход масла в двигателе зависит от многих факторов. При высоких нагрузках двигатель потребляет масла больше обычного. Расход масла в дизельных двигателях несколько выше, чем в бензиновых.

Проверяйте уровень масла еженедельно, на холодном двигателе, поставив автомобиль на горизонтальной площадке.

## Проверка уровня масла

*Примечание: Если возникла необходимость проверки уровня масла на горячем двигателе, выключите его и дайте автомобилю постоять в течение пяти минут, чтобы масло слилось в поддон. Не запускайте двигатель.*

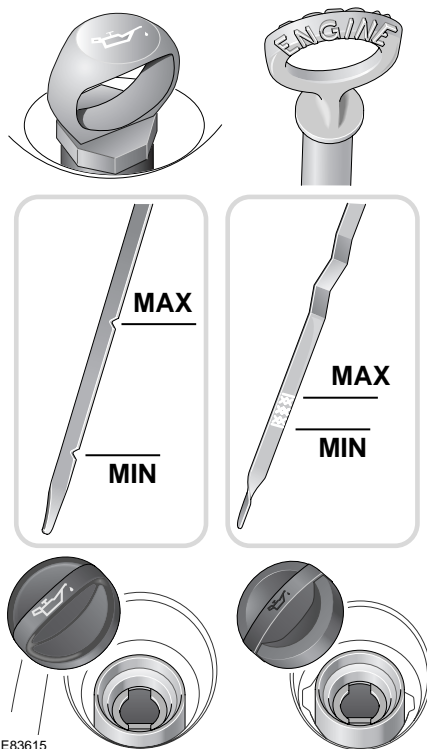

1. Выньте масляный щуп и протрите его безворсовой тканью.
2. Для проверки уровня масла полностью вставьте масляный щуп и снова выньте. Не допускайте падения уровня масла ниже нижней отметки или риски на щупе.

# Обслуживание

Если уровень масла на щупе:

- Ближе к верхней отметке или риску, чем к нижней – доливка масла не требуется.
- Ближе к нижней отметке или риску, чем к верхней – добавьте пол-литра (одну pintу) масла.
- Ниже нижней отметки или риски – добавьте один литр (две pintы) масла и через пять минут снова проверьте уровень.

## Доливка масла

### ПРЕДОСТЕРЕЖЕНИЯ



Автомобиль может лишиться гарантии, если повреждение произошло вследствие применения масла, не соответствующего требуемым техническим условиям.



Использование масла, не соответствующего требуемой спецификации, может привести к сильному износу двигателя, образованию осадка и отложений и к повышению токсичности выхлопа. Это также может привести к повреждению двигателя.



Избыточная заливка масла может привести к серьезному повреждению двигателя. Масло следует добавлять в малых количествах, а уровень проверять заново, чтобы не превысить максимальный уровень.

1. Отверните крышку маслозаливной горловины.
2. Добавьте такое количество масла, чтобы уровень на щупе был между отметками или рисками **MIN** и **MAX**. Удалите масло, пролитое в процессе заливки.
3. Заново проверьте уровень масла через 5 минут.

Необходимо применять масло, соответствующее требуемым техническим условиям, и удостовериться в том, что оно подходит к климатическим условиям, в которых эксплуатируется автомобиль.

**Примечание:** Приблизительное количество масла, требуемого для достижения уровня на щупе между отметками **MIN** и **MAX**, составляет 1,2 литра (2,11 pintы) для бензиновых двигателей и 1,5 литра (2,64 pintы) для дизельных двигателей.

## Спецификация моторного масла

Модель	Технические условия
Бензиновый двигатель	Применяйте только моторное масло 0W-30, соответствующее ТУ ACEA A5/B5.
Дизельный двигатель	Используйте только масло 5W-30, соответствующее спецификации Land Rover WSS-M2C913-B.

Land Rover рекомендует масла Castrol.



# Обслуживание

## ПРОВЕРКА ОХЛАЖДАЮЩЕЙ ЖИДКОСТИ ДВИГАТЕЛЯ

Если объем охлаждающей жидкости в бачке падает ниже рекомендуемого уровня, появляется сообщение **LOW COOLANT LEVEL** (Низкий уровень охлаждающей жидкости).

### Проверка уровня охлаждающей жидкости

#### ВНИМАНИЕ!

- ⚠ Работа без охлаждающей жидкости приводит к значительным повреждениям двигателя.

Уровень охлаждающей жидкости в расширительном бачке следует проверять не реже одного раза в неделю (или чаще при большом пробеге или поездках в тяжелых дорожных условиях). Проверяйте уровень только при холодной системе.

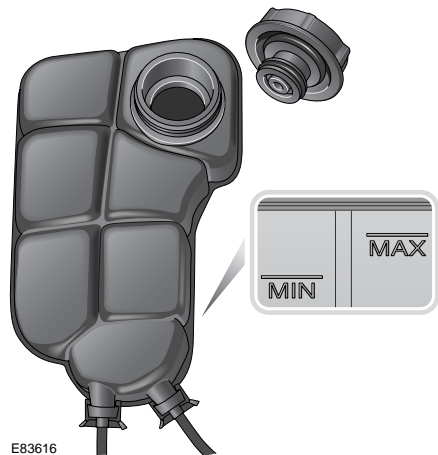

E83616

Обеспечивайте поддержание уровня между отметками, предусмотренными на боковой поверхности расширительного бачка.

Если уровень упал внезапно или на большую величину, возможно наличие утечки или перегрева. Следует провести проверку автомобиля при помощи квалифицированного специалиста.

### Доливка охлаждающей жидкости

#### ПРЕДУПРЕЖДЕНИЯ

- ⚠ Не снимайте крышку наливной горловины на горячем двигателе – струя пара или горячей жидкости может привести к тяжелым травмам.
- ⚠ Не допускайте попадания антифриза на горячий двигатель – это может вызвать пожар.
- ⚠ Отворачивайте крышку наливной горловины медленно, чтобы сбросить давление перед полным снятием крышки.

#### ВНИМАНИЕ!

- ⚠ При поездках в местах, где водопроводная вода содержит соль, всегда ищите возможность залить пресную (дождевую или дистиллированную) воду. Доливка соленой воды может привести к серьезному повреждению двигателя.

# Обслуживание

Доливайте до верхней отметки уровня, предусмотренной сбоку расширительного бачка. Применяйте только 50% раствор воды и антифриза Техасо XLC.

**Примечание:** В экстренном случае, если разрешенный антифриз невозможно найти, заправьте систему охлаждения чистой водой, но учтите фактор ослабления защиты от замерзания. Не доливайте или не заправляйте антифризом традиционного состава. Если вы не можете самостоятельно решить этот вопрос, обратитесь к квалифицированному специалисту.

По завершении доливки плотно закрутите крышку до щелчка защелки.

## Антифриз

### ПРЕДУПРЕЖДЕНИЯ



Антифриз токсичен и может вызвать летальный исход при глотании – держите емкость запечатанной и в недоступном для детей месте. При подозрении на случайное проглатывание немедленно обратитесь за медицинской помощью.



При попадании жидкости на кожу или в глаза немедленно обильно промойте водой.

### ПРЕДОСТЕРЕЖЕНИЯ



Применение неразрешенного антифриза оказывает негативное воздействие на систему охлаждения и приводит к сокращению срока службы двигателя.



Антифриз повреждает окрашенные поверхности; немедленно удалите пролитую жидкость впитывающим материалом и промойте место водным раствором автомобильного шампуня.

Антифриз содержит необходимые антикоррозийные добавки. Содержание антифриза в охлаждающей жидкости требуется поддерживать на уровне  $50\% \pm 5\%$  круглогодично, а не только в холодную погоду. Чтобы убедиться в сохранении антикоррозийных свойствах охлаждающей жидкости, ее следует проверять раз в год и полностью менять каждые десять лет вне зависимости от пробега. Несоблюдение этого правила может привести к коррозии радиатора и деталей двигателя.

Удельная плотность 50%-го раствора антифриза при  $20^{\circ}\text{C}$  ( $68^{\circ}\text{F}$ ) составляет 1,068, что обеспечивает защиту от замерзания при температурах до  $-40^{\circ}\text{C}$  ( $-40^{\circ}\text{F}$ ).

# Обслуживание

## ПРОВЕРКА ТОРМОЗНОЙ ЖИДКОСТИ

### ПРЕДУПРЕЖДЕНИЯ

 Тормозная жидкость высокотоксична – храните емкости запечатанными, в недоступном для детей месте. При подозрении на случайное проглатывание жидкости немедленно обратитесь за медицинской помощью.

 При попадании жидкости на кожу или в глаза немедленно обильно промойте водой.

 Старайтесь не проливать жидкость на горячий двигатель – может произойти возгорание.

 Не ездите при уровне жидкости ниже отметки **MIN**.



Если объем жидкости в бачке тормозной системы/ сцепления падает ниже рекомендуемого уровня, загорается красный сигнализатор на панели приборов.

**Примечание:** Если сигнализатор загорается во время движения, остановите автомобиль, как только позволят условия безопасности, плавно нажимая педаль тормоза.

Проверьте и долейте жидкость до необходимого уровня.

## Проверка уровня жидкости

### ПРЕДУПРЕЖДЕНИЕ!



Если ход педали тормоза заметно увеличился или происходит заметное уменьшение тормозной жидкости, немедленно обратитесь к квалифицированным специалистам. Езда при таких условиях может привести к увеличению тормозного пути или полному отказу тормозов.

На автомобиле, стоящем на ровной поверхности, проверяйте уровень жидкости не реже одного раза в неделю (при большом пробеге или тяжелых условиях эксплуатации – чаще).

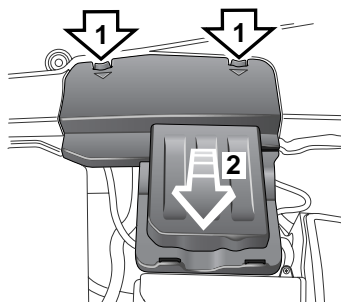

E83617

1. Отстегните две защелки и поднимите заднюю часть крышки.
2. Сдвиньте крышку вперед и поднимите ее.

# Обслуживание

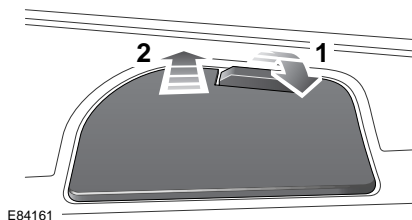

1. Отстегните защелку.
2. Снимите панель.

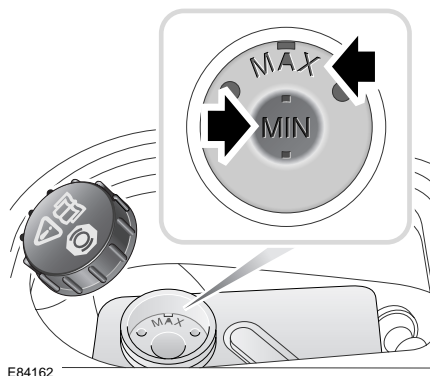

1. Перед снятием крышки бачка очистите его во избежание попадания в бачок грязи.
2. Снимите крышку наливной горловины.
3. Уровень жидкости должен быть между отметками **MIN** и **MAX**.

При нормальной эксплуатации уровень может немного уменьшаться в результате износа тормозных колодок, но не должен падать ниже отметки **MIN**.

## Доливка жидкости

### ПРЕДОСТЕРЕЖЕНИЯ

- ! Тормозная жидкость повреждает окрашенные поверхности. Немедленно удалите пролитую жидкость впитывающим материалом и промойте место водным раствором автомобильного шампуня.
- ! Применяйте только новую жидкость из герметичной емкости (жидкости из открытых емкостей, или слитые из системы ранее, впитывают влагу, что может негативно отразиться на характеристиках, поэтому их нельзя использовать).

1. Заполните бачок до отметки **MAX**, используя тормозную жидкость Shell DOT4 ESL. Если Shell DOT4 ESL недоступна, можно использовать тормозную жидкость низкой вязкости DOT4, отвечающую требованиям ISO 4925 класс 6 и Land Rover LRES22BF03.
2. Установите крышку.
3. Установите крышку бачка в обратном порядке процедур снятия.

# Обслуживание

## ПРОВЕРКА РАБОЧЕЙ ЖИДКОСТИ УСИЛИТЕЛЯ РУЛЕВОГО УПРАВЛЕНИЯ

### ПРЕДУПРЕЖДЕНИЯ

 Рабочая жидкость гидроусилителя рулевого управления высокотоксична.

Храните емкости запечатанными, в недоступном для детей месте. При подозрении на случайное проглатывание жидкости немедленно обратитесь за медицинской помощью.

 При попадании жидкости на кожу или в глаза немедленно обильно промойте водой.

### Проверка уровня жидкости

#### ПРЕДОСТЕРЕЖЕНИЯ

 Двигатель нельзя запускать, если уровень жидкости опустился ниже отметки **MIN**. В противном случае может произойти серьезное повреждение насоса гидроусилителя.

 В случае заметного падения уровня жидкости немедленно обратитесь к квалифицированным специалистам. В противном случае может произойти серьезное повреждение насоса гидроусилителя.

 Если уровень жидкости падает медленно, ее можно долить до верхней отметки, чтобы дать возможность автомобилю доехать до станции техобслуживания. Тем не менее, рекомендуется обратиться к квалифицированным специалистам, прежде чем продолжить езду на автомобиле.

Проверяйте и доливайте жидкость, когда автомобиль стоит на горизонтальной площадке, при выключенном двигателе и холодной системе. Не поворачивайте рулевое колесо после остановки двигателя.

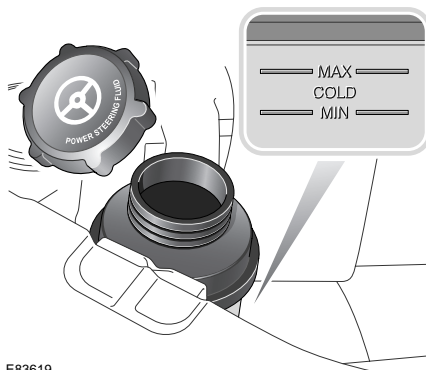

E83619

Уровень жидкости можно увидеть через полупрозрачный корпус бачка. Уровень жидкости должен быть между отметками **MIN** и **MAX**.

# Обслуживание

## Доливка жидкости

### ПРЕДОСТЕРЕЖЕНИЯ

 Жидкость гидроусилителя повреждает окрашенные поверхности. Немедленно удалите пролитую жидкость впитывающим материалом и промойте место водным раствором автомобильного шампуня.

 Не заполняйте бачок выше отметки **MAX**.

1. Перед снятием крышки бачка очистите его во избежание попадания в бачок грязи.
2. Снимите крышку горловины.
3. Залейте в бачок жидкость Pentosin CHF202 до уровня между отметками **MIN** и **MAX**.
4. Установите крышку наливной горловины.

## ПРОВЕРКА ОМЫВАЮЩЕЙ ЖИДКОСТИ

### ПРЕДУПРЕЖДЕНИЯ

 Некоторые жидкости для омывателя ветрового стекла легко воспламеняются.

Особенно опасно попадание искры в жидкости с высокой концентрацией или неразбавленной жидкости. Не допускайте попадания жидкости омывателя на источники открытого пламени и искрообразования.

 Если автомобиль эксплуатируется при температурах ниже 4°C (40°F), применяйте жидкость омывателя с защитой от замерзания. В холодную погоду использование жидкости без защиты от замерзания может привести к ухудшению обзора и повышению риска столкновения.

### ПРЕДОСТЕРЕЖЕНИЯ

 Не применяйте антифриз или водный раствор уксуса в бачке омывателя – антифриз повреждает окрашенные поверхности, а уксус может повредить насос омывателя ветрового стекла.

 В результате проливания жидкости омывателя кузовные панели могут обесцвечиваться. Старайтесь избегать проливания, особенно при использовании неразбавленных жидкостей или растворов с высокой концентрацией. В случае проливания немедленно промойте данное место водой.

# Обслуживание

## Предупреждение о низком уровне жидкости (автомобили, оборудованные омывателями фар)

Если жидкости в бачке омывателя остается менее одного литра, на центре сообщений появляется сообщение **LOW WASHER FLUID** (Низкий уровень жидкости омывателя).

## Доливка жидкости

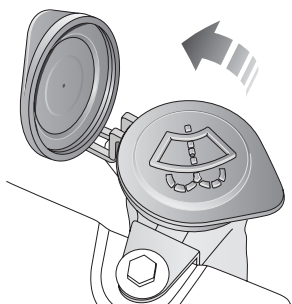

E83620

Из бачка омывателя жидкость подается на жиклеры переднего и заднего стекла, а также на жиклеры омывателя фар.

Проверяйте уровень в бачке и доливайте жидкость не реже одного раза в неделю. Обязательно доливайте жидкость омывателя для предотвращения замерзания стекол.

Периодически включайте омыватель для проверки работоспособности жиклеров и их ориентации.

1. Перед снятием крышки бачка очистите её во избежание попадания в бачок грязи.
2. Снимите крышку горловины.
3. Заполните бачок, пока жидкость не станет видна в наливной горловине.
4. Установите крышку наливной горловины.

Емкость бачка омывателя

- В моделях без омывателя фар – 3,1 литра (5,45 пинты).
- В моделях с омывателем фар – 5,8 литра (10,2 пинты).

# Обслуживание

## ТЕХНИЧЕСКИЕ ХАРАКТЕРИСТИКИ

### Смазочные материалы и рабочие жидкости

Наименование	Вариант	Технические условия
Моторное масло	Автомобили с дизельным двигателем	SAE 5W-30, соответствующее TY Ford 913-B.
Моторное масло	Автомобили с бензиновым двигателем	SAE 0W-30, соответствующее TY ACEA A5 или B5.
Масло коробки передач	Механическая коробка передач	Castrol MTF 97309
Масло коробки передач	Автоматическая коробка передач	Esso JWS3309US
Жидкость раздаточной коробки	Автомобили с дизельным двигателем	Castrol BOT118 +
Жидкость раздаточной коробки	Автомобили с бензиновым двигателем	Castrol BOT118 +
Масло заднего дифференциала	Для всех автомобилей	Castrol EPX
Муфта Haldex	Для всех автомобилей	STAT OIL SL01-301
Рабочая жидкость гидроусилителя	Для всех автомобилей	Жидкость Pentosin CHF202 PAS
Тормозная жидкость	Для всех автомобилей	Shell DOT4 ESL <sup>1</sup>
Омыватель стекла	Для всех автомобилей	Омыватель стекла с защитой от замерзания
Охлаждающая жидкость	Для всех автомобилей	50% смесь антифриза Texaco XLC с водой.

<sup>1</sup> Если Shell DOT4 ESL недоступна, можно использовать тормозную жидкость низкой вязкости DOT4, отвечающую требованиям ISO 4925 класс 6, и Land Rover LRES22BF03.



# Обслуживание

## Заправочные емкости

Поз.	Вариант	Рабочий объем
Топливный бак	Автомобили с дизельным двигателем	68 литров (15 галлонов)
	Автомобили с бензиновым двигателем	70 литров (15,4 галлона)
Замена моторного масла и фильтра	Автомобили с дизельным двигателем	5,86 литров (10,31 пинты)
	Автомобили с бензиновым двигателем	7,5 литров (13,2 пинты)
Масло в двигателе по отметкам от <b>MIN</b> до <b>MAX</b> на масляном щупе	Автомобили с дизельным двигателем	1,5 литра (2,64 пинты)
	Автомобили с бензиновым двигателем	1,2 литра (2,11 пинты)
Механическая КП	Для всех автомобилей	2,0 литра (3,52 пинты)
Автоматическая КПП	Для всех автомобилей	7 литра (12,32 пинты)
Раздаточная коробка	Для всех автомобилей	0,75 литра (1,32 пинты)
Задний дифференциал	Для всех автомобилей	0,7 литра (1,23 пинты)
Муфта Haldex	Для всех автомобилей	0,65 литра (1,14 пинты)
Бачок омывателя	С омывателем фар	5,8 литра (10,2 пинты)
Бачок омывателя	Без омывателя фар	3,1 литра (5,45 пинты)
Система охлаждения (полное заполнение)	Для всех автомобилей	8,0 литров (14,07 пинты)

Указанные ёмкости приблизительны и приводятся для справки. Уровень масла следует проверять щупом или пробками уровня, если это возможно.