

БУКСИРОВОЧНЫЕ ПРОУШИНЫ

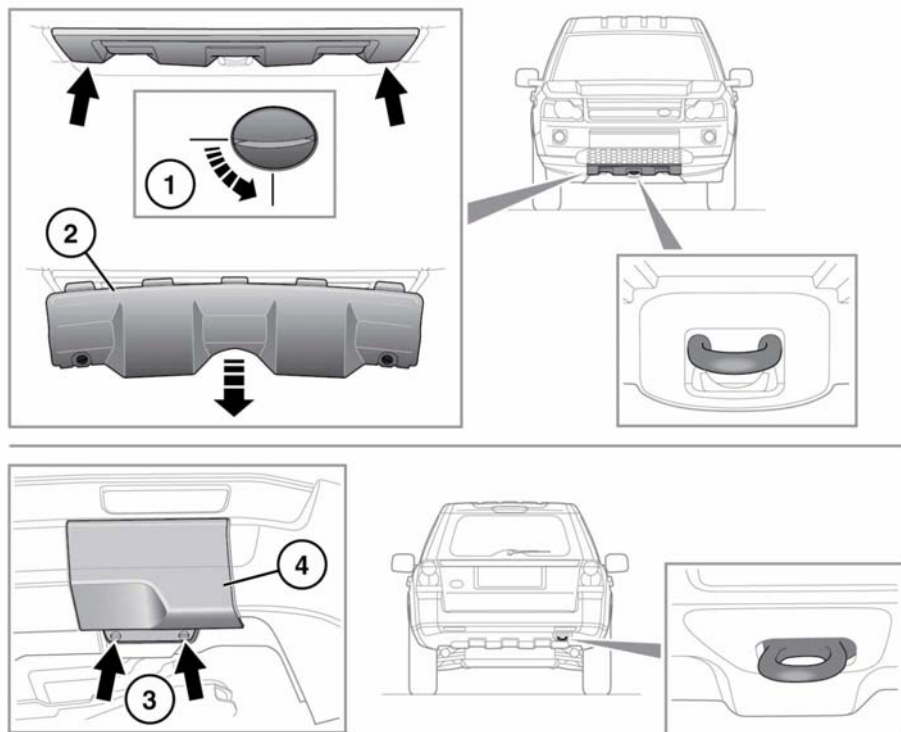

E154786

⚠ Буксировочные проушины в передней и в задней части автомобиля предназначены только для эвакуации по дороге. Их использование для каких-либо других целей может привести к повреждению автомобиля и тяжелым травмам.

ⓘ Перед поездкой по бездорожью снимайте крышки передних и задних буксировочных проушин во избежание их повреждения или потери.

ⓘ Снимите декоративные элементы для доступа к задней буксировочной проушине.

Передняя точка крепления буксировочной проушины расположена в нижней части переднего бампера и закрыта съемной панелью.

1. Поверните каждый фиксатор на 90 градусов против часовой стрелки подходящим инструментом.
2. Для снятия крышки опустите верхний край и оттяните крышку вперед.

Для установки на место приподнимите крышку и убедитесь, что два выступа в нижней кромке заходят в отверстия в панели кузова.

3. Поверните каждый фиксатор на 90 градусов против часовой стрелки подходящим инструментом.
4. Снимите крышку.

ВЫКЛЮЧЕНИЕ РЕЖИМА СТОЯНКИ КОРОБКИ ПЕРЕДАЧ

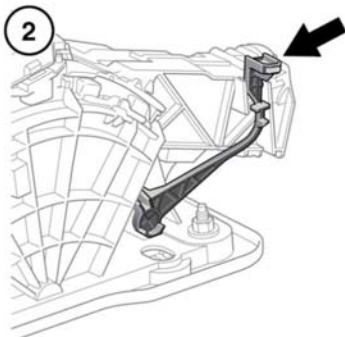
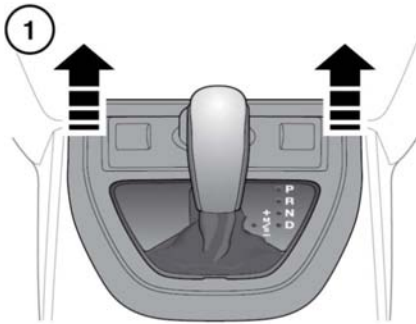

E161276



Убедитесь в том, что автомобиль закреплен с помощью противооткатных колодок, включите электронный стояночный тормоз (EPB) или сильно нажмите на педаль тормоза. Несоблюдение этого требования может привести к неожиданному движению автомобиля и стать причиной серьезных травм или смерти.

Если не удастся переместить селектор из положения **P** (например, из-за неисправности системы или разряда аккумуляторной батареи), выключите тормоз следующим образом:

1. Снимите рукоятку рычага переключения передач и отсоедините панель облицовки селектора на центральной консоли.
2. Поднимите пальцем желтый выступ на передней части узла селектора. Удерживая выступ в этом положении, переместите селектор в положение нейтрали (**N**).
3. Установите панель облицовки селектора на центральную консоль и установите рукоятку рычага переключения передач.

ЭВАКУАЦИЯ АВТОМОБИЛЯ НА БЕЗДОРОЖЬЕ

 Если предполагается использовать буксировочные проушины для эвакуации на бездорожье, необходимо пройти курс обучения приемам эвакуации автомобиля на бездорожье.

Дополнительная информация по обучению вождению по бездорожью приводится на сайте <http://www.landroverexperience.com>.

БУКСИРОВКА АВТОМОБИЛЯ С ОПОРОЙ НА ЧЕТЫРЕ КОЛЕСА

 Не извлекайте электронный ключ из док-станции, поскольку это приведет к блокировке рулевой колонки.

 Если предполагается отключить аккумуляторную батарею, необходимо предварительно разблокировать рулевую колонку. После отключения аккумуляторной батареи разблокировать рулевую колонку невозможно.

 Если выполнение буксировки с работающим двигателем невозможно, усилители тормозов и рулевого управления действовать не будут. Поэтому потребуются больше усилий для торможения и поворота, а также значительно увеличится тормозной путь.

 Буксировку автомобиля производите только передним ходом, с опорой на все четыре колеса. Буксировка задним ходом методом частичной погрузки (с 2 колесами на земле) приводит к серьезным повреждениям трансмиссии.

 Автомобиль допускается буксировать на расстоянии не более 50 км (30 миль) со скоростью не выше 50 км/ч (30 миль/ч). Буксировка на большее расстояние или с большей скоростью может привести к серьезным повреждениям коробки передач.

 Не буксируйте автомобиль, если коробку передач невозможно установить в нейтральное положение (N).

Для предотвращения повреждения автомобиля необходимо точно следовать следующей процедуре:

1. Прикрепите буксировочное приспособление эвакуатора к буксировочной проушине автомобиля.
2. Включив электрический стояночный тормоз (EPB), включите зажигание.
3. Нажмите педаль тормоза и переведите рычаг переключения передач на нейтраль (N).
4. Выключите зажигание.
5. Зажигание можно включить, чтобы работали индикаторы, стоп-сигналы и пр.
6. Перед началом буксировки выключите EPB.

-  Зажигание, оставленное включенным на длительное время, приводит к разрядке батареи.

ПОСЛЕ БУКСИРОВКИ С ОПОРОЙ НА ЧЕТЫРЕ КОЛЕСА

1. Включите электрический стояночный тормоз (EPB).
2. Включите зажигание и нажмите педаль тормоза.
3. Переведите селектор передач в парковочное положение (P).
4. Выключите зажигание.
5. Снимите буксировочное приспособление и установите крышку на отверстие передней буксировочной проушины.



При отсоединении буксировочного оборудования соблюдайте особые меры предосторожности. Автомобиль может покатиться, если имеется уклон, что может привести к тяжелым травмам.