

БУКСИРОВОЧНЫЕ ПРОУШИНЫ

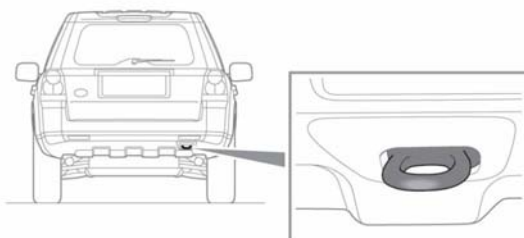
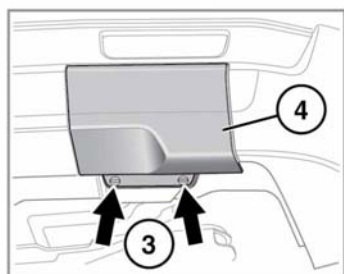
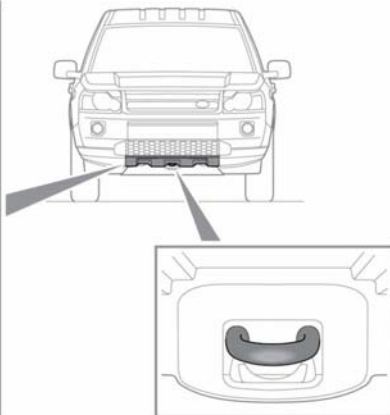
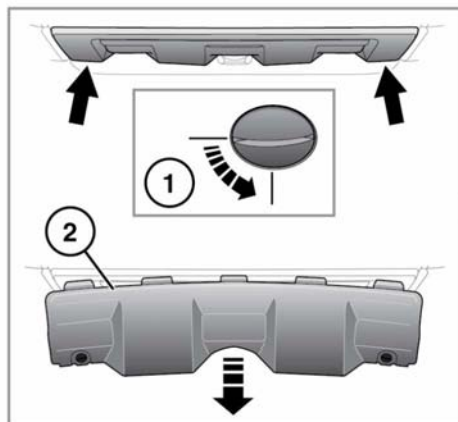

E136738

⚠ Буксировочные проушины в передней и в задней части автомобиля предназначены только для эвакуации по дороге. Их использование для каких-либо других целей может привести к повреждению автомобиля и тяжелым травмам.

⚠ Перед поездкой по бездорожью снимайте крышки передних и задних буксировочных проушин во избежание их повреждения или потери.

⚠ Снимите декоративные элементы для доступа к задней буксировочной проушине.

Передняя буксировочная проушина расположена за съемной крышкой в нижней части переднего бампера.

1. Поверните каждый фиксатор на 90 градусов против часовой стрелки подходящим инструментом.
2. Для снятия крышки опустите верхнюю кромку и оттяните крышку вперед.
Для установки на место приподнимите крышку и убедитесь, что два выступа в нижней кромке заходят в отверстия в панели кузова.
3. Поверните каждый фиксатор на 90 градусов против часовой стрелки подходящим инструментом.
4. Снимите крышку.

ЭВАКУАЦИЯ АВТОМОБИЛЯ НА БЕЗДОРОЖЬЕ



Если предполагается использовать буксировочные проушины для эвакуации на бездорожье, необходимо пройти курс обучения вождению по бездорожью, а именно приемам эвакуации автомобиля на бездорожье.

Дополнительную информацию по обучению технике эвакуации на бездорожье можно найти на сайте <http://www.landroverexperience.com>

БУКСИРОВКА АВТОМОБИЛЯ С ОПОРОЙ НА ЧЕТЫРЕ КОЛЕСА



Не извлекайте пульт дистанционного управления из док-станции, поскольку это приведет к блокировке рулевой колонки.



Если требуется отключить аккумулятор автомобиля, необходимо предварительно разблокировать рулевую колонку. Разблокировка рулевой колонки при отключенном аккумуляторе невозможна.



Если во время буксировки невозможно использование двигателя, системы тормозов и рулевого управления будут работать без усиления. Поэтому потребуются больше усилий для торможения и поворота, а также значительно увеличится тормозной путь.



Буксируйте автомобиль только в направлении движения вперед со всеми четырьмя колесами на земле. Буксировка задним ходом с двумя колесами на земле приводит к серьезным повреждениям трансмиссии.



Автомобиль допускается буксировать на расстояние не более 50 км (30 миль) со скоростью не выше 50 км/ч (30 миль/ч). Буксировка на большее расстояние или с большей скоростью может привести к серьезным повреждениям коробки передач.



Не буксируйте автомобиль, если коробку передач невозможно установить в нейтральное положение.

Для предотвращения повреждения автомобиля необходимо внимательно выполнить следующую процедуру:

1. Прикрепите буксировочное приспособление эвакуатора к буксировочной проушине автомобиля.
2. Включив стояночный тормоз, включите зажигание.
3. Нажмите педаль тормоза и переведите рычаг переключения передач нейтральное положение.
4. Выключите зажигание и оставьте пульт дистанционного управления в док-станции.
5. Зажигание можно включить для обеспечения работы индикаторов, стоп-сигналов и т.п.
6. Отключите стояночный тормоз перед буксировкой автомобиля.



Зажигание, оставленное включенным на длительное время, приводит к разрядке батареи.

ПОСЛЕ БУКСИРОВКИ С ОПОРОЙ НА ЧЕТЫРЕ КОЛЕСА

1. Установите автомобиль на стояночный тормоз.
2. Включите зажигание и нажмите педаль тормоза.
3. Переведите рычаг автоматической коробки передач в положение стоянки.

Эвакуация автомобиля

4. Выключите зажигание и извлеките пульт дистанционного управления из док-станции.
5. Снимите буксировочное приспособление и установите крышку на переднюю буксировочную проушину.



При отсоединении буксировочного оборудования соблюдайте особые меры предосторожности. Автомобиль может покатиться, если имеется уклон, что может привести к тяжелым травмам.