

Буксировка прицепа

БУКСИРОВКА ПРИЦЕПА

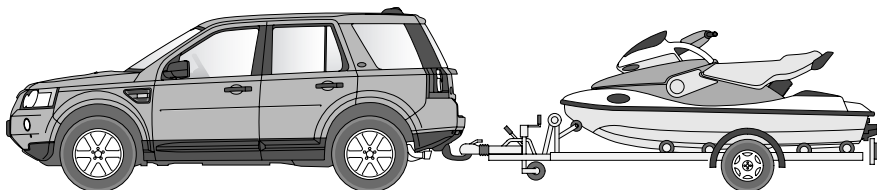

E82249

ПРЕДУПРЕЖДЕНИЯ



Не превышайте максимально допустимую загрузку автомобиля и прицепа. Это может привести к ускоренному износу и повреждению автомобиля. Кроме того, это может негативно повлиять на устойчивость автомобиля и эффективность торможения, что в свою очередь может привести к потере управления и увеличению тормозного пути, а в результате – к опрокидыванию или столкновению автомобиля.



Чтобы сохранить управляемость и устойчивость, используйте только сертифицированные Land Rover буксировочные средства.



Не используйте для буксировки прицепа буксирные проушины и точки крепления на кузове. Они не предназначены для этой цели, при использовании они могут не выдержать нагрузки и стать причиной травмы или гибели.

Примечание: Водитель несет ответственность за правильное использование буксирующего автомобиля и прицепа, соответствующее рекомендациям производителя и действующему законодательству.

Буксировка прицепа

Подключение электрооборудования прицепа

ВНИМАНИЕ!



Подключайте к разъему прицепа только сертифицированное и исправное

электрооборудование. Подключение несоответствующего или неисправного оборудования может привести к серьезному повреждению системы электрооборудования автомобиля.

Примечание: При подключении к электрическому разъему прицепа задние датчики парковки автоматически отключаются.

Система электрооборудования автомобиля предназначена для выполнения всех требований по буксировке и соответствует нормативным требованиям тех регионов, где происходит первая продажа автомобиля.



Если подсоединена электросистема прицепа и работают указатели поворота автомобиля, сигнализатор прицепа мигает одновременно с указателями поворота.

Если сигнализатор не мигает одновременно с указателями поворота, проверьте электрическое соединение прицепа.

Буксировка прицепа

ВЫРАВНИВАНИЕ

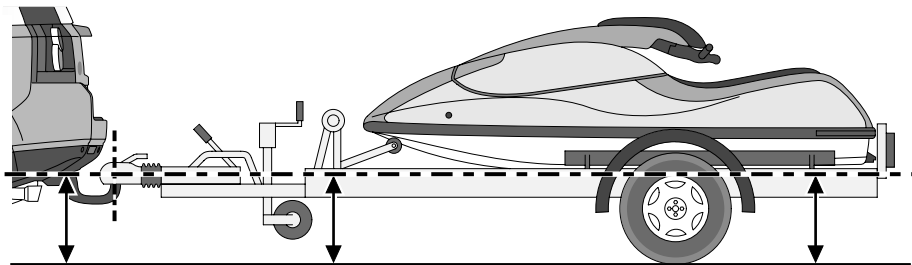

E82250

Для сохранения устойчивости автомобиля необходимо загружать прицеп так, чтобы он находился параллельно поверхности. Это особенно важно при буксировке двухосных прицепов.

ОБЯЗАТЕЛЬНЫЕ ПРОВЕРКИ ПЕРЕД БУКСИРОВКОЙ

- Загруженный прицеп должен находиться параллельно поверхности дороги.
- При расчете буксируемого веса учитывайте не только вес груза, но и вес самого прицепа.
- Если груз можно разделить между автомобилем и прицепом, больше груза в автомобиле обычно приводит к улучшению устойчивости. Не превышайте ограничений для веса автомобиля. См. **МАССА** (на стр. 279).
- При загрузке и буксировке прицепа обеспечьте соблюдение всех действующих норм и правил.
- Увеличьте давление в шинах буксирующего автомобиля для максимальных условий загрузки. См. **ОБСЛУЖИВАНИЕ ШИН** (на стр. 236).
- Убедитесь в том, что давление в шинах прицепа установлено в соответствии с рекомендациями производителя прицепа.
- При загрузке автомобиля до максимально допустимого веса нагрузка на сцепное устройство ограничивается 150 кг (330 фунтов).
- Если необходимо увеличить нагрузку на сцепное устройство до максимально допустимого значения 250 кг (550 фунтов), следует соответственно уменьшить загрузку автомобиля. При этих условиях не будет превышен максимально допустимый вес автомобиля и максимальная нагрузка на задний мост.
- Используйте подходящий страховочный трос или дополнительную сцепку. Для получения информации см. инструкции изготовителя прицепа.
- Убедитесь в надежности крепления тягово-сцепного устройства.
- Проверьте работу фонарей прицепа.

Буксировка прицепа

ПРЕДУПРЕЖДЕНИЕ!



Не накидывайте петлю страховочного троса на тягово-сцепное устройство – она может соскользнуть.

РЕКОМЕНДУЕМАЯ БУКСИРУЕМАЯ МАССА

Максимально допустимый буксируемый вес	По дорогам	По бездорожью
Прицепы без тормозов	750 кг (1650 фунтов)	750 кг (1650 фунтов)
Прицепы с инерционными тормозами	2000 кг (4400 фунтов)*	750 кг (1650 фунтов)
Нагрузка на сцепное устройство	150 кг (330 фунтов)	150 кг (330 фунтов)

* Для дизельных автомобилей в Алжире, Египте, Ливии, Марокко, Пакистане и Тунисе максимальный разрешенный вес прицепа с инерционным тормозом составляет 1500 кг (3307 фунтов).

ПРЕДУПРЕЖДЕНИЕ!



Не превышайте полный допустимый вес автомобиля, максимальную нагрузку на задний мост, максимальный вес прицепа и нагрузку на сцепное устройство. Превышение любого из этих ограничений может привести к потере устойчивости и управляемости. См. **МАССА** (на стр. 279).

Примечание: При буксировке максимально допустимый полный вес автомобиля может быть превышен максимум на 100 кг (220 фунтов) при условии, что скорость движения не превышает 100 км/ч (60 миль/ч).

Примечание: При расчете нагрузки на задний мост не забывайте учитывать нагрузку на сцепное устройство, груз в багажном отделении автомобиля, вес багажника на крыше и вес задних пассажиров.

Буксировка прицепа

ТЯГОВО-СЦЕПНОЕ УСТРОЙСТВО

Размеры и точки крепления
тягово-сцепного устройства

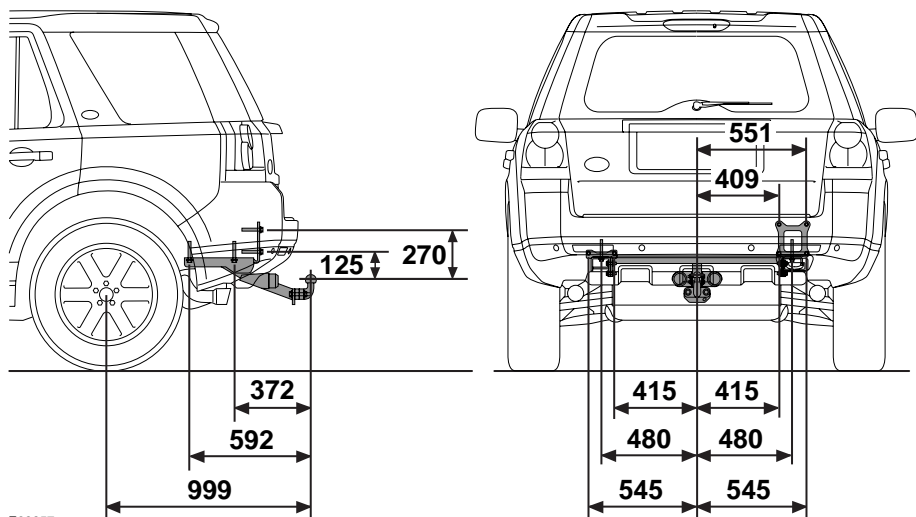

E82257

Примечание: Размеры приведены в
миллиметрах.