

Топливо и заправка

МЕРЫ ПРЕДОСТОРОЖНОСТИ

ПРЕДУПРЕЖДЕНИЯ



Пары бензина очень легко воспламеняются, имеют низкую температуру вспышки и взрывоопасны, особенно в замкнутом пространстве. Не допускайте потенциальных источников искрообразования рядом с парами бензина, это может вызвать пожар и взрыв и привести к тяжелым травмам и гибели.



Используйте только емкости, специально предназначенные для транспортировки топлива, и заполняйте их вдали от автомобиля. Несоблюдение этого правила может привести к утечке и стать причиной пожара.



При заправке автомобиля выключите двигатель, поскольку он является источником высоких температур и электрического искрообразования. Это может вызвать пожар и привести к тяжелым травмам и гибели.



Выключите бытовые электронные устройства, такие как мобильные телефоны или музыкальные проигрыватели. Они могут стать причиной электрического искрообразования. Это может вызвать пожар и привести к тяжелым травмам и гибели.



Не курите, не используйте источники открытого пламени и искрообразования. Это может вызвать пожар и привести к тяжелым травмам и гибели.

ПРЕДУПРЕЖДЕНИЯ



Не переливайте бак. В случае перелива топлива при движении автомобиля может выплеснуться. Топливо может также пролиться из-за теплового расширения при высокой температуре воздуха.

КАЧЕСТВО ТОПЛИВА

Автомобили с бензиновым двигателем

ПРЕДОСТЕРЕЖЕНИЯ



Не используйте этилированные марки топлива, заменители свинца и топливные добавки. Это может привести к повреждению двигателя, топливной системы и системы снижения токсичности отработавших газов.



Обязательно используйте топливо высокого качества, поскольку топливо низкого качества может стать причиной повреждения двигателя, топливной системы и системы снижения токсичности отработавших газов.



Не используйте средства для очистки топливной системы, не сертифицированные компанией Land Rover. Несертифицированные средства могут причинить вред компонентам топливной системы автомобиля.

Топливо и заправка

Октановое число

Минимальное октановое число (ОЧ) для топлива составляет 91. Автомобиль может работать на топливе с низким октановым числом, но это может привести к появлению постоянного стука в двигателе и детонации. Сильная детонация может привести к повреждению двигателя, топливной системы и системы снижения токсичности отработавших газов.

Примечание: При разгоне автомобиля или движении на подъем по уклону возможны отдельные легкие стуки в двигателе.

АЛЬТЕРНАТИВНЫЕ ТИПЫ ТОПЛИВА ДЛЯ БЕНЗИНОВЫХ ДВИГАТЕЛЕЙ

Этанол

ПРЕДОСТЕРЕЖЕНИЯ

 Данный автомобиль не предназначен для эксплуатации на топливе с содержанием этанола выше 10%.

 Запрещается использовать топливо типа E85 (содержание этанола 85%). Оборудование, необходимое для использования топлива с содержанием этанола выше 10% на данном автомобиле отсутствует. Использование топлива типа E85 приведет к выходу из строя двигателя и топливной системы.

Можно использовать топливо с содержанием до 10% этанола (спирт, полученный из зерна). Убедитесь, что ОЧ такого топлива не ниже, чем у рекомендованного неэтилированного бензина. Большинство водителей не замечает разницы в поведении автомобиля при использовании топлива с этанолом. При появлении отличий в работе двигателя следует вернуться к использованию традиционного, неэтилированного бензина.

Топливо и заправка

Метанол

Некоторые виды топлива содержат определённое количество метанола (метилового или древесного спирта). Топливо с метанолом должно содержать вспомогательные растворители и антикоррозионные присадки для метанола. Не следует использовать топливо с содержанием метанола выше 3% даже при наличии в нём всех необходимых присадок. Компания Land Rover не несёт ответственности за повреждения топливной системы и за ухудшение показателей двигателя вследствие использования подобного топлива и не рассматривает гарантийных претензий по этому поводу.

ВНИМАНИЕ!



По мере возможности избегайте применения топлива с содержанием метанола.

Триметилбутиловый эфир (ТМБЭ)

Допускается использование неэтилированного бензина с содержанием кислородосодержащей присадки ТМБЭ не более 15%. ТМБЭ является присадкой с эфирной основой, полученной из нефтепродуктов. Она применяется некоторыми нефтеперерабатывающими предприятиями для повышения ОЧ топлива.

Модифицированный бензин

Некоторые производители уже объявили о начале производства модифицированного бензина. Рецепттура этого топлива разработана специально для уменьшения токсичности отработавших газов. Компания Land Rover всецело поддерживает усилия, направленные на сохранение чистоты атмосферы, и поощряет использование модифицированного бензина там, где это возможно.

Топливо и заправка

АВТОМОБИЛИ С ДИЗЕЛЬНЫМ ДВИГАТЕЛЕМ

Land Rover рекомендует использовать дизельное топливо только лучших марок.

Примечание: Автомобили Land Rover могут работать на 5% смеси биодизельного топлива в соответствии с Европейским Стандартом EN590.

Содержание серы

Содержание серы в дизельном топливе, применяемом на автомобилях Land Rover, не должно превышать 0,3% (3000 частей на миллион).

В некоторых странах дизельное топливо содержит большее количество серы, в этом случае требуется сокращение интервалов технического обслуживания для снижения негативного воздействия на компоненты двигателя. Если вы не можете самостоятельно решить этот вопрос, обратитесь за советом к местному дилеру или в технический центр Land Rover.

ПОЛНАЯ ВЫРАБОТКА ТОПЛИВА

ВНИМАНИЕ!

 Не допускайте полной выработки топлива. Это может привести к повреждению двигателя, топливной системы и системы снижения токсичности отработавших газов.

Примечание: В случае полной выработки топлива для запуска двигателя потребуется минимум 4 литра (0,8 галлонов). Автомобилу потребуется проехать 1,6–5 км (1–3 мили), чтобы системы управления и контроля двигателя вернулись в исходное состояние.

Примечание: При полной выработке топлива рекомендуется обратиться к квалифицированным специалистам.

ВНИМАНИЕ!

 Если ваш автомобиль оснащен противосажевым фильтром (DPF), максимальное содержание серы не должно превышать 0,005%. Применение несоответствующего топлива приведет к серьезному повреждению противосажевого фильтра. См. **ПРОТИВОСАЖЕВЫЙ ФИЛЬТР (DPF)** (на стр. 153).

Топливо и заправка

ОТКЛЮЧЕНИЕ ПОДАЧИ ТОПЛИВА

Отключение топливной системы входит в установленную на автомобиле систему пассивной безопасности Supplementary Restraint System (SRS). При столкновении, в зависимости от силы удара, топливный насос может отключаться.

Сброс отключения подачи топлива

ПРЕДУПРЕЖДЕНИЕ!



Нельзя производить сброс отключения подачи топлива, если видна утечка топлива или ощущается его запах. Это может вызвать пожар и привести к тяжелым травмам или гибели.

1. Выключите зажигание и подождите одну минуту.
2. Включите зажигание на 30 секунд.
3. Тщательно проверьте автомобиль на предмет утечки топлива. При обнаружении утечки немедленно выключите зажигание.
 - Не запускайте двигатель при наличии утечки. Обратитесь к квалифицированным специалистам и эвакуируйте автомобиль.
4. Если утечки не обнаружено, запустите двигатель.

ЛЮЧОК ТОПЛИВОНАЛИВНОЙ ГОРЛОВИНЫ

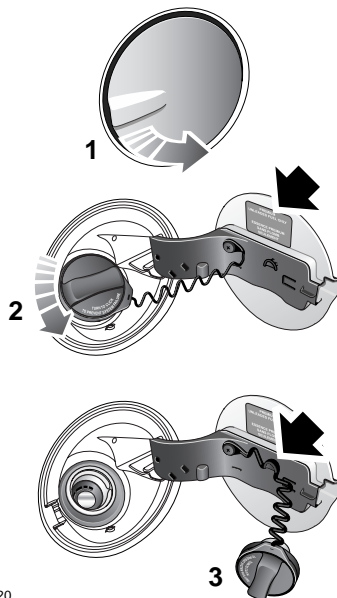

E82220

Лючок топливноналивной горловины расположен сзади, на правой стороне автомобиля.

1. Убедитесь в том, что автомобиль полностью отперт, и откройте лючок топливноналивной горловины.
2. Отверните крышку против часовой стрелки.
 - Необходимо прочитать, усвоить и строго соблюдать все предупреждения и инструкции на табличке, прикрепленной изнутри лючка топливноналивной горловины.

Топливо и заправка

3. Используйте фиксатор для удержания крышки в стороне от горловины во время заправки.

ПРЕДУПРЕЖДЕНИЯ



Во избежание утечки топлива из-за его быстрого расширения открывайте крышку горловины медленно, чтобы стравить давление перед полным снятием крышки.



Соблюдайте правила, содержащиеся в предупреждениях и инструкциях на табличке, прикрепленной изнутри лючка горловины. Несоблюдение этих правил может привести к травме или гибели.

ЗАПРАВКА ТОПЛИВОМ

Топливноналивная горловина

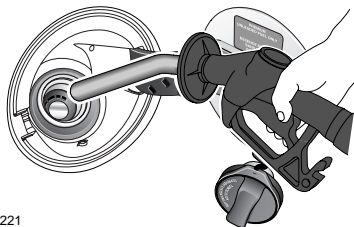

E82221

ПРЕДУПРЕЖДЕНИЯ



При заправке убедитесь в том, что все окна, двери и потолочный люк плотно закрыты, особенно если в автомобиле находятся дети или животные. Пары топлива содержат вредные химические соединения, часть из которых может вызывать заболевание раком.



Не пытайтесь заполнить бак топливом до максимального объема заполнения. Если автомобиль припаркован на наклонной поверхности, на прямом солнечном свете или в условиях высокой температуры воздуха, то расширение топлива может привести к его выливаю.

Топливо и заправка

ПРЕДУПРЕЖДЕНИЯ



Для предотвращения выливания топлива насосы на заправочных станциях оснащены датчиками автоматического прекращения подачи топлива. Заполняйте бак медленно, пока наконечник заправочного пистолета автоматически не прекратит подачу топлива. После этого больше не пытайтесь заполнить бак.

ПРЕДОСТЕРЕЖЕНИЯ



Тщательно проверьте информацию, прилагаемую к топливному насосу, чтобы обеспечить заправку автомобиля соответствующим топливом. Заправка автомобиля несоответствующим топливом может привести к серьезному повреждению двигателя и топливной системы.



Если автомобиль заправлен несоответствующим топливом, необходимо обратиться к квалифицированным специалистам, прежде чем производить запуск двигателя. В противном случае его работа может привести к серьезному повреждению двигателя и топливной системы.

Примечание: На заправочных станциях, используемых для дизельных коммерческих автомобилей, применяется ускоренная подача топлива. При ускоренной подаче топлива может происходить преждевременное отключение подачи и разлив топлива. Поэтому рекомендуется пользоваться обычными заправочными станциями для легковых автомобилей.

Топливо и заправка

ТЕХНИЧЕСКИЕ ХАРАКТЕРИСТИКИ

Расход топлива

Данные о расходе топлива

| Вариант | Городской цикл | Загородный цикл | Смешанный цикл | Выбросы CO ₂ |
|---|---|--|---|-------------------------|
| | л/100 км (мили/ галлон) | л/100 км (мили/ галлон) | л/100 км (мили/ галлон) | г/км |
| Бензиновый двигатель | 15,8 л/100 км (17,9 мили/ галлон) | 8,6 л/100 км (33 мили/ галлон) | 11,2 л/100 км (25,2 мили/ галлон) | 265 г/км |
| Дизельный двигатель с механической КП | 9,2 л/100 км (30,6 мили/ галлон) | 6,2 л/100 км (45,5 мили/ галлон) | 7,5 л/100 км (37,7 мили/ галлон) | 194 г/км |
| Автоматическая коробка передач для дизельных двигателей | 11 л/100 км (25,7 мили/ галлон) | 6,8 л/100 км (41,5 мили/ галлон) | 8,5 л/100 км (33,2 мили/ галлон) | 224 г/км |

Марки топлива

| Бензиновый двигатель | Дизельный двигатель |
|----------------------|---------------------|
| ОЧ 91–98 | EN 590 |

Дополнительную информацию по значениям расхода топлива и токсичности отработавших газов можно получить на сайте Агентства по сертификации транспортных средств (Vehicle Certification Agency – VCA) по адресу <http://www.vcacarfueldata.org.uk/>.

ВНИМАНИЕ!



Для автомобилей с дизельными двигателями, эксплуатируемых в Алжире, Египте, Ливии, Марокко, Пакистане и Тунисе, допускается использовать только дизельное топливо класса «премиум».

