

Сиденья

ПРАВИЛЬНОЕ ПОЛОЖЕНИЕ ТЕЛА ПРИ ВОЖДЕНИИ

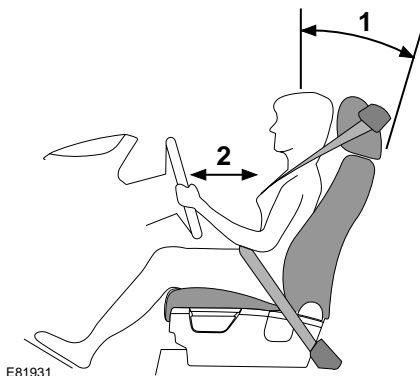

ПРЕДУПРЕЖДЕНИЕ!



Не регулируйте положение сиденья во время движения автомобиля. Это может привести к потере управления автомобилем и получению травм.

Все компоненты – сиденья, подголовники, ремни и подушки безопасности, – обеспечивают защиту водителя и пассажиров. Правильное применение этих компонентов улучшает защиту, поэтому необходимо соблюдать следующие правила:

1. Сидите в вертикальном положении, сиденье должно быть сдвинуто назад, насколько это возможно, а спинка наклонена не более чем на 30 градусов.

2. Не придвигайте сиденье водителя слишком близко к рулевому колесу. Идеальным считается положение, при котором расстояние между серединой грудной клетки и накладкой подушки безопасности на рулевом колесе составляет не более 254 мм (10 дюймов). Держите рулевое колесо в правильном положении слегка согнутыми руками.
- Отрегулируйте положение подголовника так, чтобы его верхняя часть находилась на уровне верхней части головы.
 - Расположите ремень безопасности так, чтобы он проходил через среднюю часть плеча. Ремень должен плотно облегал бедра, но не живот.
 - Ваше положение при вождении должно быть удобным и обеспечивать возможность выполнения всех функций управления автомобилем.

Сиденья

СИДЕНЬЯ, РЕГУЛИРУЕМЫЕ ВРУЧНУЮ



LAN1046

1. Регулировка продольного положения сиденья.
2. Регулировка высоты сиденья.
3. Регулировка угла наклона спинки сиденья.
4. Регулировка высоты подголовника.

Сиденья

СИДЕНЬЯ С ЭЛЕКТРИЧЕСКОЙ РЕГУЛИРОВКОЙ

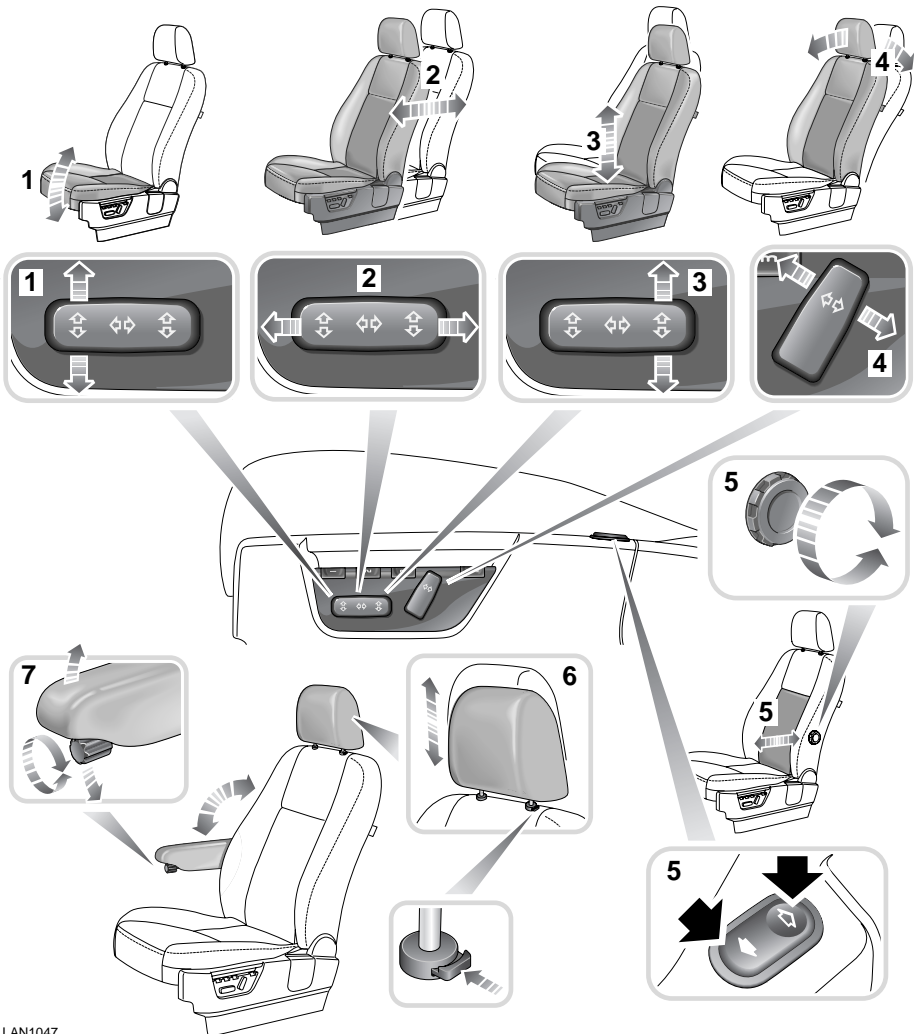

LAN1047

1. Регулировка угла наклона подушки.
2. Регулировка продольного положения сиденья.
3. Регулировка высоты сиденья.
4. Регулировка угла наклона спинки сиденья.
5. Регулировка поясничной опоры.
6. Регулировка высоты подголовника.
7. Регулировка высоты подлокотника.

Сиденья

По мере возможности сиденья желательно регулировать при работающем двигателе. Кроме того, у сидений есть активный период, во время которого их можно регулировать. Период регулировки инициализируется при открывании и закрывании двери водителя или при извлечении пульта дистанционного управления из блока управления стартером (установочного порта).

Программирование эксплуатационных регулировок

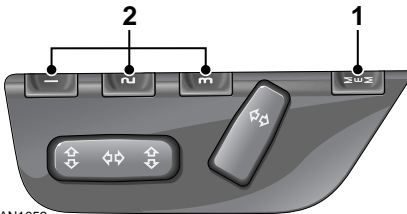

LAN1052

Выбрав наиболее удобные для вас положения сиденья водителя и наружных зеркал, можно сохранить их для последующего использования.

1. Нажмите кнопку сохранения для активации функции памяти.
2. Нажмите одну из кнопок предварительных настроек, удерживая в течение пяти секунд, для сохранения в памяти текущих настроек. На информационной панели появится сообщение **MEMORY STORED** (Сохранено в памяти), сопровождаемое звуковым сигналом, подтверждающим сохранение настроек в памяти.

3. Для использования занесенных в память настроек нажмите на соответствующую кнопку предварительной настройки. На информационной панели появится сообщение **MEMORY SELECTED** (Выбрана память).

Положение сиденья запоминается только в течение пятисекундного активного периода.

При программировании положения сиденья все текущие настройки заменяются.

Сиденья

ПОДГОЛОВНИКИ

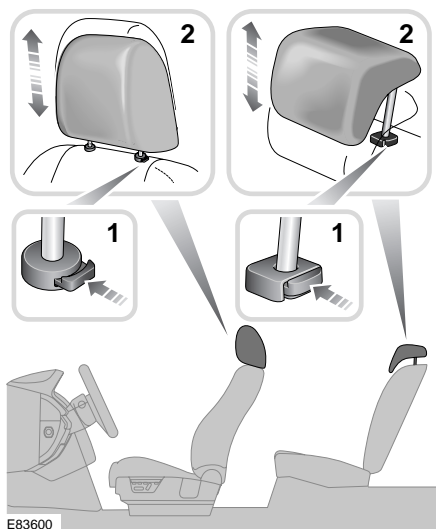

ПРЕДУПРЕЖДЕНИЯ

 Не езьте сами и не перевозите пассажиров со снятыми с используемых сидений подголовниками. Отсутствие правильно отрегулированного подголовника увеличивает риск гибели или тяжелых травм в случае столкновения.

 Не регулируйте подголовники во время движения автомобиля. Неправильно отрегулированный подголовник увеличивает риск гибели или тяжелых травм в случае столкновения.

1. Для высвобождения подголовника нажмите на запорное кольцо.
2. При нажатом запорном кольце передвиньте подголовник вверх или вниз до требуемого положения.

ПРЕДУПРЕЖДЕНИЯ

 Подголовник предназначен для поддержки головы, но не задней части шеи. Подголовник следует расположить так, чтобы он предотвращал движение головы назад при столкновении. Неправильно отрегулированный подголовник увеличивает риск гибели или тяжелых травм в случае столкновения.

 Отрегулируйте подголовник так, чтобы его верхняя часть находилась выше середины затылка. Неправильно отрегулированный подголовник увеличивает риск гибели или тяжелых травм в случае столкновения. См. **ПРАВИЛЬНОЕ ПОЛОЖЕНИЕ ТЕЛА ПРИ ВОЖДЕНИИ** (на стр. 65).

Сиденья

ЗАДНИЕ СИДЕНЬЯ

ПРЕДУПРЕЖДЕНИЯ



Всегда обеспечивайте надежное крепление перевозимых в автомобиле предметов. Незакрепленные предметы могут стать причиной гибели или тяжелой травмы в случае удара или неожиданного маневра.



Ни в коем случае не перевозите пассажиров в багажном отделении. Все пассажиры и водитель должны сидеть в правильном положении и быть пристегнутыми ремнями безопасности во время движения автомобиля. Несоблюдение этого правила существенно повышает риск гибели или тяжелых травм в случае аварии или резкого торможения.

Заднее сиденье можно складывать полностью для размещения крупных грузов или частично, чтобы оставить места для пассажиров.

Сиденья

Складывание задних сидений

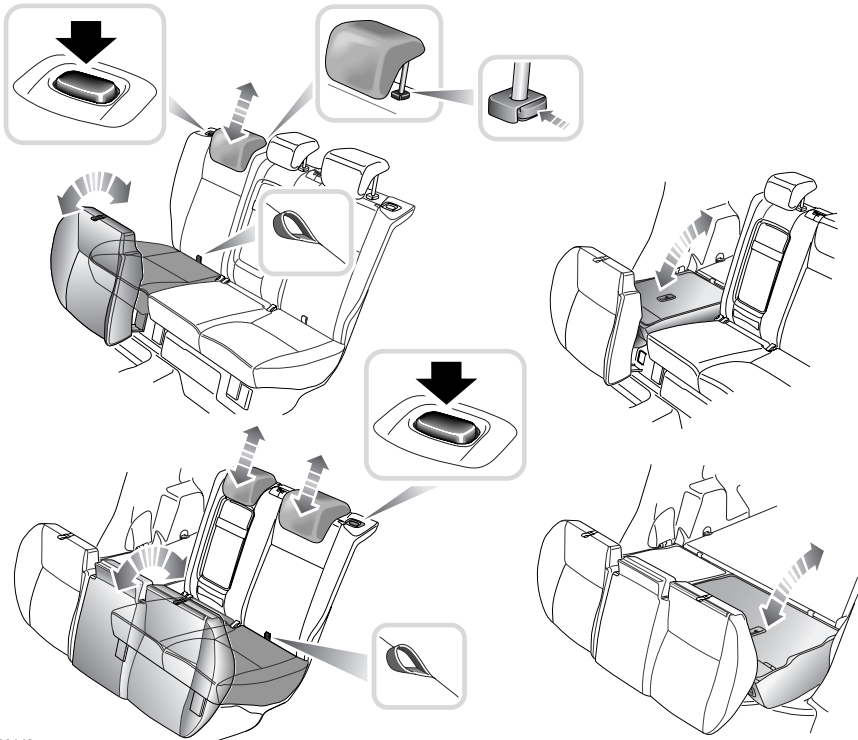

E83148

1. При помощи скобы, установленной на задней части основания сиденья, потяните спинку вверх и вперед от основания.
2. Полностью опустите подголовники.
3. Нажмите кнопку отпирания спинки сиденья и опустите спинку полностью вперед.
4. При необходимости повторите эти действия для второй секции сиденья.

Примечание: Для получения полностью плоской поверхности багажного отделения необходимо снять задние подголовники.

ПРЕДУПРЕЖДЕНИЕ!



Обеспечьте надежное размещение снятых задних подголовников. В противном случае они могут стать причиной тяжелой травмы или гибели в случае аварии, резкого торможения или неожиданных маневров.

Сиденья

Установка задних сидений

Установка задних сидений производится в обратном порядке их складыванию.

ПРЕДУПРЕЖДЕНИЕ!



Убедитесь в том, что при поднятой спинке сиденья запорный механизм полностью задействован. Несоблюдение этого правила повышает риск гибели или тяжелых травм в случае аварии, неожиданного маневра или резкого торможения.

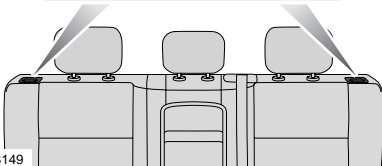
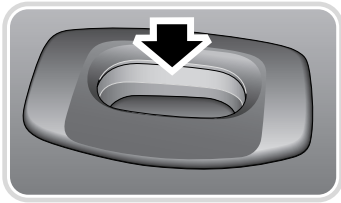

E83149

При полностью поднятой и заблокированной спинке сиденья кнопка запираания выдвинута.

Примечание: Красная секция предупреждения видна только в том случае, если спинка сиденья не заблокирована.

СИДЕНЬЯ С ОБОГРЕВОМ



Примечание: Во избежание разрядки аккумуляторной батареи обогрев сидений работает только при работающем двигателе.

Установки обогрева сидений поддерживают настроенную на заводе температуру и располагают двумя уровнями регулировки: высоким и низким. Для каждого переключателя предусмотрены по два индикатора: если включены оба – установка «высокая», если включен один – установка «низкая».

Управление:

1. Нажмите однократно для установки высокого уровня.
2. Нажмите еще раз для установки низкого уровня.
3. Нажмите третий раз для отключения.