

# Краткий обзор

## ПУЛЬТ ДИСТАНЦИОННОГО УПРАВЛЕНИЯ

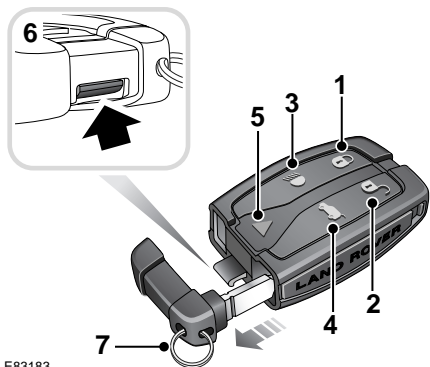

E83183

1. Кнопка запираания.
  - Нажмите один раз, чтобы запереть автомобиль и включить охранную систему. Нажмите два раза в течение 3 секунд для двойного запираания автомобиля. Нажмите и удерживайте, чтобы закрыть окна (Полное закрывание).
2. Кнопка отпираания.
  - Нажмите один раз, чтобы отключить охранную систему и отпереть дверь водителя и дверь багажного отделения. Нажмите еще раз для отпираания дверей пассажиров. Нажмите и удерживайте, чтобы открыть окна (Полное открывание).
3. Кнопка наружной подсветки.
  - Нажмите один раз, чтобы кратковременно включить фары, габаритные фонари и фонари подсветки регистрационного знака. Для выключения нажмите еще раз. См. **ПОДСВЕТКА ПРИ ВХОДЕ** (на стр. 100).
4. Отпирание багажной двери.
  - Нажмите для отпираания багажной двери.
5. Предупредительная сигнализация.
  - Нажмите дважды в течение трех секунд, чтобы включить **предупредительную сигнализацию**. Через пять секунд нажмите дважды в течение трех секунд, чтобы выключить сигнализацию.
6. Нажмите кнопку отпираания на пульте дистанционного управления для извлечения аварийного металлического ключа.
7. Потяните кольцо и вытяните ключ.

# Краткий обзор

## Одна точка доступа

Это элемент защиты, позволяющий открывать только дверь водителя, лючок топливноналивной горловины и багажную дверь. Эту функцию можно отключать на индивидуальных пультах дистанционного управления путем отпирания автомобиля и последующего одновременного нажатия и удержания кнопок заперения и отпирания в течение трех секунд. Произойдет заперение автомобиля, затем отпирание в выбранном режиме, а фонари аварийной сигнализации подтвердят изменение двукратным миганием.

Теперь можно отпирать все двери одним нажатием. При повторении этой процедуры снова активируется режим одной точки доступа.

Дальнейшая информация содержится в основной части руководства.

См. **ИСПОЛЬЗОВАНИЕ ДИСТАНЦИОННОГО УПРАВЛЕНИЯ** (на стр. 57).

## ЗАПУСК ДВИГАТЕЛЯ

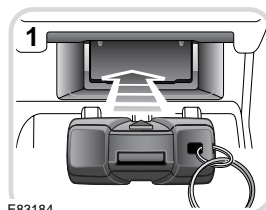
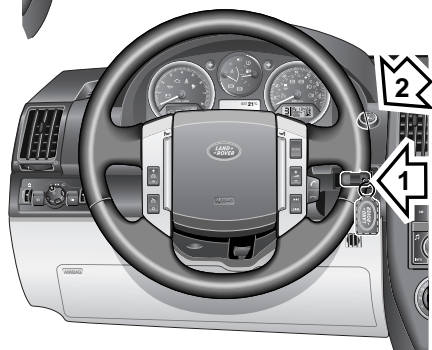
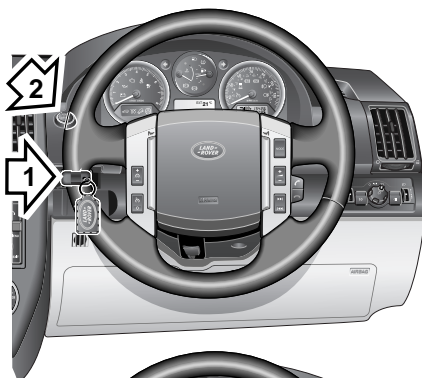

E83184

Кнопка **START STOP ENGINE 2** (Запуск/выключение двигателя) действует, только когда в блок управления стартером **1** вставлен пульт дистанционного управления (кнопками вверх).

# Краткий обзор

Вставьте пульт дистанционного управления в установочный порт (кнопками вверх) и нажмите для его фиксации. Для извлечения пульта дистанционного управления нажмите на него.

## Извлечение пульта дистанционного управления

Нажмите на пульт дистанционного управления, чтобы извлечь его из блока управления стартером. Извлеките пульт дистанционного управления, удерживая его за боковины.

## Только зажигание

- Чтобы включить зажигание, нажмите и удерживайте кнопку **START STOP ENGINE** (Запуск/выключение двигателя), пока не загорятся сигнализаторы.
- Повторным нажатием кнопки зажигание выключается.

## Запуск/выключение двигателя

- Для автомобилей с автоматической коробкой передач для запуска двигателя установите селектор диапазонов в положение **P** (стоянка) или **N** (нейтраль), сильно надавите на педаль тормоза, кратковременно нажмите и отпустите кнопку **START STOP ENGINE**.
- На автомобилях с механической коробкой передач для запуска двигателя нажмите педаль сцепления до упора, кратковременно нажмите и отпустите кнопку **START STOP ENGINE**.
- Для выключения двигателя и зажигания нажмите эту кнопку еще раз.

**Примечание:** В холодное время года на автомобилях с дизельными двигателями между нажатием кнопки пуска и запуском двигателя может пройти некоторое время. Это происходит из-за того, что для достижения рабочей температуры свечей накаливания требуется больше времени. Во время этой задержки педаль сцепления (механическая коробка передач) или педаль тормоза (автоматическая коробка передач) должна оставаться нажатой.

# Краткий обзор

## ГЛАВНЫЕ ВЫКЛЮЧАТЕЛИ ЗАПИРАНИЯ И ОТПИРАНИЯ



E83185

1. Нажмите и удерживайте в нажатом положении для отпирания всех дверей и багажной двери.
2. Нажмите и удерживайте в нажатом положении для запираения всех дверей и багажной двери.

Багажник отпирается при нажатии обеих кнопок и удержании их в течение трех секунд в нажатом положении.

## БАГАЖНАЯ ДВЕРЬ

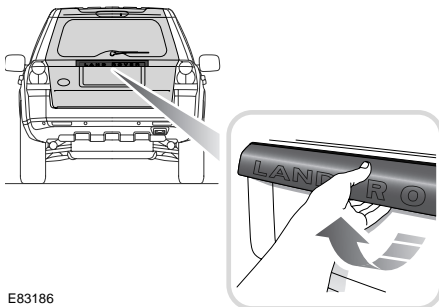

E83186

При отпертом автомобиле нажмите выключатель отпирания на нижней части наружной ручки и потяните для открывания.

# Краткий обзор

## КАПОТ

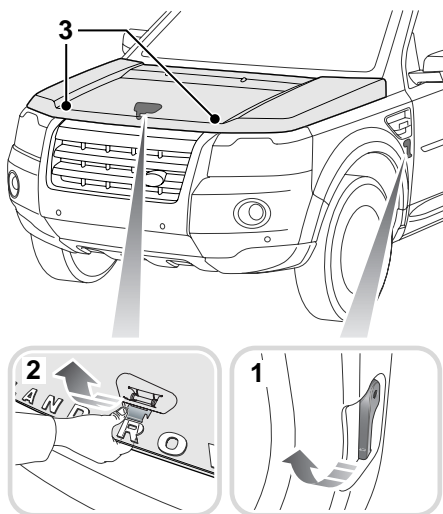

E83187

### Открытие

Потяните ручку замка капота 1.  
Поднимите предохранительную защелку капота 2 и откройте капот.

### Закрывание

Опустите капот до фиксации предохранительной защелки. Обеими руками нажмите на капот до щелчка.

Убедитесь в надежной фиксации обеих защелок 3, попробовав приподнять передний край капота.

## ЭЛЕКТРИЧЕСКАЯ РЕГУЛИРОВКА СИДЕНИЙ

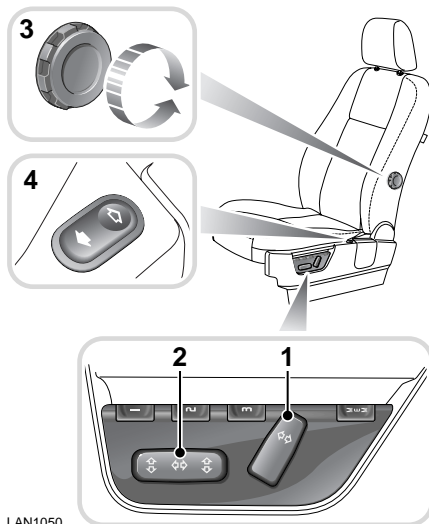

LAN1050

1. Регулятор наклона спинки.
2. Переключатель перемещения сиденья вперед/назад, регулировки высоты и наклона подушки.
3. Маховичок регулировки нижней поясничной опоры спинки сиденья.
4. Выключатель регулировки положения нижней поясничной опоры.

По мере возможности сиденья желательно регулировать при работающем двигателе. Кроме того, у сидений есть активный период, который инициализируется при открывании и закрывании двери водителя или при извлечении пульта дистанционного управления из установочного порта.

# Краткий обзор

## ПРОГРАММИРОВАНИЕ ЭКСПЛУАТАЦИОННЫХ РЕГУЛИРОВОК

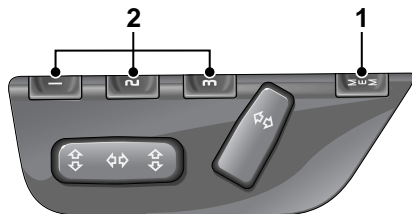

Выбрав наиболее удобные для вас положения сиденья водителя и наружных зеркал, можно сохранить их для последующего использования.

Для управления стеклоподъемниками и наружными зеркалами пульт дистанционного управления должен находиться в установочном порту, а зажигание должно быть включено.

1. Нажмите кнопку сохранения для активации функции памяти.
2. Нажмите одну из кнопок предварительных настроек, удерживая её в течение пяти секунд, для сохранения в памяти текущих настроек. На информационной панели появится сообщение **MEMORY STORED** (Сохранено в памяти), сопровождаемое звуковым сигналом, подтверждающим сохранение настроек в памяти.
3. Для использования занесенных в память настроек нажмите на соответствующую кнопку предварительной настройки.

### Примечание

Положение сиденья запоминается только в течение пятисекундного активного периода.

При программировании положения сиденья все текущие настройки заменяются.

## РУЧНАЯ РЕГУЛИРОВКА СИДЕНЬЕВ

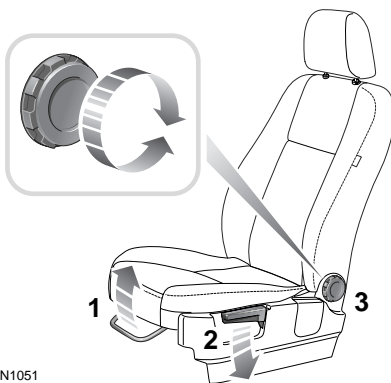

1. Перемещение сиденья вперед/назад.
2. Регулировка высоты сиденья.
3. Регулировка наклона спинки.

# Краткий обзор

## ОКНА И НАРУЖНЫЕ ЗЕРКАЛА

Для управления стеклоподъемниками и наружными зеркалами пульт дистанционного управления должен находиться в установочном порту, а зажигание должно быть включено.

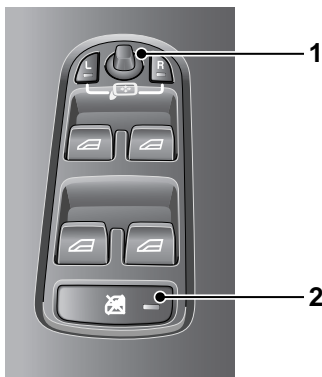

E83191

### Стеклоподъемники

- Чтобы открыть окно, нужно, нажав соответствующий выключатель, перевести его в первое положение.
- Чтобы закрыть окно, нужно потянуть выключатель вверх в первое положение.

При отпускании выключателя движение стекла остановится.

Для стекол дверей предусмотрены стеклоподъемники, позволяющие полностью опускать и поднимать стекла одним нажатием выключателя. Нажмите или потяните выключатель во второе положение и отпустите. Перемещение можно остановить повторным коротким нажатием выключателя.

Для блокировки выключателей стеклоподъемников задних дверей нажмите кнопку 2.

### Аэродинамический гул при открытых окнах

Если при открытом окне появляется резонанс/гул, опускание соседнего окна приблизительно на 25 мм (1 дюйм) устранил этот эффект.

### Регулировка положения наружных зеркал заднего вида

Для регулировки зеркал нажмите кнопку **L** (левое) или **R** (правое), чтобы выбрать соответствующее зеркало. Для регулировки положения зеркала переместите ручку регулировки **1** в нужном направлении.

### Сервопривод складывания наружных зеркал

Для уменьшения поперечных габаритов автомобиля/защиты наружных зеркал их можно складывать при помощи электропривода.

Для складывания/раскладывания зеркал одновременно нажмите кнопки **L** и **R**.

При запирации автомобиля зеркала складываются автоматически и раскладываются при отпирации.

# Краткий обзор

## Автоматический наклон зеркал при движении задним ходом

При включенной задней передаче наружные зеркала наклоняются.

Положение опускания наружных зеркал при движении задним ходом можно индивидуально настроить при включенной задней передаче.

## РЕГУЛИРОВКА ПОЛОЖЕНИЯ РУЛЕВОЙ КОЛОНКИ

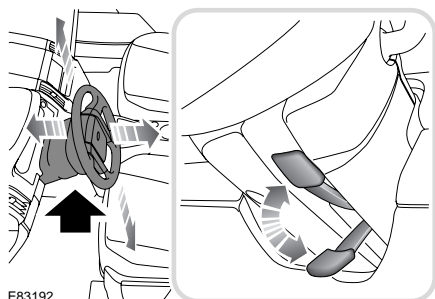

E83192

1. Передвиньте рычаг, расположенный под рулевым колесом, полностью вниз.
2. Отрегулируйте высоту и вылет рулевого колеса.
3. Передвиньте рычаг полностью вверх, чтобы зафиксировать положение рулевого колеса.

## ЗАМОК РУЛЕВОЙ КОЛОНКИ

На автомобиле установлен электронный замок рулевой колонки, который деактивируется при вставленном в установочный порт пульте дистанционного управления.

**Примечание:** Чтобы разблокировать замок, слегка покачайте руль из стороны в сторону. Если замок рулевой колонки не выключен, двигатель не запустится, и на информационной панели появится сообщение **STEERING COLUMN LOCKED** (Рулевая колонка заблокирована).

## ПОТОЛЧНАЯ КОНСОЛЬ

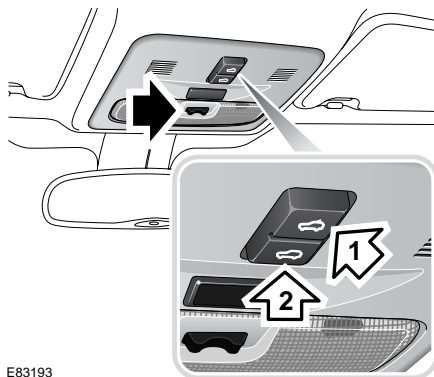

E83193

## Плафоны общего освещения

Плафоны общего освещения включаются вместе с отпиранием/запиранием автомобиля или при открытой двери.



# Краткий обзор

Общее освещение можно включать или выключать вручную выключателем (на рисунке показан стрелкой). Если выключатель в среднем положении, освещение работает в автоматическом режиме.

## Потолочный люк

Для того чтобы поднять люк:

- Для открытия люка в наклонное положение нажмите и отпустите переднюю часть переключателя **2**.

Чтобы открыть люк:

- Для полного открытия люка нажмите и отпустите заднюю часть переключателя **1**.

Чтобы закрыть люк:

- При полностью открытом положении люка нажмите и отпустите переднюю часть переключателя **2**.
- При наклонном положении люка нажмите и удерживайте заднюю часть переключателя **1**.

При движении люка его можно остановить повторным нажатием переключателя.

### Примечание

Потолочным люком можно управлять только при включенном зажигании.

## РЕМНИ БЕЗОПАСНОСТИ И ДЕТСКИЕ КРЕСЛА



Включение сигнализатора на панели приборов предупреждает водителя или переднего пассажира о необходимости пристегнуть ремни безопасности.

### Детские кресла

Следует помнить, что выбор типа детского кресла определяется в первую очередь весом ребенка, а не его возрастом. См. **ДЕТСКИЕ СИДЕНЬЯ** (на стр. 85).

### Рекомендуемое детское кресло

Land Rover настоятельно рекомендует использовать детские кресла ISOFIX.

Детские кресла ISOFIX можно устанавливать только на крайних местах заднего сиденья.

# Краткий обзор

## ОТКЛЮЧЕНИЕ ПОДУШКИ БЕЗОПАСНОСТИ ПАССАЖИРА

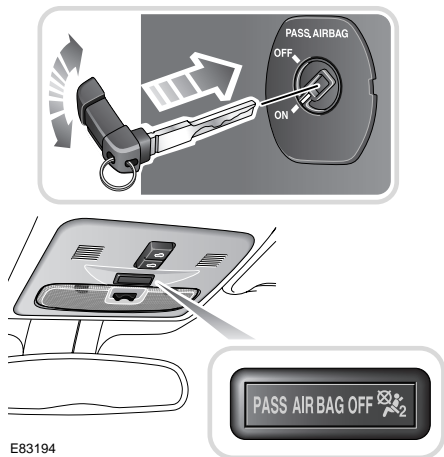

E83194

При отключенной подушке безопасности индикатор состояния, расположенный на потолочной консоли, будет гореть, пока включено зажигание.

### Примечание

Если на переднее сиденье пассажира садится взрослый, убедитесь в том, что выключатель **PASS AIRBAG** повернут в положение **ON**.

### ПРЕДУПРЕЖДЕНИЕ!



Не устанавливайте детское кресло на сиденье, защищенное фронтальной подушкой безопасности. При раскрытии подушки безопасности существует риск гибели или получения тяжелых травм.

При необходимости установки детского кресла на переднее сиденье пассажира следует отключить подушку безопасности пассажира.

Для отключения подушки безопасности откройте переднюю дверь пассажира и при помощи ключа зажигания поверните выключатель **PASS AIRBAG** (расположенный в конце панели) в положение **OFF**.

# Краткий обзор

## СИСТЕМА УПРАВЛЕНИЯ МИКРОКЛИМАТОМ, РЕГУЛИРУЕМАЯ ВРУЧНУЮ

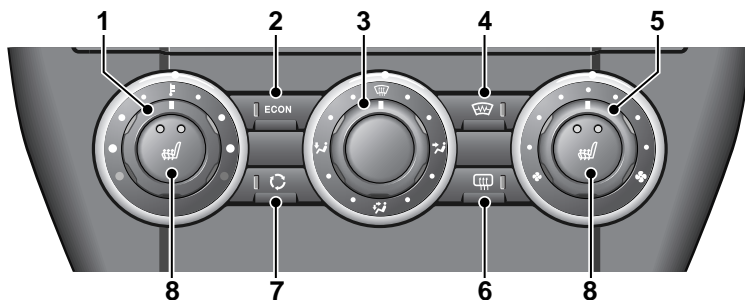

E81418

1. Регулятор температуры, регулировка производится вращением.
2. Экономичный режим, нажать для вкл./выкл.
3. Распределение воздуха, регулировка направления потока производится вращением.
4. Обогрев ветрового стекла, нажать для вкл./выкл.
5. Скорость вентилятора, регулировка скорости производится вращением.
6. Обогрев заднего стекла, нажать для вкл./выкл.
7. Рециркуляция, нажать для вкл./выкл.
8. Обогрев сидений, нажать для вкл./выкл. Нажать один раз для включения высокого уровня, два раза – для низкого, третье нажатие – выключение.

**Примечание:** При выборе функции в выключателях загораются сигнализаторы янтарного цвета.

# Краткий обзор

## Экономичный режим (2)

При выборе экономичного режима устанавливается самая низкая температура, возможная без использования системы кондиционирования. Это сокращает энергопотребление и повышает топливную экономичность.

## Распределение воздуха (3)

Для направления подачи воздуха в требуемые зоны покрутите ручку. Воздух можно направлять в две зоны. Для этого установите регулятор в среднее положение между символами.

**Примечание:** При низкой температуре рекомендуется закрывать сопла в середине приборной панели и направлять поток из сопел по краям приборной панели к боковым окнам. Это предотвращает замерзание стекол.

## Рециркуляция (7)

При выборе этого режима воздух в автомобиле рециркулируется в замкнутом цикле. Это помогает поддерживать высокую или низкую температуру и обеспечивает герметичность салона.

**Примечание:** Продолжительное использование низкой температуры может привести к запотеванию стекол.

# Краткий обзор

## АВТОМАТИЧЕСКОЕ УПРАВЛЕНИЕ МИКРОКЛИМАТОМ

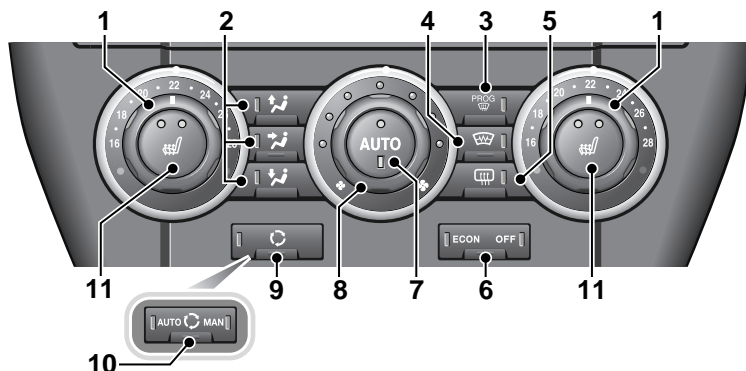

LAN1111

1. Левый и правый регулятор температуры, регулировка производится вращением.
2. Распределение воздуха. Для направления подачи воздуха в требуемые зоны нажмите соответствующую кнопку. Стекло, лицо или пол. Нажатием требуемой комбинации кнопок можно выбрать несколько опций.
3. Программа максимального оттаивания ветрового стекла, нажать для вкл./выкл.
4. Обогрев ветрового стекла, нажать для вкл./выкл.
5. Обогрев заднего стекла, нажать для вкл./выкл.
6. Экономичный режим/система управления микроклиматом, нажимайте для переключения между следующими опциями:
  - Кондиционер включен – индикаторы выключены.
  - ECON – Экономичный режим. Кондиционер выключен.
  - Off – Система управления микроклиматом выключена.
7. Режим AUTO, нажать для включения полностью автоматического режима.
8. Скорость вентилятора, регулировка скорости производится вращением.
9. Рециркуляция, нажать для вкл./выкл.

# Краткий обзор

10. Система контроля качества воздуха, нажимайте для переключения между следующими режимами:

- Автоматический – Система автоматически включает подачу внешнего воздуха или рециркуляцию в зависимости от уровня влажности и наличия загрязнений в воздухе.
- Ручной – Система зафиксирована в режиме рециркуляции.
- Off (Выкл.) – Система зафиксирована в режиме забора свежего воздуха.

11. Обогрев сидений, нажать для вкл./выкл. Нажать один раз для включения высокого уровня, два раза – для низкого, третье нажатие – выключение.

**Примечание:** При выборе функции в выключателях загораются сигнализаторы янтарного цвета.

## Распределение воздуха (2)

**Примечание:** При низкой температуре рекомендуется закрывать сопла в середине приборной панели и направлять поток из сопел по краям приборной панели к боковым окнам. Это предотвращает замерзание стекол.

# Краткий обзор

## ПАНЕЛЬ УПРАВЛЕНИЯ

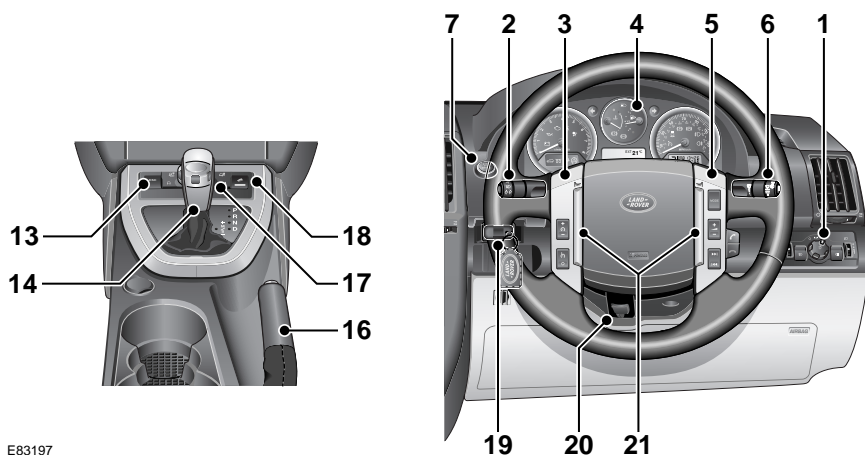
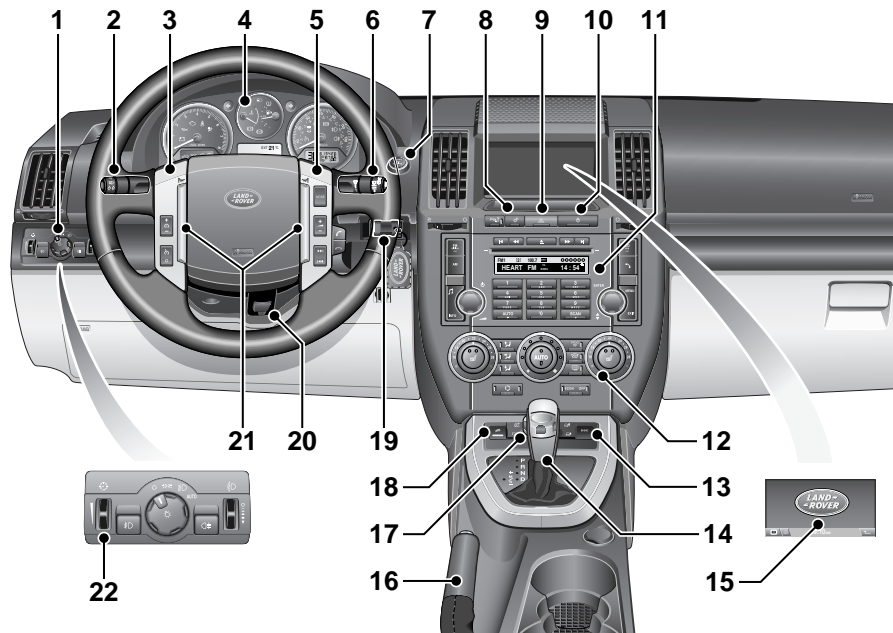

E83197

# Краткий обзор

1. Главный выключатель наружных световых приборов
2. Переключатель указателей поворота/фар/маршрутного компьютера
3. Переключатели круиз-контроля
4. Панель приборов
5. Клавиши управления аудиосистемой/телефоном
6. Выключатель стеклоочистителей/стеклоомывателей
7. Кнопка запуска и выключения двигателя
8. Главный выключатель отпирания
9. Выключатель аварийной сигнализации
10. Главный выключатель запираания
11. Аудиосистема
12. Органы управления отопителем/кондиционером
13. Выключатель системы динамической стабилизации (DSC)
14. Селектор коробки передач
15. Сенсорный экран
16. Стояночный тормоз
17. Выключатель системы Terrain Response
18. Выключатель системы Hill Descent Control (HDC)
19. Блок управления стартером
20. Рычаг регулировки положения рулевой колонки
21. Переключатели звукового сигнала
22. Регулировка подсветки приборной панели



# Краткий обзор

## ПАНЕЛЬ ПРИБОРОВ

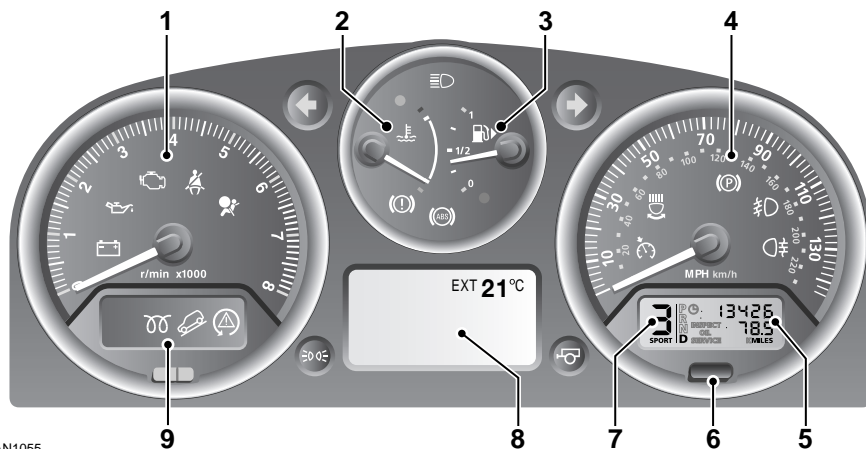

LAN1055

1. Тахометр
2. Указатель температуры
3. Указатель уровня топлива
4. Спидометр
5. Указатель общего пробега (одометр) и счетчик пройденного пути
6. Выключатель сброса счетчика пройденного пути
7. Дисплей режима и положения селектора передач
8. Главная информационная панель
9. Панель индикаторов тахометра

# Краткий обзор

## Тахометр

Показывает частоту вращения коленчатого вала двигателя в оборотах в минуту (x 1000). В нормальных условиях движения оптимальный расход топлива достигается при частоте вращения между 2000 и 3000 об/мин.

## Указатель температуры

При нормальной рабочей температуре указатель расположен посередине между красным и синим секторами прибора (точное положение варьируется в зависимости от погодных условий).

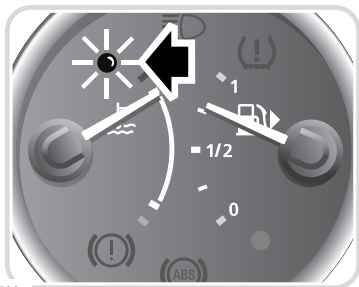

E80509

Если указатель перемещается в красный сектор и загорается красный сигнализатор (показан стрелкой), может произойти серьезное повреждение двигателя (в этих условиях кондиционер может выключиться и мощность двигателя уменьшится для снижения нагрузки).

При перегреве двигателя остановите автомобиль на ближайшем безопасном участке дороги. Выключите двигатель и дайте ему остыть. Если проблема не устранена, перед возобновлением поездки обратитесь за квалифицированной помощью.

## Указатель уровня топлива

### ВНИМАНИЕ!

! Не допускайте полной выработки топлива, поскольку пропуска зажигания могут повредить каталитический нейтрализатор.

При включении зажигания указатель быстро перемещается на значение уровня топлива в баке.



E80510

Когда загорается сигнализатор (показан стрелкой) янтарного цвета, остаток топлива соответствует 80 км (50 миль) оставшегося пробега. Маленькая стрелка вдоль символа топливного насоса показывает сторону автомобиля, на которой расположена заправочная горловина.

# Краткий обзор

## Указатель общего пробега (одометр) и счетчик пройденного пути

Показывает общий пробег, а также пробег за отдельную последнюю поездку.

## Выключатель сброса счетчика пройденного пути

При включенном зажигании нажмите для обнуления счетчика пройденного пути.

## Дисплей включенной передачи

Показывает текущую передачу и рабочий режим.

## СИГНАЛИЗАТОРЫ (ПРЕДУПРЕЖДАЮЩИЕ)

Если какой-либо из следующих сигнализаторов горит, значит обнаружена неисправность. Для получения более подробной информации см. соответствующие страницы ниже.



Индикатор заряда аккумуляторной батареи.  
См. **ОБЩИЕ**

## РЕКОМЕНДАЦИИ ПО УПРАВЛЕНИЮ АВТОМОБИЛЕМ (на стр. 169).



Сигнализатор низкого давления масла.  
См. **ОБЩИЕ**

## РЕКОМЕНДАЦИИ ПО УПРАВЛЕНИЮ АВТОМОБИЛЕМ (на стр. 169).



Стояночный тормоз.  
См. **СТОЯНОЧНЫЙ ТОРМОЗ** (на стр. 164).



Тормозные системы.  
См. **ПРИНЦИП ДЕЙСТВИЯ** (на стр. 161).



Антиблокировочная тормозная система (ABS).  
См. **СОВЕТЫ ПО**

## ВОЖДЕНИЮ АВТОМОБИЛЯ С ABS (на стр. 162).



Система подушек безопасности.

См. **СИГНАЛИЗАТОР**

## ПОДУШЕК БЕЗОПАСНОСТИ

(на стр. 82).



Двигатель. См. **УХУДШЕНИЕ ДИНАМИЧЕСКИХ ХАРАКТЕРИСТИК**

## ДВИГАТЕЛЯ (на стр. 169).



Система динамической стабилизации (DSC).

См. **ПРИНЦИП ДЕЙСТВИЯ**

(на стр. 185).



Адаптивная система переднего освещения.

См. **СИСТЕМА**

## АДАПТИВНОГО ПЕРЕДНЕГО

ОСВЕЩЕНИЯ (AFS) (на стр. 97).

# Краткий обзор

## СИГНАЛИЗАТОРЫ (КОНТРОЛЬНЫЕ)

Во время передвижения следующие сигнализаторы горят, показывая, что та или иная система или функция работает.



Не пристегнут ремень безопасности.  
См. **СИСТЕМА**

## НАПОМИНАНИЯ О НЕПРИСТЕГНУТОМ РЕМНЕ БЕЗОПАСНОСТИ (на стр. 75).



Включены свечи предпускового подогрева дизельного двигателя.

## См. ЗАПУСК ДИЗЕЛЬНОГО ДВИГАТЕЛЯ (на стр. 150).



Включена система управления движением под уклон (HDC). См. **ПРИНЦИП ДЕЙСТВИЯ** (на стр. 180).



Включен круиз-контроль.  
См. **ИСПОЛЬЗОВАНИЕ КРУИЗ-КОНТРОЛЯ** (на стр. 172).



Указатель поворота.  
См. **УКАЗАТЕЛИ ПОВОРОТА** (на стр. 98).



Указатель поворота на прицепе. См. **БУКСИРОВКА ПРИЦЕПА** (на стр. 200).



Включены габаритные фонари. См. **ОРГАНЫ УПРАВЛЕНИЯ ОСВЕТИТЕЛЬНЫМ ОБОРУДОВАНИЕМ** (на стр. 94).



Включен дальний свет фар.  
См. **ОРГАНЫ УПРАВЛЕНИЯ ОСВЕТИТЕЛЬНЫМ ОБОРУДОВАНИЕМ** (на стр. 94).



Включены задние противотуманные фары.  
См. **ЗАДНИЕ**

## ПРОТИВОТУМАННЫЕ ФАРЫ (на стр. 95).



Включены передние противотуманные фары.  
См. **ПЕРЕДНИЕ**

## ПРОТИВОТУМАННЫЕ ФАРЫ (на стр. 95).

## Информационные сообщения

На дисплей центра сообщений по необходимости выводятся предупреждения для водителя и информационные сообщения.  
См. **ИНФОРМАЦИОННЫЕ СООБЩЕНИЯ** (на стр. 128).

# Краткий обзор

## СТЕКЛООЧИСТИТЕЛИ И ОМЫВАТЕЛИ

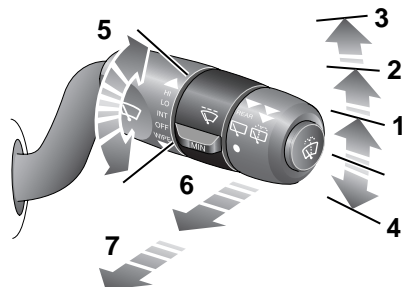

E83198

### Стеклоочистители ветрового стекла

1. Прерывистый режим/датчик дождя
2. Работа с низкой частотой
3. Работа с высокой частотой
4. Однократное включение, потяните рычаг на себя и отпустите
5. Для регулировки скорости прерывистого режима или чувствительности датчика дождя вращайте ручку

### Омыватель ветрового стекла



Нажмите кнопку на конце рычага для управления омывателем ветрового стекла.

### Задний стеклоочиститель и омыватель

Переведите рычаг в положение 6 для работы заднего стеклоочистителя в прерывистом режиме. Переведите и удерживайте рычаг в положении 7 для работы заднего омывателя и стеклоочистителя.

## НАРУЖНОЕ ОСВЕЩЕНИЕ

### Главный выключатель наружных световых приборов

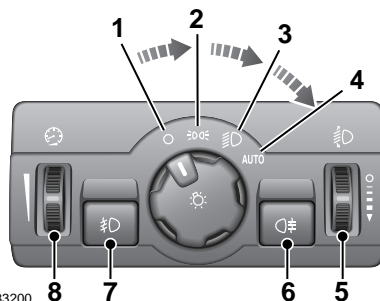

E83200

1. Наружные световые приборы выключены
2. Габаритные фонари
3. Фары
4. Автоматическое включение освещения
  - При переключателе в положении **AUTO** и работающем двигателе или включенном зажигании датчик отслеживает уровень наружной освещенности и, по мере необходимости, автоматически включает и выключает габаритные фонари и ближний свет фар.
5. Регулятор положения фар (галогенные фары)
6. Задние противотуманные фары
7. Передние противотуманные фары
8. Регулировка подсветки приборной панели

# Краткий обзор

## Указатели поворота и дальний свет фар

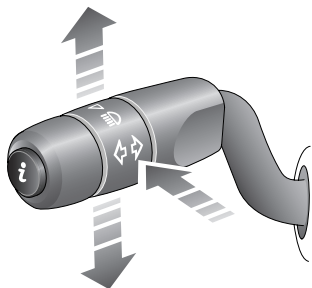

E83199



Для включения указателей поворота переведите рычаг вверх или вниз.

Перемещение рычага вверх или вниз, не преодолевая до конца усилие прижимной пружины, с последующим отпуском в нейтральное положение дает три вспышки указателей. Полезно при смене полосы движения.



Для включения дальнего света передвиньте рычаг от себя. На блоке приборов загорится сигнализатор.

Для мигания фарами переместите рычаг к рулевому колесу и отпустите.

## БЛОКИРОВКА ПЕРЕКЛЮЧЕНИЯ ПЕРЕДАЧ

### Парковка

Пульт дистанционного управления должен быть вставлен в установочный порт, ножной тормоз включен, а кнопка отпирания селектора нажата, прежде чем селектор можно будет переместить из положения **P** (Стоянка).

### Нейтральная передача

Если автомобиль остается неподвижным с выбранной нейтральной передачей **N** (Нейтраль), селектор заблокируется в положении **N** через 3 секунды.

Нажмите кнопку отпирания селектора и включите ножной тормоз для перемещения селектора из положения **N**.

# Краткий обзор

## АВТОМАТИЧЕСКАЯ КОРОБКА ПЕРЕДАЧ

### Спортивный режим

#### Примечание

Если установлена система распознавания поверхности Terrain Response, спортивный режим доступен только если выбрана **Основная** программа (специальные программы отключены).

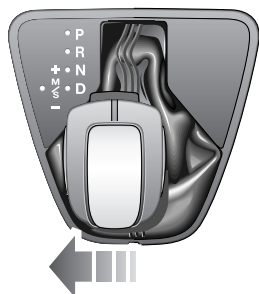

E83201

В спортивном режиме автоматическое переключение передач поддерживается, но смена передач изменяется для улучшения характеристик.

Для включения спортивного режима переместите селектор из положения **D** по направлению к левой стороне автомобиля.

На дисплее блока приборов появится слово **SPORT**, а вокруг селектора появится освещение.

## CommandShift™

Переключение передач в режиме CommandShift можно применять как альтернативу автоматическому переключению передач, это особенно эффективно для быстрого ускорения или для торможения двигателем.

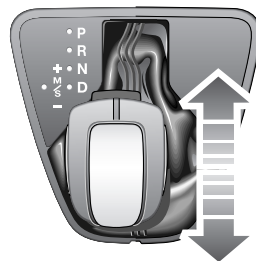

E83202

- Включите спортивный режим. Коробка передач будет автоматически выбирать наиболее подходящую передачу в зависимости от скорости движения и положения педали акселератора.
- Перемещение селектора вперед (+) или назад (-) с последующим отпусканием приводит к ручному включению более высокой или более низкой передачи (если возможно). На информационной панели появится сообщение **TRANSMISSION COMMANDSHIFT SELECTED** (Выбран режим ручн.перекл.передач).
- Последующие переключения передач будут отображаться на дисплее блока приборов.
- Для отключения режима CommandShift переместите рычаг селектора назад в положение **D**.

# Краткий обзор

## СИСТЕМА КРУИЗ-КОНТРОЛЯ

Круиз-контроль позволяет водителю поддерживать постоянную скорость движения без использования педали акселератора.

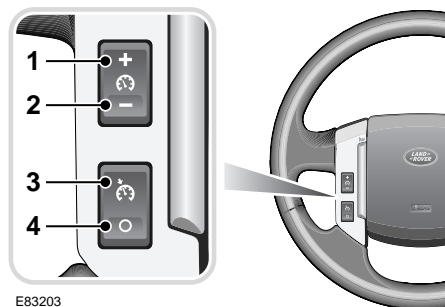

E83203

1. **+**: для установки скорости движения или ее увеличения приращениями по 2 км/ч (1 миля/ч) при работающем круиз-контроле.
2. **-**: для уменьшения скорости с шагом 2 км/ч (1 миля/ч), когда круиз-контроль включен.
3. **RESUME** (Восстановить): восстанавливает скорость, сохраненную в памяти.
4. **CANCEL** (Отменить): отменяет работу круиз-контроля, сохраняя заданную скорость в памяти.

### Примечание

Круиз-контроль автоматически **отключается** при нажатии на **педаль тормоза/сцепления** и когда скорость автомобиля становится ниже 30 км/ч (18 миль/ч).

## СИСТЕМА УПРАВЛЕНИЯ ДВИЖЕНИЕМ ПОД УКЛОН (HDC)

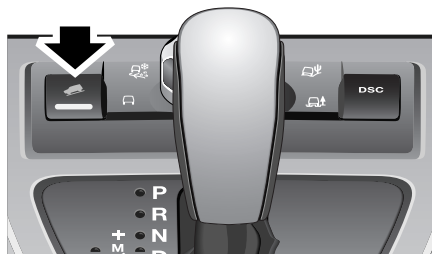

E83204

Система HDC работает совместно с антиблокировочной системой тормозов, обеспечивая улучшенное управление при движении по бездорожью, особенно при движении под уклон.



Для включения HDC нажмите выключатель (на рисунке показан стрелкой). Систему HDC можно включать при скорости ниже 80 км/ч (50 миль/ч), но она не будет полностью функциональна, пока скорость не снизится до 50 км/ч (30 миль/ч). В подтверждение на панели приборов загорится постоянным светом индикатор HDC. Для отключения HDC нажмите выключатель еще раз.



# Краткий обзор

## СИСТЕМА TERRAIN RESPONSE



Система распознавания поверхности Terrain Response, если она установлена, всегда активна и не может быть выключена. При запуске двигателя данная система обычно запускается в программе **Основная** (Специальные программы отключены).

Ручной выбор специальной программы поворотом ручки предоставляет преимущества в поведении автомобиля на различных видах поверхности посредством автоматической регулировки систем автомобиля.

Рекомендуется включать специальную программу при возникновении тяжелых условий управления и выключать по мере исчезновения этих условий.

## Основная (Специальные программы отключены)



Подходит для поверхностей, соответствующих типичным дорожным покрытиям.

## Трава-Гравий-Снег



Предусмотрен для твердых, но скользких поверхностей, в частности, для движения по траве, снегу, рыхлому гравию, щебенке или по льду. Если гравий рыхлый, более подходящей программой может быть «Песок».

## Грязь-Колея



Подходит для мягкой, грязной, неровной или изрезанной колеями поверхности.

## Песок



Подходит для мягкой, преимущественно сухой, податливой песчаной поверхности, например песчаных дюн и пустынь. Если песок рассыпчатый или мокрый, то более удобной может оказаться программа «Грязь-колея».

## Брод

При преодолении брода включите программу, подходящую для подводной поверхности.

Максимальная глубина брода не должна превышать 500 мм (19,7 дюйма).

# Краткий обзор

## СИСТЕМА ПОМОЩИ ПРИ ПАРКОВКЕ

При включенном зажигании, если включена задняя передача, активируются передние и задние датчики парковки. Через одну секунду прозвучит короткий подтверждающий тональный сигнал.

Если датчики обнаруживают препятствие, звучит прерывистый тональный сигнал (более высокий тон для препятствий, определенных передними датчиками). По мере приближения автомобиля к препятствию увеличивается частота прерывистого тонального сигнала.

Когда расстояние между датчиком и препятствием остается менее, чем приблизительно 30 см (1 фут), тональный сигнал становится непрерывным.

Система помощи при парковке автоматически выключается, когда скорость при движении вперед превышает 16 км/ч (10 миль/ч).

## Система помощи при парковке передним ходом – ручное управление

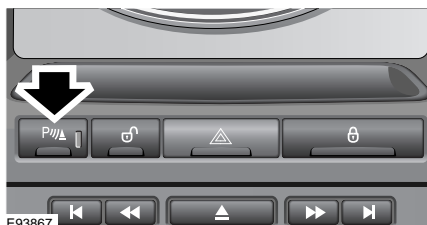

При управлении автомобилем в ограниченном пространстве система помощи при парковке передним ходом может быть включена вручную нажатием переключателя на панели приборов. При этом переключатель подсвечивается и звучит короткий подтверждающий тональный сигнал.

# Краткий обзор

## АУДИОСИСТЕМА

### Стандартная аудиосистема

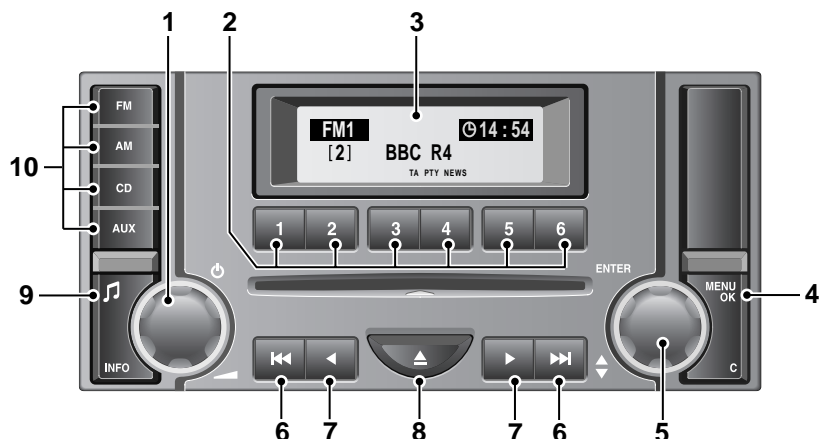

E84421

1. Нажмите для включения или выключения аудиосистемы и вращайте для регулировки громкости.
2. Нажмите нужный номер для включения предварительно настроенной радиостанции или диска в авточейнджере.
3. Экран дисплея.
4. Нажмите для входа в меню аудиосистемы.
5. Вращайте для пролистывания пунктов меню или регулировки настроек. Нажмите для выбора пункта меню или подтверждения изменения.
6. Нажмите для автоматического поиска радиостанции или выбора дорожки на CD.
7. Нажмите для ручного поиска радиостанции или поиска дорожки CD.
8. Нажмите для извлечения выбранного CD.
9. Нажимайте кнопку многократно для пролистывания элементов настройки звука. При выбранной настройке звука вращайте ручку 1 для регулировки. Подтвердите новые настройки нажатием кнопки 9.
10. Нажмите кнопку подходящего режима для выбора FM, AM, CD или AUX.

# Краткий обзор

## Аудиосистема класса «Премиум»

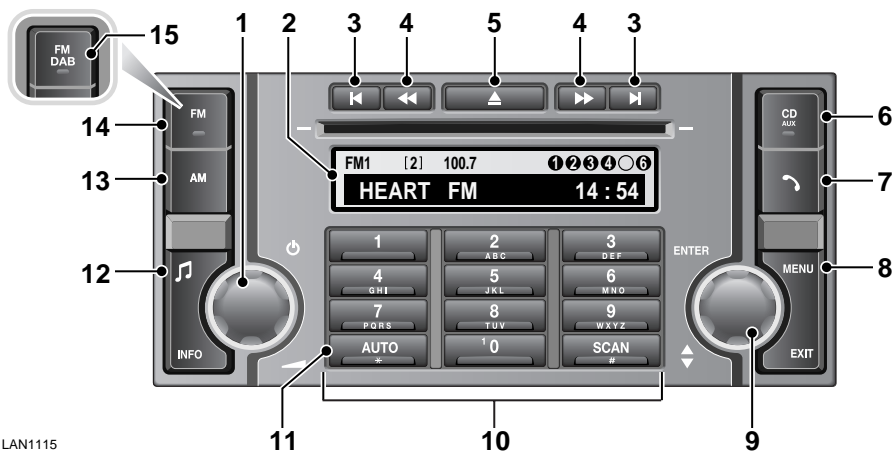

LAN1115

1. Нажмите для включения или выключения аудиосистемы и вращайте для регулировки громкости.
2. Экран дисплея.
3. Нажмите для автоматического поиска радиостанции или выбора дорожки на CD.
4. Нажмите для ручного поиска радиостанции или поиска дорожки CD.
5. Нажмите для извлечения выбранного CD.
6. Нажмите, чтобы выбрать CD.
  - Для переключения между CD и входом внешнего источника AUX нажмите и удерживайте кнопку CD.
7. Кнопка телефона.
8. Нажмите для входа в меню аудиосистемы.
9. Вращайте для пролистывания пунктов меню или установленных радиостанций. Нажмите для выбора пункта меню или подтверждения изменения.
10. Нажмите нужный номер для включения предварительно настроенной радиостанции или диска в авточейнджере.
11. Нажмите и удерживайте для автоматического сохранения радиостанций в диапазонах Ама и Fма. Нажмите и отпустите для доступа к автоматически сохраненным станциям.

# Краткий обзор

12. Нажимайте кнопку многократно для пролистывания элементов настройки звука. При выбранной настройке звука вращайте ручку 1 для регулировки. Подтвердите новые настройки нажатием кнопки 12.
13. Нажмите для выбора диапазона AM.
14. Для переключения между режимами FM1 и FM2 нажимайте и отпускайте кнопку FM.
15. Для переключения между режимами FM1, FM2, DAB1 и DAB2 нажимайте и отпускайте кнопку FM/DAB.

## Органы управления на рулевом колесе

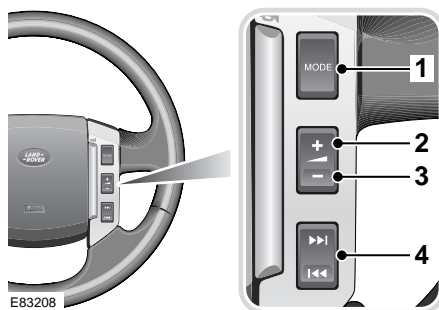

1. Нажмите для переключения между режимами Radio, CD или AUX.
2. Нажмите для увеличения громкости.
3. Нажмите для уменьшения громкости.
4. Нажмите и отпустите для переключения между настроенными радиостанциями и смены дорожек компакт-диска. Нажмите и удерживайте в течение двух секунд для поиска вверх или вниз следующей радиостанции/ дорожки CD.

# Краткий обзор

## ИСПОЛЬЗОВАНИЕ РАДИОПРИЕМНИКА

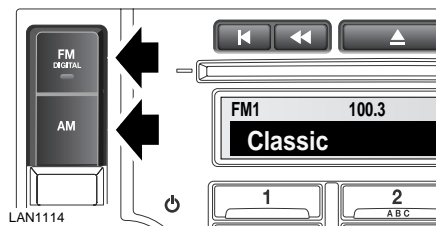

Нажмите кнопку **FM** или **AM** для выбора нужного диапазона частот. Многократным нажатием каждой из кнопок можно переключать сохраненные в памяти частоты FM и AM.

### Сохранение радиостанций

Для автоматического сохранения радиостанций нажмите и удерживайте кнопку **FM** или **AM** на стандартной аудиосистеме или **AUTO** на системе класса «Премиум». Станции сохранятся под предварительно установленными номерами выбранных частот.

Для вызова предварительно установленной станции нажмите и отпустите одну из пронумерованных кнопок предварительной установки.

Выбор предварительно установленных радиостанций можно сохранять вручную. См. **КНОПКИ ПРЕДВАРИТЕЛЬНОЙ НАСТРОЙКИ РАДИОСТАНЦИЙ** (на стр. 294).

## РАДИО DAB

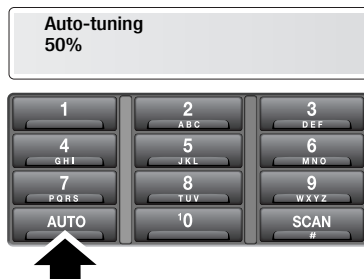

E88130

На аудиосистеме класса «Премиум» многократно нажимайте и отпускайте кнопку **FM**, пока на дисплее не отобразится **DAB1** или **DAB2**. Для автоматической настройки всех доступных цифровых радиоканалов нажмите и удерживайте кнопку **AUTO**.



E85661

Для пролистывания списка доступных каналов используйте кнопки поиска. При появлении канала, который вы хотите сохранить, нажмите и удерживайте номерную кнопку предварительной установки.

# Краткий обзор



E88124

Некоторые каналы могут содержать подканалы. Если доступны подканалы, на дисплее отображается значок стрелки. Для доступа к подканалу нажмите и удерживайте кнопки поиска каналов. Для пролистывания списка доступных подканалов многократно нажимайте и отпускайте кнопку поиска каналов. См. **ОПЦИИ КАНАЛОВ** (на стр. 311).

## ИСПОЛЬЗОВАНИЕ ПРОИГРЫВАТЕЛЯ КОМПАКТ-ДИСКОВ

### Совместимые типы дисков

Следует избегать использования дисков с бумажными наклейками или двусторонних дисков двойного формата (CD/DVD), поскольку они могут застрять.

В зависимости от комплектации, аудиосистема может быть либо с проигрывателем компакт-дисков на один диск, либо со встроенным 6-дисковым авточейнджером.

## ПРОИГРЫВАТЕЛЬ КОМПАКТ-ДИСКОВ

Вставьте в проигрыватель диск этикеткой вверх. Диск загрузится и начнется воспроизведение.

Для окончания воспроизведения диска кратковременно нажмите одну из кнопок другого режима (FM или AM). При повторном нажатии кнопки CD воспроизведение возобновится.

Для извлечения диска нажмите кнопку извлечения. После выталкивания диска извлеките его из лотка.

## АВТОЧЕЙНДЖЕР КОМПАКТ-ДИСКОВ

### Загрузка компакт-дисков

Для вставки одного диска нажмите кнопку **CD**, затем одну из номерных кнопок (с 1 по 6). После появления на дисплее подсказки, вставьте диск этикеткой вверх. Авточейнджер загрузит диск в выбранное положение.

### Воспроизведение компакт-дисков

В режиме проигрывателя CD нажмите на соответствующую цифровую кнопку (1 – 6), чтобы прослушать выбранный диск. Для воспроизведения последовательно выбираются все загруженные диски.

Можно сделать паузу во время воспроизведения кратковременным нажатием кнопки другого режима (FM или AM). При повторном нажатии кнопки **CD** воспроизведение возобновится.

# Краткий обзор

## Извлечение компакт-дисков

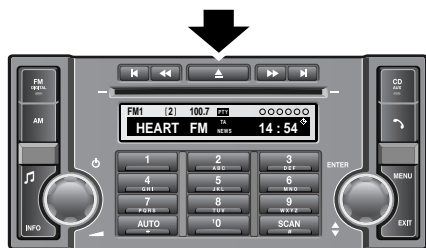

E83211

Для извлечения одного диска выберите нужный диск нажатием одной из номерных кнопок с 1 по 6, затем нажмите кнопку извлечения.

Для извлечения всех загруженных дисков нажмите и удерживайте кнопку извлечения, диски будут извлекаться по одному. Извлекайте диск, только когда на дисплее появляется сообщение **Remove Disc** (Извлеките диск).

## УСТАНОВКА ВРЕМЕНИ

### Стандартная аудиосистема

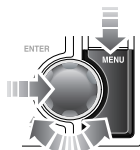
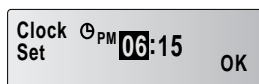

E84423

### Аудиосистема класса «Премиум»

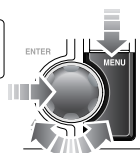
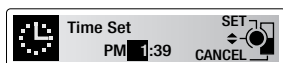

E84424

1. Включите аудиосистему нажатием на ручку регулировки громкости.
2. Нажмите кнопку MENU (Меню) для входа в функциональное меню.
3. Вращайте ручку для выбора Clock (Часы) и нажмите для подтверждения выбора.
4. На стандартной аудиосистеме вращайте ручку для выбора Set (Настройка) и нажмите для подтверждения выбора.
5. Вращайте ручку для настройки часов и минут. Нажимайте ручку для подтверждения настройки после каждого действия. На аудиосистеме класса «Премиум» из этого меню можно также установить режим времени (12 или 24 ч).
6. После установки времени на стандартной аудиосистеме загорится надпись OK. Нажмите ручку регулировки для подтверждения настройки. Нажмите кнопку EXIT на аудиосистеме класса «Премиум» для отмены и возвращения в меню.



# Краткий обзор

## ТЕЛЕФОННАЯ СИСТЕМА С ПОДДЕРЖКОЙ BLUETOOTH

Мобильные телефоны с поддержкой Bluetooth могут связываться со встроенной телефонной системой автомобиля. Перед использованием следует подключить ваш мобильный телефон Bluetooth к системе автомобиля.

### Поддерживаемые мобильные телефоны

Не все телефоны полностью совместимы с системой Land Rover. Самый последний перечень поддерживаемых телефонов и версий программного обеспечения можно найти на сайте [www.ownerinfo.landrover.com](http://www.ownerinfo.landrover.com). Можно также получить этот список у дилера компании Land Rover или в её техническом центре.

### Подключение телефона к системе автомобиля

1. При включенном зажигании нажмите кнопку режима телефона на аудиосистеме.
2. После подсказки нажмите **ENTER** (Ввод) для подтверждения входа в режим подключения телефона к системе
3. Система запросит проверку включения функции Bluetooth на вашем телефоне. Нажмите **ENTER** (Ввод) для подтверждения. Затем система произведет поиск вашего телефона.
4. По завершении поиска будут перечислены найденные телефоны. Вращайте ручку **ENTER** для пролистывания списка и нажмите для выбора нужного телефона.
5. Аудиосистема отобразит на дисплее кодовый номер доступа к Bluetooth. Введите этот номер в ваш телефон. Теперь телефон подключен к системе.
6. Если подключение не удалось, появится сообщение на дисплее аудиосистемы. Нажмите ручку **ENTER** для повторной попытки или кнопку **EXIT** (Выход) для повторного запуска процесса.
7. Для отмены процесса подключения нажмите и удерживайте кнопку телефона на аудиосистеме.

### Примечание

Если в зоне охвата находится несколько подключенных телефонов Bluetooth, система автоматически выберет последний телефон, использовавшийся в режиме Bluetooth.

# Краткий обзор

## Вызов абонента

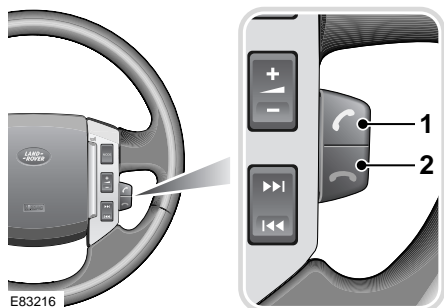

1. Подключив телефон, нажмите кнопку режима телефона на аудиосистеме.
2. Введите требуемый номер телефона с клавиатуры.
3. Нажмите и отпустите ручку **ENTER** или используйте выключатель ответа на звонок **1** на рулевом колесе.

## Прием вызова

Для ответа на входящий звонок нажмите и отпустите ручку **ENTER** на аудиосистеме или используйте выключатель ответа на звонок **1** на рулевом колесе.

Для окончания разговора или отказа от входящего звонка нажмите и отпустите кнопку **EXIT** или используйте выключатель окончания разговора **2** на рулевом колесе.