

СИСТЕМА ПОДУШЕК БЕЗОПАСНОСТИ



ПРЕДУПРЕЖДЕНИЕ:

Компоненты системы подушек безопасности чувствительны к электрическим и механическим воздействиям, которые могут повредить систему и стать причиной несанкционированного срабатывания или отказа блока подушек безопасности.

Для предотвращения выхода из строя системы подушек безопасности всегда консультируйтесь

у дилера/в авторизованной мастерской перед установкой следующего оборудования:

- Такое электронное оборудование, как мобильный телефон, радиостанция для двухсторонней связи или аудиосистема.
- Установка дополнительного оборудования, которое крепится к передней части автомобиля.
- Любые изменения передней части автомобиля.
- Любые изменения, включающие удаление или ремонт электропроводки или компонента рядом с компонентами системы подушек безопасности, включая рулевое колесо, рулевую колонку, приборы и приборную панель.
- Любые изменения передней панели или рулевого колеса.

ПРОТИВОУГОННАЯ СИСТЕМА



Не допускаются какие-либо изменения и модернизация противоугонной системы. Подобные изменения могут привести к отказу системы.

ИНДИКАТОР ПЕРИОДИЧНОСТИ ОБСЛУЖИВАНИЯ

Водитель получает уведомление о приближении срока технического обслуживания через информационную панель, где отображается пробег или время до следующего обслуживания. При превышении этого расстояния или времени на дисплее отображается отрицательное (-) значение, указывающее на просроченное обслуживание.

Отображаться может как один тип указателя срока обслуживания, так и оба (расстояние и время).

ОБСЛУЖИВАНИЕ, ВЫПОЛНЯЕМОЕ ВЛАДЕЛЬЦЕМ



О любых значительных или резких падениях уровня жидкости или неравномерном износе шин следует немедленно сообщать квалифицированным специалистам.

В период между регламентным техническим обслуживанием необходимо выполнять ряд несложных проверок.

ЕЖЕДНЕВНЫЕ ПРОВЕРКИ

- Исправность приборов освещения, звукового сигнала, указателей поворотов, стеклоочистителей, омывателей и сигнализаторов.
- Исправность ремней безопасности и тормозов.
- Отсутствие подтеков жидкости под днищем автомобиля, свидетельствующих об утечке.

ЕЖЕНЕДЕЛЬНЫЕ ПРОВЕРКИ

- Уровень масла в двигателе.
- Проверка уровня охлаждающей жидкости.
- Уровень жидкости тормозов/сцепления.
- Уровень рабочей жидкости гидроусилителя рулевого управления.
- Уровень жидкости в бачке омывателя.
- Давление в шинах и их состояние.
- Проверка работы кондиционера воздуха.

Примечание: *Уровень масла в двигателе следует проверять чаще, если автомобиль длительное время двигался на высокой скорости.*

ТЯЖЕЛЫЕ УСЛОВИЯ ЭКСПЛУАТАЦИИ

При эксплуатации автомобиля в особо сложных условиях необходимо уделять больше внимания требованиям по обслуживанию.

Тяжелые условия эксплуатации включают в себя:

- Поездки по пыльным дорогам и/или по песку.
- Поездки по неровным и/или грязным дорогам и/или преодоление водных преград.
- Эксплуатация в условиях очень высоких температур.
- Буксировка прицепа или поездки по высокогорной местности.

Обратитесь за советом к дилеру/в авторизованную мастерскую.

ПРОТИВОСАЖЕВЫЙ ФИЛЬТР (DPF)

Автомобили с дизельным двигателем, оснащенные противосажевым фильтром, обладают более эффективной системой снижения токсичности отработавших газов. При обычных условиях вождения частицы отработавших газов собираются в фильтре.

Когда отображается сообщение фильтра DPF и загорается янтарная контрольная лампа, фильтру требуется пройти цикл регенерации для самоочистки. Для этого требуется, чтобы двигатель прогрелся до нормальной рабочей температуры. Процедура регенерации происходит автоматически с интервалом приблизительно 300–900 км (186–560 миль) в зависимости от условий вождения. Обычно процедура регенерации занимает 10–20 минут. Блок управления двигателем автоматически отправляет соответствующий запрос, если скорость автомобиля постоянно находится в пределах между 60 и 112 км/ч (37 и 70 миль/ч). Регенерация также может происходить и на меньшей скорости автомобиля, но при средней скорости автомобиля 50 км/ч (31 миль/ч) ее продолжительность будет дольше.

Примечание: Если регенерация проведена не до конца, вслед за янтарной контрольной лампой может загореться красная.

Когда отображается сообщение фильтра DPF и загорается красная контрольная лампа, как можно быстрее обратитесь к дилеру/в авторизованную мастерскую.

ПОЕЗДКИ НА КОРОТКИЕ РАССТОЯНИЯ ИЛИ В ХОЛОДНОЕ ВРЕМЯ ГОДА

Если на автомобиле часто выполняются поездки на короткие расстояния или он эксплуатируется в холодное время года, температура двигателя может не достигать рабочей. Это означает, что не будет происходить регенерация противосажевого фильтра (DPF), и фильтр не будет эффективно очищаться. Если достигается состояние, при котором требуется регенерация фильтра, но условия эксплуатации не соответствуют требованиям для ее проведения, на панели приборов загорается предупреждающий символ в виде треугольника и на информационной панели появляется сообщение о том, что противосажевый фильтр запылен **DPF Full. See manual** (DPF полон. См. руководство). Это не означает, что автомобиль неисправен, и обращение к дилеру не требуется. Во время движения запустите процедуру регенерации (предпочтительно выбрав для этого главную дорогу или автострада). После этого необходимо продолжать движение еще как минимум 20 минут.

После завершения процедуры регенерации текстовое предупреждение сбрасывается автоматически.

Примечание: Во время процедуры регенерации возможно незначительное временное увеличение расхода топлива.

ДИНАМОМЕТРЫ ДЛЯ ХОДОВЫХ ИСПЫТАНИЙ (РОЛИКОВЫЕ СТЕНДЫ)

Любые динамометрические проверки должны проводиться только квалифицированным механиком, который знаком с порядком проведения таких испытаний и требованиями безопасности, установленными для дилеров/авторизованных мастерских.

БЕЗОПАСНОСТЬ В ГАРАЖЕ

 Непосредственно после поездки не прикасайтесь к двигателю, компонентам систем выпуска и охлаждения, пока двигатель не остынет.

 Не оставляйте автомобиль с работающим двигателем в зоне без вентиляции – выхлопные газы токсичны и крайне опасны.

 **ПРЕДУПРЕЖДЕНИЕ – ЗАПРЕЩАЕТСЯ НАХОДИТЬСЯ ПОЛНОСТЬЮ ИЛИ ЧАСТИЧНО ПОД ПОДНЯТЫМ АВТОМОБИЛЕМ, КОТОРЫЙ УДЕРЖИВАЕТСЯ ТОЛЬКО ДОМКРАТОМ.**

 Остерегайтесь попадания рук или одежды в приводные ремни, шкивы и вентиляторы. Некоторые вентиляторы могут продолжать работать после выключения двигателя.

 Снимите металлические браслеты и украшения перед работой в моторном отсеке.

 Не прикасайтесь к электрическим выводам и компонентам при работающем двигателе или включенном стартере.

 Не допускайте соприкосновения инструментов и металлических частей автомобиля с проводами или клеммами аккумуляторной батареи.

ТОПЛИВНАЯ СИСТЕМА

 Разбирать или заменять какие-либо компоненты топливной системы разрешается только квалифицированным специалистам, имеющим соответствующую подготовку.

 Не подходите близко к моторному отсеку автомобиля с устройствами, которые могут стать источником искр, и лампами, не имеющими надлежащей защиты.

 Надевайте защитную одежду, а когда необходимо и перчатки из непроницаемого материала.

ТОКСИЧНЫЕ ЖИДКОСТИ

Используемые в автомобилях жидкости токсичны, поэтому не допускайте их употребления и контакта с открытыми ранами.

Для личной безопасности всегда читайте и соблюдайте все инструкции, указанные на наклейках и емкостях.

ОТРАБОТАННОЕ МОТОРНОЕ МАСЛО

Длительный контакт с моторным маслом может стать причиной серьезных кожных заболеваний, в том числе дерматита или рака кожи. После контакта всегда тщательно мойте руки.



Слив отработанного масла в канализацию, водоемы и на грунт запрещен законом. Для утилизации отработанного масла и токсичных химикатов используйте специально отведенные для этого места.

ОТКРЫВАНИЕ КАПОТА

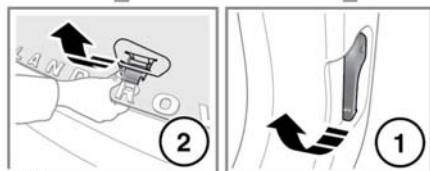
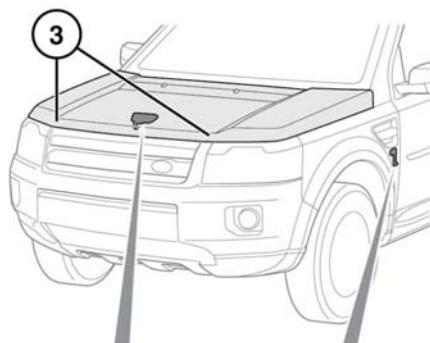

1. Потяните ручку замка капота, которая находится в левой передней нише для ног.

2. Поднимите предохранительную защелку капота, расположенную под центральной точкой капота, и поднимите капот.
3. При закрывании капота убедитесь, что обе защелки надежно зафиксированы.

ЗАКРЫВАНИЕ КАПОТА



Запрещается движение, если капот удерживается только одной предохранительной защелкой.

1. Опустите капот до фиксации предохранительной защелки. Обеими руками нажмите на капот до щелчка.
2. Убедитесь в надежной фиксации обеих защелок, попробовав приподнять передний край капота.

ОБЩИЕ СВЕДЕНИЯ О МОТОРНОМ ОТСЕКЕ

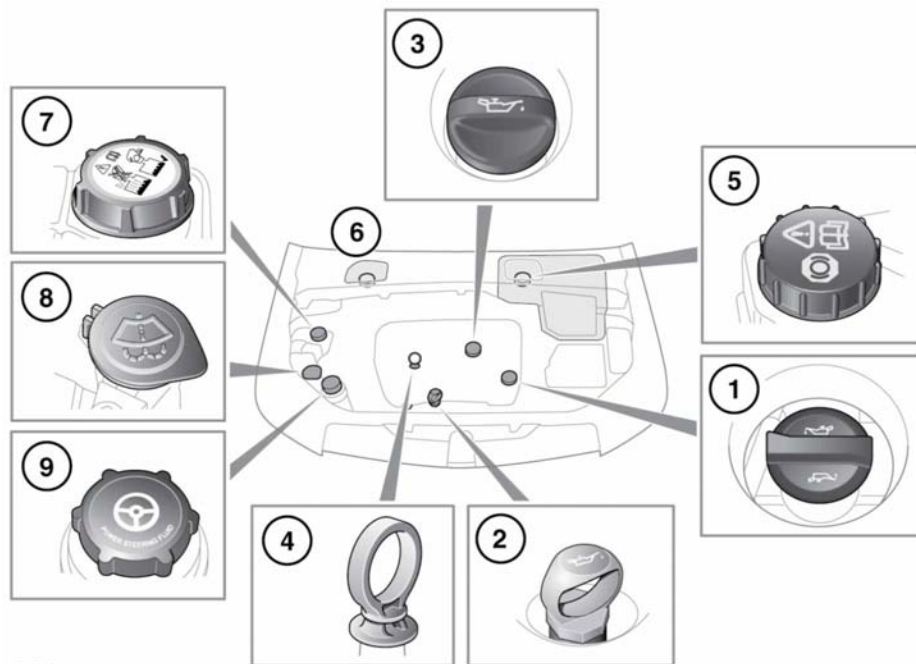

E145705

1. Крышка маслозаливной горловины двигателя (дизельный двигатель объемом 2,2 л).
2. Масляный щуп (дизельный двигатель объемом 2,2 л).
3. Крышка маслозаливной горловины двигателя (бензиновый двигатель объемом 2,0 л).
4. Масляный щуп (бензиновый двигатель объемом 2,0 л).
5. Крышка бачка тормозной жидкости (автомобили с левосторонним управлением).
6. Крышка бачка тормозной жидкости (автомобили с правосторонним управлением).
7. Крышка заливной горловины системы охлаждения двигателя.
8. Крышка заливной горловины жидкости омывателя ветрового стекла.
9. Крышка горловины бачка рабочей жидкости усилителя рулевого управления.

-  **Запрещается эксплуатировать автомобиль, если существует вероятность контакта вытекающей жидкости с горячей поверхностью, например, системой выпуска.**

КРЫШКИ ПОД КАПОТОМ – СНЯТИЕ

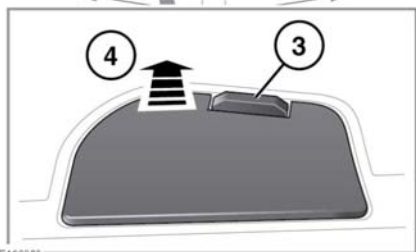
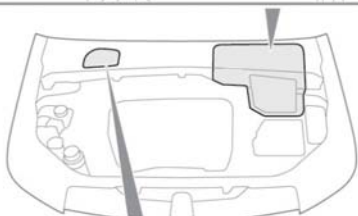
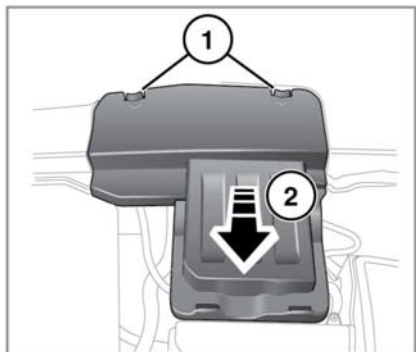

1. Нажмите на фиксаторы, чтобы снять крышку с корпуса.

Примечание: Сначала освободите внутренний фиксатор на переднем краю крышки, это облегчит отсоединение остальных фиксаторов.

2. Поднимите передний край крышки и сдвиньте вперед, чтобы снять крышку.
3. Отсоедините защелку.
4. Снимите крышку.

КРЫШКИ ПОД КАПОТОМ – УСТАНОВКА

-  Перед установкой расположенных под капотом крышек проверьте, чтобы между крышкой и корпусом не оказалось трубопроводов, кабелей или других предметов.

1. Сдвиньте заднюю кромку крышки под резиновую накладку, установленную на жабо.
2. Убедитесь, что передний край крышки расположен заподлицо с корпусом, затем нажмите, чтобы зафиксировать крышку на месте (до щелчка).

E136809

УСТРАНЕНИЕ ЗАСОРЕНИЯ ЖИКЛЕРОВ СТЕКЛООМЫВАТЕЛЯ

⚠ Не включайте жиклеры омывателя во время устранения засорения или регулировки. Жидкость омывателя ветрового стекла может вызвать раздражение глаз и кожи. Всегда внимательно читайте и соблюдайте инструкции производителя омывающей жидкости.

Если жиклер омывателя засорился, прочистите его тонкой проволокой, вставив ее в жиклер. После прочистки убедитесь, что проволока полностью извлечена. Положение жиклера омывателя также можно отрегулировать, вставив конец иголки в жиклер и аккуратно переместив его.

ЗАМЕНА ЛАМПЫ

⚠ При замене обязательно используйте лампы надлежащего типа с соответствующими характеристиками. Если вы не можете самостоятельно решить этот вопрос, обратитесь к дилеру/в авторизованную мастерскую.

Примечание: В отдельных странах закон требует, чтобы в автомобиле имелись запасные лампы для световых приборов. Фирменный комплект сменных ламп вы можете приобрести у дилера/в авторизованной мастерской.

СНЯТИЕ ФАРЫ

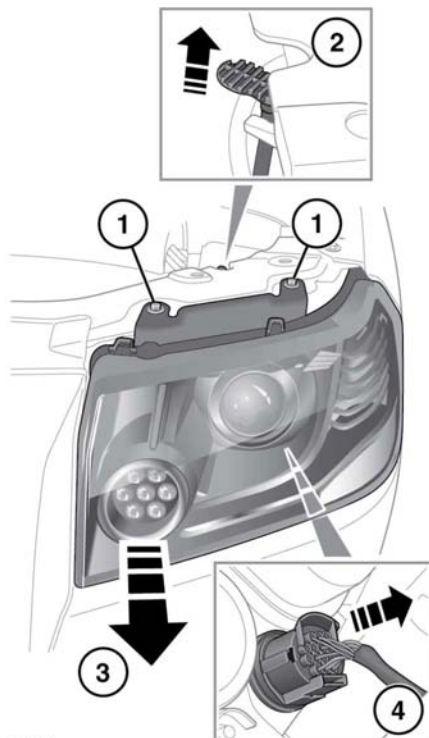

E147078

⚠ Не кладите снятую блок-фару стеклом вниз на твердую или абразивную поверхность. Это может привести к появлению царапин на поверхности рассеивателя.

1. Отверните и снимите 2 крепежных болта.
2. Поднимите рычаг блокировки для освобождения блок-фары.
3. Вытяните блок-фару вперед для получения доступа к ее задней части.

- Отсоедините электрический разъем от задней части блок-фары, нажав на фиксатор и вытянув разъем.

ИДЕНТИФИКАЦИЯ ЛАМП ПЕРЕДНИХ ФАР

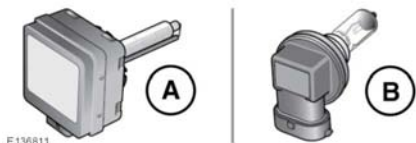



- A. Ксеноновая лампа.
- B. Галогенная лампа.

ГАЛОГЕННЫЕ ЛАМПЫ

В зависимости от комплектации автомобиля галогенные лампы могут использоваться для фар дальнего света, фар ближнего света и передних противотуманных фар. Соблюдайте осторожность, чтобы не касаться стекла лампы пальцами рук; всегда используйте тряпку для работы с лампой. При необходимости используйте денатурированный спирт для удаления отпечатков пальцев.

КСЕНОНОВЫЕ ЛАМПЫ

-  Замену или обслуживание ксеноновых ламп должны производить только квалифицированные специалисты.

-  Для воспламенения газа и пара металлов, используемых в ксеноновых лампах, требуется высокое напряжение. Контакт с таким напряжением может привести к тяжелым травмам.

-  Блоки ксеноновых ламп работают при очень высоких температурах. Прежде чем прикасаться к блок-фаре, убедитесь в том, что она остыла.



По вопросу надлежащей утилизации ксеноновых блок-фар проконсультируйтесь у дилера/в авторизованной мастерской или в соответствующих местных уполномоченных органах.

ЗАМЕНА ЛАМП ФАР

Комбинированные блок-фары с ксеноновыми и галогенными лампами

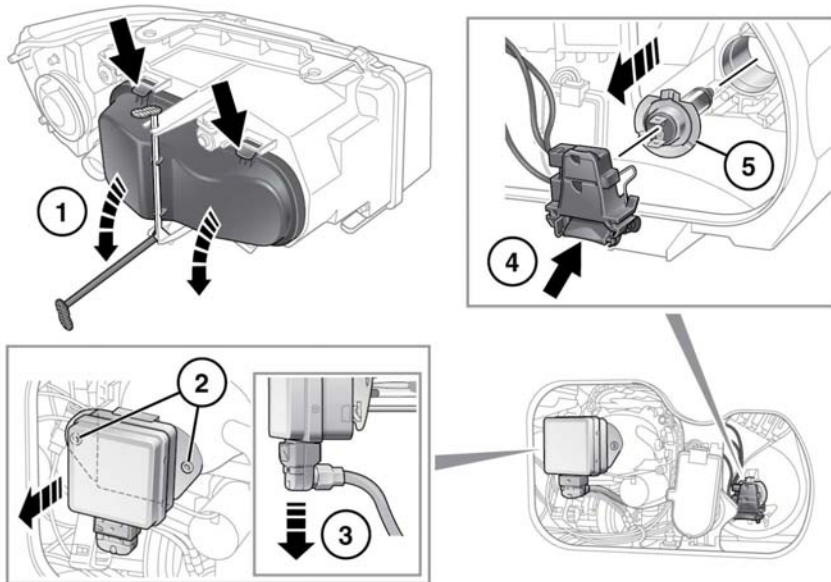

E136812

1. Отстегните рычаг блокировки, нажмите на два выступа и снимите крышку.
2. Снимите два крепежных болта, затем снимите блок ксеноновой лампы.
3. Отсоедините разъем от блока ксеноновой лампы.
4. Отсоедините разъем от галогенной лампы.
5. Отсоедините фиксатор галогенной лампы и снимите ее с блок-фары.

Фары только с галогенными лампами

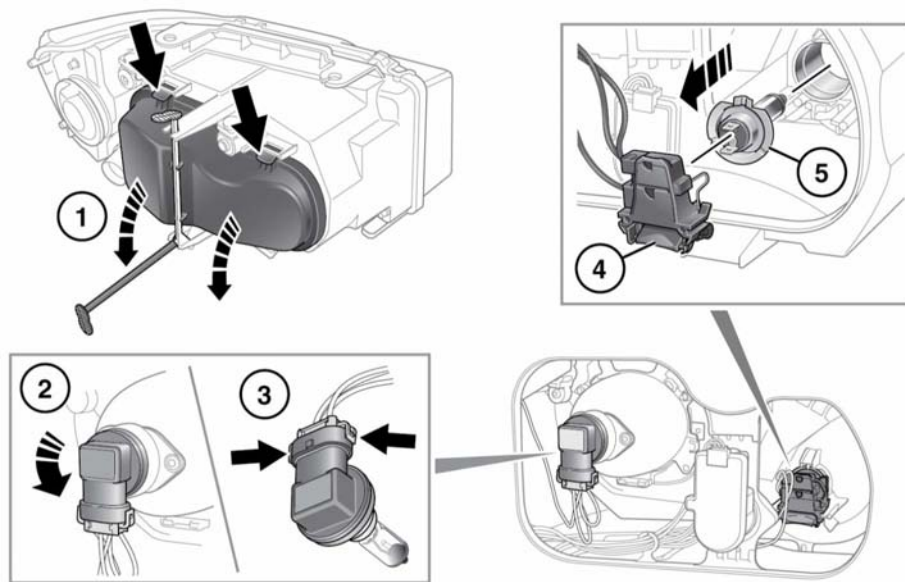

E136813

1. Отстегните рычаг блокировки, нажмите на два выступа и снимите крышку.
2. Отсоедините разъем галогенной лампы ближнего света от лампы.

! Не прикасайтесь пальцами к таким лампам, для их снятия и установки всегда пользуйтесь тканью. При необходимости очистите лампу этиловым спиртом, денатурированным метиловым спиртом, для удаления следов пальцев.

3. Отсоедините фиксатор галогенной лампы и снимите ее с блок-фары.
4. Отсоедините разъем галогенной лампы дальнего света от лампы.

5. Отсоедините фиксатор галогенной лампы и снимите ее с блок-фары.

ЗАМЕНА ЛАМП УКАЗАТЕЛЕЙ ПОВОРОТА

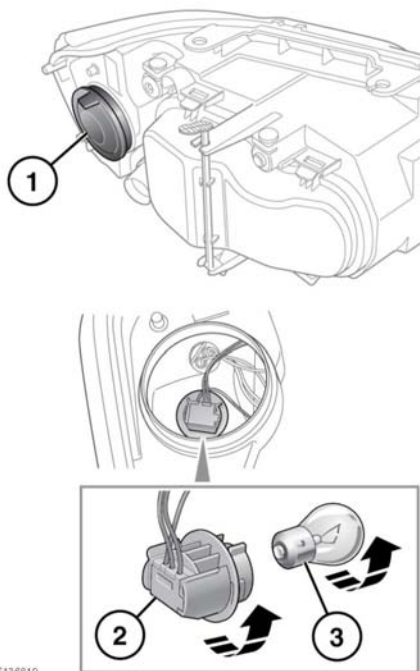

E136819

1. Снимите крышку.
2. Выверните против часовой стрелки патрон лампы указателя поворота и извлеките его из блок-фары.
3. Нажмите на лампу в патроне, затем выверните ее против часовой стрелки и снимите.

ЗАМЕНА ЛАМП ПЕРЕДНИХ ПРОТИВОТУМАННЫХ ФАР

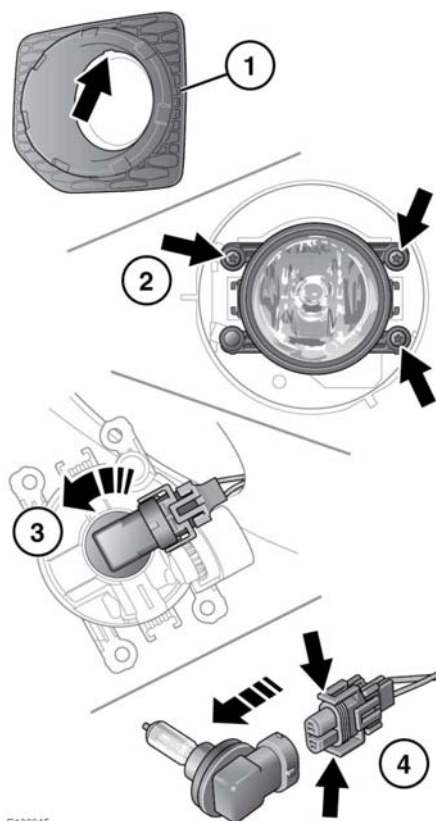

E136815

1. Используя паз в верхней части обрамления лампы, выведите ее с помощью подходящего инструмента, чтобы извлечь.
2. Снимите три крепежных болта, затем снимите блок-фару.
3. Поверните патрон лампы против часовой стрелки и извлеките его из фонаря.

4. Сожмите два зажима и отсоедините электрический разъем.

ЗАМЕНА ЛАМП ЗАДНИХ ФОНАРЕЙ

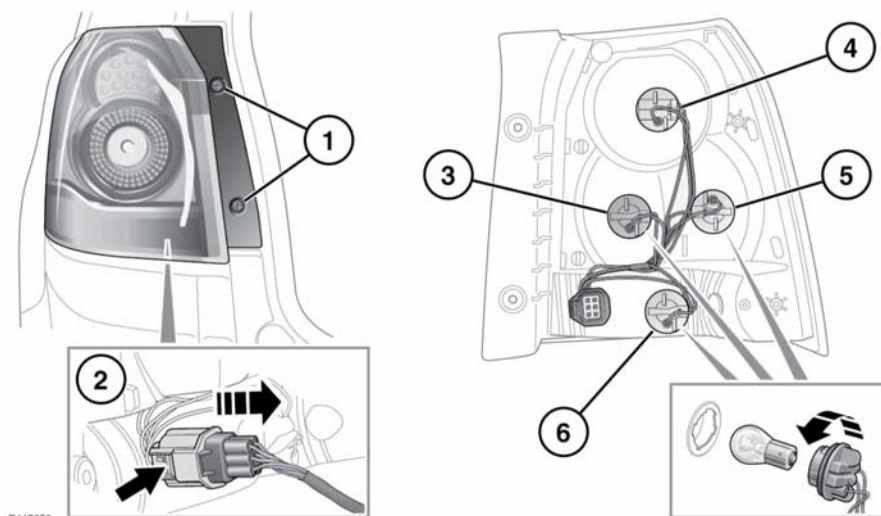

1. Открыв дверь багажного отделения, выверните два винта на внутренней кромке фонаря.
2. Аккуратно извлеките блок из автомобиля, отсоедините электрический разъем и снимите блок с автомобиля.
3. Указатель поворота.
4. Стоп-сигнал/задний габаритный фонарь.

Примечание: Это светодиодная лампа. Замену или обслуживание должны проводить только квалифицированные специалисты.

5. Фонарь заднего хода.
6. Задний противотуманный фонарь.

Поверните соответствующий блок лампы и потяните его, чтобы получить доступ к лампе. Для извлечения лампы необходимо нажать на нее, повернуть и потянуть.

ЗАМЕНА ЛАМП БОКОВЫХ ПОВТОРИТЕЛЕЙ УКАЗАТЕЛЕЙ ПОВОРОТА

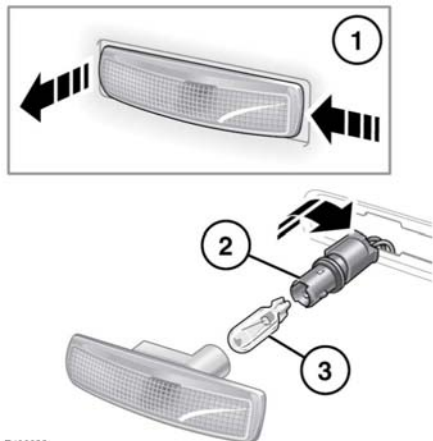

E136820

1. Осторожно отодвиньте и вытащите боковой повторитель из автомобиля.
2. Поверните патрон лампы против часовой стрелки.
3. Извлеките лампу из патрона.

ЗАМЕНА ЛАМПЫ ОСВЕЩЕНИЯ НОМЕРНОГО ЗНАКА

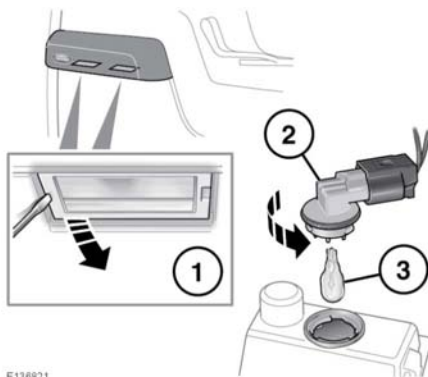

E136821

1. Осторожно извлеките лампу с помощью подходящего инструмента.
2. Поверните патрон лампы против часовой стрелки.
3. Извлеките лампу из патрона.

ЗАМЕНА ЛАМП ОСВЕЩЕНИЯ САЛОНА

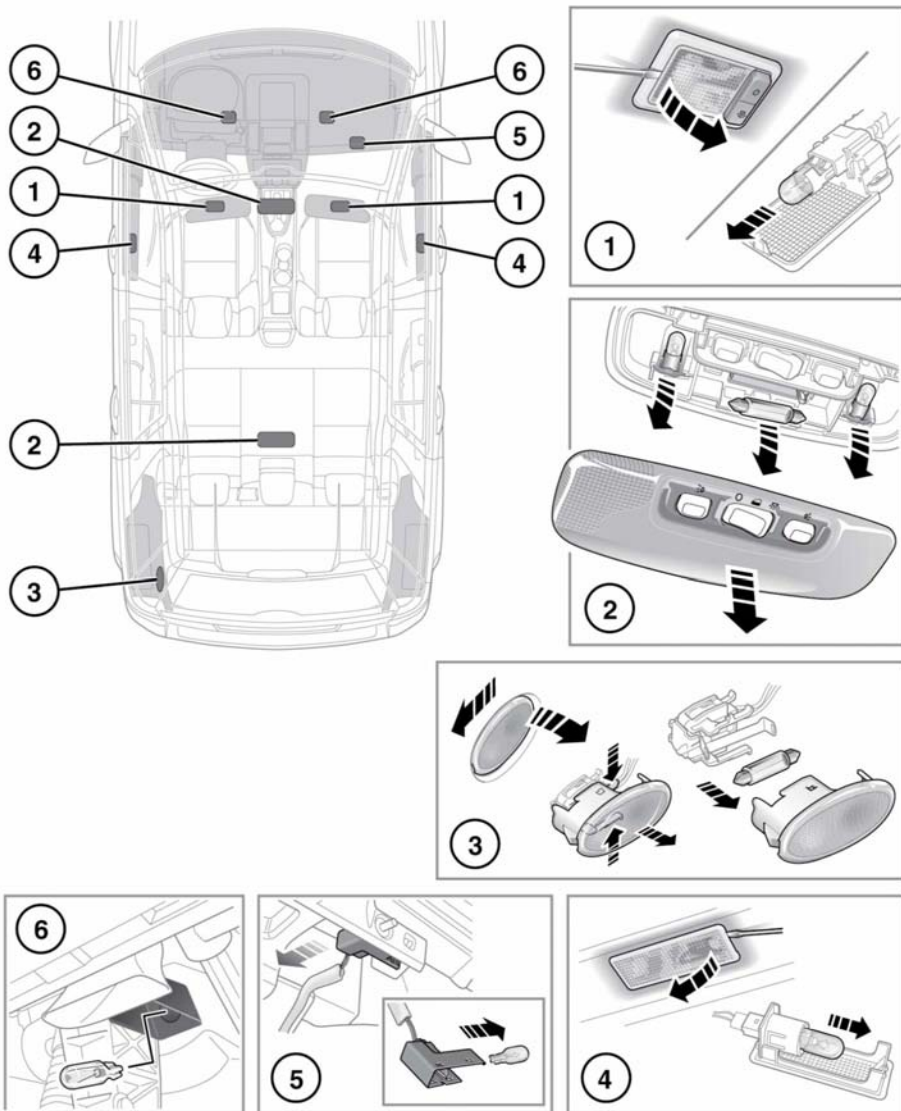

E 154790

Выполните действия, показанные на иллюстрациях. Вставьте новую лампу и установите детали на место.

1. Плафоны в противосолнечных козырьках.
2. Плафоны общего и местного освещения.
3. Освещение багажного отделения.
4. Подсветка порогов.
5. Фонарь подсветки перчаточного ящика.
6. Освещение ниш для ног.

ВОССТАНОВЛЕНИЕ НАСТРОЕК СТЕКЛОПОДЪЕМНИКОВ

Настройки стеклоподъемников потребуются восстановить в случае отсоединения АКБ, ее разряда или прерывания подачи питания.

Восстановление настроек выполняется следующим образом:

1. Полностью закройте окно.
2. Отпустите переключатель, затем поднимите его в положение закрывания и удерживайте в течение 1 секунды.
3. Повторите процедуру для каждого стеклоподъемника.

ВОССТАНОВЛЕНИЕ НАСТРОЕК ЛЮКА КРЫШИ

Если при частично открытом люке отсоединяется аккумуляторная батарея или прерывается электропитание, необходимо выполнить повторную калибровку люка.

Подсоединив аккумуляторную батарею или восстановив электропитание, откалибруйте люк следующим образом:

1. Включите зажигание.
2. При закрытом люке нажмите и отпустите переднюю часть переключателя. Люк передвинется в наклонное положение.
3. Нажмите на переднюю, часть переключателя люка и удерживайте в течение 20 секунд.
4. Через 20 секунд люк начнет перемещаться. Удерживайте переднюю часть переключателя нажатой до завершения цикла полного открывания/закрывания.
5. После остановки люка отпустите переключатель.

Теперь люк может работать в нормальном режиме.

ЗАПАСНЫЕ ЧАСТИ И ДОПОЛНИТЕЛЬНОЕ ОБОРУДОВАНИЕ



Установка несертифицированных деталей и оборудования, внесение неразрешенных изменений или модернизация могут представлять опасность и влиять на безопасность автомобиля и пассажиров, а также повлечь за собой аннулирование гарантии.



Компания Land Rover не несет никакой ответственности за гибель, травмы или повреждение оборудования, которые могут возникнуть как прямое следствие установки несертифицированного дополнительного оборудования или внесения неразрешенных модификаций в автомобили Land Rover.

КУЗОВ

- ❗ Перед мойкой автомобиля смойте грязь при помощи шланга.
- ❗ Некоторые системы высоконапорного мытья достаточно мощные, поэтому струя воды может проникнуть через соединения подвески, уплотнения дверей/окон и повредить накладки и замки дверей. Не направляйте струю воды на воздухозаборник двигателя, воздухозаборники обогревателя, уплотнения кузова (дверей, потолочного люка, окон и т. п.) и на другие компоненты, которые можно повредить (фонари, зеркала, наружные накладки, пыльники и уплотнения подвески и т. д.). Убедитесь, что сопло моечной установки высокого давления всегда удалено от любых элементов автомобиля более чем на 12 дюймов (300 мм).
- ❗ Некоторые мойки высокого давления имеют высокую мощность и могут повредить колеса или тормозную систему. Не направляйте водяную струю непосредственно на колеса или тормоза.
- ❗ Запрещается использовать мощное оборудование высокого давления для очистки моторного отсека.
- ❗ После мойки автомобиля снаружи (особенно в мойки под давлением) рекомендуется проехать некоторое расстояние для просушки тормозов.

- ❗ Коррозионно-активные вещества, такие как птичий помет, могут повредить лакокрасочное покрытие автомобиля. Подобные отложения следует удалять как можно быстрее.
- ❗ Не наносите автополироль на неокрашенные зоны бампера. Полировка въедается в декоративное покрытие поверхности.

ДАТЧИКИ И КАМЕРЫ

- ❗ При мойке автомобиля не направляйте на датчики или камеры струю воды под высоким давлением. Не используйте абразивные материалы или твердые/острые предметы для очистки датчиков и камер. Используйте только одобренные автомобильные шампуни.

Датчики системы помощи при парковке следует содержать в чистоте для сохранения их работоспособности и точности показаний.

При необходимости камеры следует очищать тканью, слегка смоченной средством для очистки стекол.

УХОД ЗА ДНИЩЕМ КУЗОВА

Регулярно промывайте днище кузова чистой водой, особое внимание уделяя зонам скопления грязи и отложений.

При обнаружении повреждения или коррозии необходимо как можно быстрее проверить автомобиль у обслуживающего вас дилера/в авторизованной мастерской.

ПОСЛЕ Поездки по БЕЗДОРОЖЬЮ

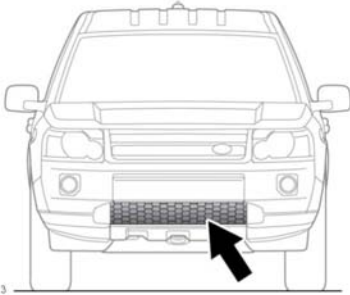

- ⓘ Убедитесь в чистоте и отсутствии мусора в зонах воздухозаборника и передней решетки. Особое внимание обратите на нижнюю решетку и радиатор. В противном случае это может привести к перегреву двигателя и его значительному повреждению.

После поездки по бездорожью как можно быстрее выполните чистку днища кузова автомобиля.

САЛОН

- ⚠ **Не полируйте панель приборов. Полированные поверхности обладают повышенной отражающей способностью и могут мешать обзору водителя.**

Почистите пластиковые и тканевые поверхности теплой водой с нейтральным мылом, затем протрите начисто мягкой тканью.

КОЖАНАЯ ОБИВКА

- ⓘ Применяйте только чистящие средства, специально предназначенные для очистки кожи. Не используйте химические средства, спирт и абразивные материалы, поскольку они могут привести к быстрой порче кожи. Использование составов, не одобренных к применению, аннулирует гарантию.
- ⓘ Если вы не можете самостоятельно выбрать средства для применения, обратитесь к дилеру/в авторизованную мастерскую.

Кожаную обивку следует чистить и наносить на нее защитное покрытие не реже одного раза в 6 месяцев.

Чтобы грязь не въедалась в кожу и не появлялись пятна, нужно регулярно осматривать обивку и чистить ее раз в 1–2 месяца, как описано ниже:

1. При помощи чистой, влажной, неокрашенной ткани протирайте обивку, удаляя с нее мелкую пыль. Не допускайте намокания кожи.
2. Если этого оказалось недостаточно, то смочите ткань в теплой мыльной воде и отожмите ее. Используйте только мягкое, не содержащее щелочь мыло.
3. Для очистки сильно загрязненных участков используйте чистящее средство для кожи марки Land Rover. Протрите насухо чистой мягкой тканью, периодически поворачивая ее чистой стороной.

Используйте чистящее средство для кожи марки Land Rover несколько раз в год, чтобы поддерживать мягкость и внешний вид кожи. Это средство питает и увлажняет кожу, создает на ее поверхности защитный слой, защищающий ее от проникновения внутрь пыли и любых веществ.

- Одежда темных тонов может окрашивать кожаную обивку, как и обивку из других материалов.
- Такие острые предметы, как пряжки ремней, застежки-молнии, заклепки и т. п. могут оставлять заметные царапины на кожаной обивке.
- Если пролитые чай, кофе или чернила не удалить немедленно, то придется смириться с тем, что пятна останутся навсегда.

Если вы пользуетесь услугами специалиста по очистке автомобилей, то убедитесь в том, что он знаком и в точности следует изложенным выше инструкциям.

***Примечание:** Некоторые материалы/ткани обладают окрашивающей способностью. Из-за этого на коже светлых оттенков могут возникать некрасивые обесцвеченные пятна. Подверженные изменению цвета зоны следует как можно быстрее очистить и покрыть защитными средствами.*

РЕМНИ БЕЗОПАСНОСТИ



Не допускайте попадания в механизмы ремней безопасности воды, чистящих средств или волокон ткани. Любые вещества, попавшие в механизм, могут негативно повлиять на работу ремней безопасности в случае столкновения.

Вытяните полностью ремни безопасности, затем очистите их с помощью теплой воды и нейтрального мыла. Полностью вытянутая лента ремня должна просохнуть на воздухе, без дополнительного нагрева.

***Примечание:** Очищая ремни безопасности, проверьте отсутствие повреждений и степень износа лент ремней. О любых повреждениях следует сообщить дилеру/авторизованную мастерскую для устранения этих повреждений.*

КРЫШКИ БЛОКОВ ПОДУШЕК БЕЗОПАСНОСТИ



Крышки подушек безопасности следует чистить только при помощи слегка влажной ткани и небольшого количества средства для чистки обивки.



Не допускайте попадания жидкостей на крышки подушек безопасности и поверхности вокруг них. Любые вещества и предметы, попавшие в механизм, могут помешать надлежащему раскрытию подушек безопасности в случае удара.

ПАНЕЛЬ ПРИБОРОВ, СЕНСОРНЫЙ ЭКРАН И АУДИОСИСТЕМА

- Очистка выполняется слегка увлажненной тканью.
- Не пользуйтесь химическими составами и бытовыми чистящими средствами.
- Чтобы исключить возникновение ошибок, не дотрагивайтесь до экрана несколькими пальцами одновременно.
- Не прикладывайте чрезмерного усилия.
- Не допускайте контакта острых, твердых или абразивных предметов с экраном.
- Оберегайте экран от длительного воздействия прямых солнечных лучей.

ПРОВЕРКА УРОВНЯ МОТОРНОГО МАСЛА

На расход моторного масла влияет множество факторов. При работе двигателя в условиях повышенных нагрузок расход масла больше обычного. Расход масла на дизельных двигателях несколько больше расхода на бензиновых двигателях.

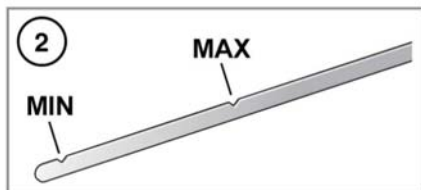
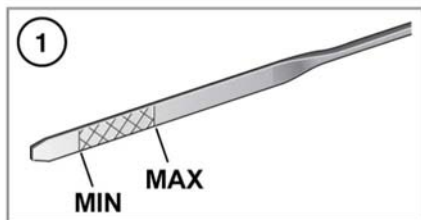

E150369

1. Масляный щуп двигателя – бензиновый двигатель объемом 2,0 л.
2. Масляный щуп двигателя – дизельный двигатель объемом 2,2 л.

Перед проверкой уровня масла убедитесь, что:

- Автомобиль стоит на ровной поверхности.
- Моторное масло холодное.

Примечание: Если необходимо проверить уровень масла, когда двигатель прогрет, выключите зажигание и подождите 5 минут, чтобы моторное масло стекло обратно в поддон. Не запускайте двигатель.

Уровень масла можно проверить следующим образом:

1. Извлеките масляный щуп и протрите его безворсовой тканью.
2. Для проверки уровня масла полностью вставьте масляный щуп и снова извлеките. Не допускайте падения уровня масла ниже минимальной отметки или риски на щупе.

Общее правило — если уровень масла на щупе:

- Ближе к верхней отметке или риску, чем к нижней – доливка масла не требуется.
- Ближе к нижней отметке, чем к верхней – долейте 0,5 л (1 пинту) масла.
- Ниже нижней отметки – долейте 1 л (2 пинты) масла и повторно проверьте уровень масла через 5 минут.

ДОЛИВ МАСЛА



Гарантия на автомобиль может быть аннулирована, если повреждение произошло вследствие применения масла, не соответствующего техническим условиям, указанным производителем.

- ❗ Нарушение требования об использовании масел, отвечающих спецификациям, может привести к повышенному износу двигателя, отложению смол и увеличению вредных выбросов. Это может также стать причиной поломки двигателя.
- ❗ Заливка избыточного количества масла может привести к серьезному повреждению двигателя. Масло следует добавлять в малых количествах, а уровень проверять заново, чтобы не превысить максимально допустимое значение.

Примечание: Необходимо применять масло, соответствующее техническим условиям, установленным производителем, удостоверившись в том, что оно подходит к климатическим условиям, в которых эксплуатируется автомобиль. См. **276, СМАЗОЧНЫЕ МАТЕРИАЛЫ И РАБОЧИЕ ЖИДКОСТИ**.

1. Снимите крышку маслозаливной горловины.
2. Добавьте такое количество масла, чтобы уровень на щупе был между отметками или рисками **MIN** (МИН.) и **MAX** (МАКС.). Удалите масло, пролитое в процессе заливки.
3. Заново проверьте уровень масла через 5 минут.

Примечание: Чтобы поднять уровень масла от отметки **MIN** (МИН.) до **MAX** (МАКС.) на щупе, требуется 1,2 л (2,11 пинты) для автомобилей с бензиновыми двигателями или 1,5 л (2,64 пинты) для автомобилей с дизельными двигателями.

ПРОВЕРКА УРОВНЯ ОХЛАЖДАЮЩЕЙ ЖИДКОСТИ

- ❗ Работа двигателя без охлаждающей жидкости приводит к серьезному повреждению двигателя.

Уровень охлаждающей жидкости в расширительном бачке следует проверять не реже одного раза в неделю (или чаще при большом пробеге или эксплуатации в тяжелых условиях). Проверяйте уровень только на холодной системе.





Следите за тем, чтобы уровень охлаждающей жидкости всегда находился между отметками на боковой стенке расширительного бачка.

Если уровень резко уменьшился или изменился на значительную величину, это может быть вызвано наличием течи или перегревом системы. При первой возможности организуйте проверку автомобиля квалифицированным техническим специалистом.

ДОЛИВ ОХЛАЖДАЮЩЕЙ ЖИДКОСТИ

-  Не снимайте крышку наливной горловины на горячем двигателе – струя пара или горячей жидкости может привести к тяжелым травмам.
-  Не допускайте попадания антифриза на горячий двигатель - это может привести к возгоранию.
-  Отворачивайте крышку наливной горловины медленно, чтобы стравить давление перед полным снятием крышки.
-  Жидкость системы охлаждения токсична; ее проглатывание может привести к гибели. Храните емкости с жидкостью системы охлаждения закрытыми, в недоступном для детей месте. При подозрении на случайное проглатывание немедленно обратитесь за медицинской помощью.
-  При попадании жидкости на кожу или в глаза немедленно обильно промойте их чистой водой.
-  Применение неразрешенной жидкости системы охлаждения оказывает негативное воздействие на систему охлаждения и приводит к сокращению срока службы двигателя.

 Жидкость системы охлаждения повреждает окрашенные поверхности; немедленно удалите пролитую жидкость впитывающим материалом и промойте место водным раствором автомобильного шампуня.

 При поездках в местах, где доступная для заливки вода содержит соль, всегда ищите возможность залить пресную (дождевую или дистиллированную) воду. Долив соленой воды может привести к значительному повреждению двигателя.

Доливайте жидкость до отметки верхнего уровня, которая находится сбоку на расширительном бачке. См. **276, СМАЗОЧНЫЕ МАТЕРИАЛЫ И РАБОЧИЕ ЖИДКОСТИ.**

Чтобы обеспечить сохранение антикоррозийных свойств охлаждающей жидкости, ее следует проверять раз в год и полностью менять каждые десять лет вне зависимости от пробега. Несоблюдение этого правила может привести к коррозии радиатора и деталей двигателя.

Удельная плотность 50% раствора антифриза при 20°C (68°F) составляет 1,068, что обеспечивает защиту от замерзания при температурах до -40°C (-40°F).

Примечание: В экстренном случае, если отсутствует разрешенная жидкость системы охлаждения, заправьте систему охлаждения чистой водой, но учтите фактор ослабления защиты от замерзания. Не доливайте или не заправляйте жидкостью системы охлаждения традиционного состава. При наличии сомнений проконсультируйтесь с квалифицированным специалистом.

По завершении долива плотно закрутите крышку до щелчка храпового механизма крышки.

ПРОВЕРКА УРОВНЯ ТОРМОЗНОЙ ЖИДКОСТИ

 Тормозная жидкость очень токсична. Храните емкости с тормозной жидкостью закрытыми, в недоступном для детей месте. Если вы подозреваете, что могли случайно проглотить жидкость, немедленно обратитесь за медицинской помощью.

 При попадании жидкости на кожу или в глаза немедленно обильно промойте водой.

 Не допускайте, чтобы во время движения уровень тормозной жидкости был ниже отметки MIN.

Если объем жидкости в бачке тормозной системы/привода сцепления падает ниже рекомендуемого уровня, загорается красный предупреждающий индикатор на панели приборов.

Примечание: Если предупреждающий индикатор включается во время движения автомобиля, остановите автомобиль при первой возможности безопасной остановки, плавно задействовав тормоза. Проверьте уровень жидкости, долейте ее до необходимого уровня.

 Незамедлительно обратитесь за квалифицированной помощью, если ход педали тормоза больше обычного или наблюдается существенное снижение уровня тормозной жидкости. Движение при таких условиях может привести к увеличению тормозного пути или полному отказу тормозов.

Проверяйте уровень жидкости не реже одного раза в неделю (при большом пробеге или тяжелых условиях эксплуатации – чаще), поставив автомобиль на ровную поверхность.

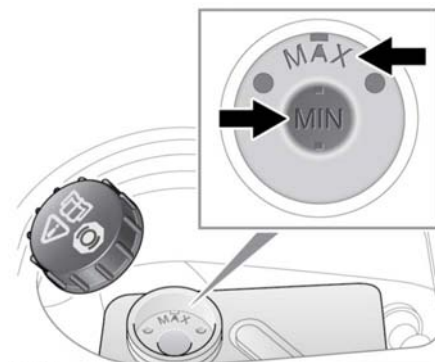

E136826

1. Перед снятием крышки горловины очистите ее во избежание попадания в бачок грязи.
2. Снимите крышку заливной горловины.

- Уровень жидкости должен быть между отметками **MIN** (МИН.) и **MAX** (МАКС.).

При нормальной эксплуатации уровень может немного уменьшаться в результате износа тормозных колодок, но не должен падать ниже отметки **MIN** (МИН.).

ДОЛИВ ТОРМОЗНОЙ ЖИДКОСТИ

- Тормозная жидкость вызывает повреждение лакокрасочного покрытия. Немедленно удалите пролитую жидкость впитывающим материалом и промойте место водным раствором автомобильного шампуня.
 - Используйте только свежую жидкость из герметичной емкости. Жидкость из открытой емкости или ранее слитая из системы жидкость будет содержать поглощенную влагу, которая существенно ухудшит рабочие характеристики, и поэтому не должна использоваться.
- Долейте жидкость в бачок до отметки **MAX** (МАКС.). См. **276, СМАЗОЧНЫЕ МАТЕРИАЛЫ И РАБОЧИЕ ЖИДКОСТИ**.
 - Установите крышку на место.
 - Установку крышки бачка выполняйте в порядке, обратном снятию.

ПРОВЕРКА УРОВНЯ РАБОЧЕЙ ЖИДКОСТИ ГИДРОУСИЛИТЕЛЯ РУЛЕВОГО УПРАВЛЕНИЯ

 Рабочая жидкость гидроусилителя крайне токсична. Храните емкости запечатанными, в недоступном для детей месте. Если вы подозреваете, что могли случайно проглотить жидкость, немедленно обратитесь за медицинской помощью.

 При попадании жидкости на кожу или в глаза немедленно обильно промойте водой.

 Запрещается запускать двигатель, если уровень жидкости опустился ниже отметки **MIN** (МИН.). Это может привести к серьезным повреждениям насоса рулевого управления.

 В случае заметного падения уровня жидкости немедленно обратитесь за квалифицированной помощью. Это может привести к серьезным повреждениям насоса рулевого управления.

 Если уровень жидкости падает медленно, ее можно долить до верхней отметки, чтобы доехать до станции техобслуживания для проверки. Однако рекомендуется обратиться за помощью к квалифицированным специалистам, перед тем как продолжить эксплуатацию автомобиля.

Проверяйте и доливайте жидкость, когда автомобиль стоит на горизонтальной площадке при выключенном двигателе и холодной системе. Не поворачивайте рулевое колесо после выключения двигателя.



E136827

Уровень жидкости можно увидеть через полупрозрачный корпус бачка.

Уровень жидкости должен быть между отметками **MIN** (МИН.) и **MAX** (МАКС.).

ДОЛИВ РАБОЧЕЙ ЖИДКОСТИ ГИДРОУСИЛИТЕЛЯ РУЛЕВОГО УПРАВЛЕНИЯ

- ❗ Рабочая жидкость усилителя рулевого управления вызывает повреждение лакокрасочного покрытия. Немедленно удалите пролитую жидкость впитывающим материалом и промойте место водным раствором автомобильного шампуня.
- ❗ Не заправляйте бачок выше отметки **MAX** (МАКС.).

1. Перед снятием крышки горловины очистите ее во избежание попадания в бачок грязи.

2. Снимите крышку заливной горловины.
3. Долейте жидкость в бачок, чтобы ее уровень находился между отметками **MIN** (МИН.) и **MAX** (МАКС.). См. **276, СМАЗОЧНЫЕ МАТЕРИАЛЫ И РАБОЧИЕ ЖИДКОСТИ**.
4. Установите крышку горловины на место.

ПРОВЕРКА УРОВНЯ ЖИДКОСТИ В БАЧКЕ ОМЫВАТЕЛЯ



Некоторые стеклоомывающие жидкости являются горючими веществами, особенно при попадании искры в неразведенную или высококонцентрированную жидкость. Не допускайте попадания омывающей жидкости на источники открытого пламени и искрообразования.



Если автомобиль эксплуатируется при температурах ниже 4°C (40°F), применяйте жидкость омывателя с защитой от замерзания. В холодную погоду использование жидкости без защиты от замерзания может привести к ухудшению видимости и увеличению риска аварии.

Проверка уровней рабочих жидкостей

❗ Запрещается заливать антифриз или растворы воды с уксусом в бачок омывателя, поскольку антифриз вызывает повреждение лакокрасочного покрытия, а уксус может повредить насос стеклоомывателя ветрового стекла.

❗ В результате проливания жидкости омывателя кузовные панели могут обесцвечиваться. Старайтесь избегать проливания, особенно при использовании неразбавленных жидкостей или растворов с высокой концентрацией. В случае проливания немедленно промойте водой участок, на который попала жидкость.

Периодически включайте омыватель для проверки работоспособности жиклеров и их ориентации.

1. Перед снятием крышки горловины очистите ее во избежание попадания в бачок грязи.
2. Снимите крышку заливной горловины.
3. Заполняйте бачок, пока жидкость не станет видна в горловине.
4. Установите крышку горловины на место.

Емкость бачка стеклоомывателя

- Модели без омывателя фар - 3,1 л (5,45 пинты).
- Модели с омывателем фар - 5,8 л (10,2 пинты).

ДОЛИВ ЖИДКОСТИ ОМЫВАТЕЛЯ

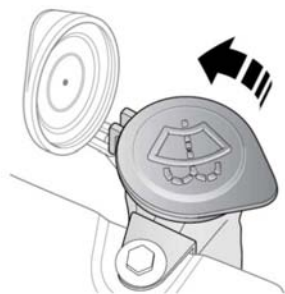

Из бачка омывателя жидкость подается на жиклеры ветрового и заднего стекла, а также на жиклеры омывателя фар.

Проверяйте уровень в бачке и доливайте жидкость не реже одного раза в неделю. Всегда доливайте жидкость омывателя для предотвращения замерзания.

ПРЕДУПРЕЖДАЮЩИЕ СИМВОЛЫ НА АККУМУЛЯТОРНОЙ БАТАРЕЕ



Не допускайте наличия открытого пламени или других источников огня рядом с аккумуляторной батареей, поскольку она может выделять взрывоопасные газы.



При работе рядом с аккумуляторной батареей или ее обслуживании надевайте защитные очки для защиты глаз от брызг кислоты.



Во избежание травм не подпускайте детей близко к аккумуляторной батарее.



Не забывайте, что аккумуляторная батарея может выделять взрывоопасные газы.



Аккумуляторная батарея содержит очень едкую и токсичную кислоту.



Перед работой с аккумуляторной батареей прочтите информацию в руководстве.

УХОД ЗА АККУМУЛЯТОРНОЙ БАТАРЕЕЙ



Не допускайте попадания электролита (жидкости) аккумуляторной батареей на кожу и в глаза. Электролит представляет собой коррозионноактивную и токсичную жидкость, и может привести к тяжелым травмам. В случае попадания электролита в глаза или на кожу, незамедлительно промойте пострадавший участок чистой холодной водой. Немедленно обратитесь за медицинской помощью.



При попадании электролита на кожу и/или одежду снимите эту одежду и промойте кожу значительным количеством воды. Немедленно обратитесь за медицинской помощью.



При попадании электролита в глаза, обильно промойте их чистой холодной водой. Незамедлительно обратитесь за медицинской помощью и продолжайте промывать глаза водой.





Проглатывание электролита может привести к летальному исходу. В случае проглатывания электролита немедленно обратитесь за медицинской помощью.





Не подсоединяйте 12-вольтовое оборудование непосредственно к клеммам аккумуляторной батареи. Это может вызвать образование искры и привести к взрыву.

Аккумуляторная батарея

 Пробки банок батареи и вентиляционная трубка должны быть всегда на месте, когда батарея находится в автомобиле. Убедитесь, что вентиляционная трубка не закупорена и не перекручена. В противном случае в батарее может произойти рост давления, что может привести к взрыву.

 Не допускайте открытого пламени или источников искрообразования рядом с аккумуляторной батареей, поскольку батарея выделяет взрывоопасный и легковоспламеняющийся газ.

 Не заряжайте замерзшую аккумуляторную батарею и не подсоединяйте ее к вспомогательной батарее. Это может привести к взрыву.

 Перед началом работ с аккумуляторной батареей или рядом с ней снимите все металлические украшения и не допускайте контакта металлических предметов или деталей автомобиля с клеммами батареи. Металлические объекты могут вызвать искрение и/или короткое замыкание, которое может привести к взрыву.

 Не прикасайтесь к полюсным наконечникам или клеммам аккумуляторной батареи. Они содержат свинец и соединения свинца, которые являются токсичными. После работы с аккумуляторной батареей всегда тщательно мойте руки.







На вашем автомобиле установлена либо малообслуживаемая батарея, либо батарея с абсорбирующими перегородками из стеклянного микроволокна (AGM). Аккумуляторные батареи AGM полностью герметичны и не обслуживаются.

 Не пытайтесь вскрыть или снять верхнюю часть аккумуляторной батареи AGM.

В условиях жаркого климата необходимо чаще проверять уровень и состояние электролита малообслуживаемой аккумуляторной батареи. При необходимости можно доливать в батарею дистиллированную воду.

ПОДКЛЮЧЕНИЕ СОЕДИНИТЕЛЬНЫХ ПРОВОДОВ

 Вращающиеся детали двигателя могут причинить тяжелую травму. Работая вблизи вращающихся деталей двигателя, соблюдайте особую осторожность.

-  **Перед запуском обесточенного автомобиля убедитесь, что включен электрический стояночный тормоз (EPB), либо установите под колеса подходящие колодки. Убедитесь, что выбрано стояночное положение (P), или включена нейтральная передача (на автомобилях с МКПП).**
-  **Работать рядом с аккумуляторной батареей следует в защитных очках.**
-  **Не пытайтесь запустить обесточенный автомобиль, если есть подозрение, что электролит в аккумуляторной батарее замерз.**
-  **При нормальной эксплуатации аккумуляторы выделяют взрывоопасный газ. Объем выделяемого газа достаточен для сильных взрывов, которые могут причинить серьезные травмы. Убедитесь, что вблизи моторного отделения отсутствует искрение и открытое пламя.**
-  **Убедитесь, что между автомобилем-донором и обесточенным автомобилем нет физического контакта, за исключением вспомогательных проводов.**
-  **Убедитесь, что вспомогательная аккумуляторная батарея или пусковое устройство имеют рабочее напряжение 12 В.**
-  **Перед использованием какого-либо электрооборудования отсоедините провода АКБ.**

Примечание: Перед подсоединением соединительных проводов проверьте правильность подсоединения аккумуляторной батареи на автомобиле и убедитесь, что все электрооборудование выключено.

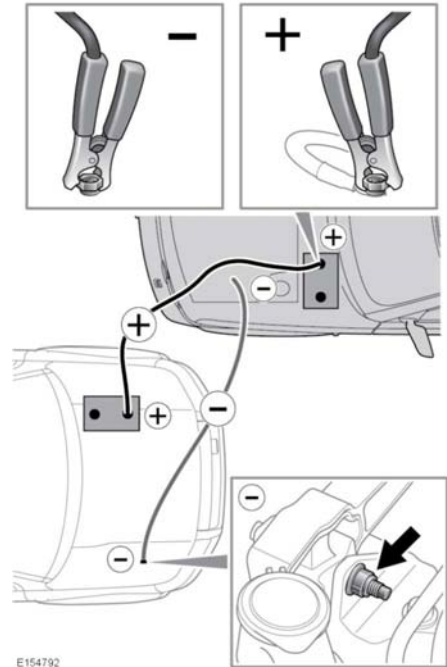

-  **Перед выполнением этой процедуры выключите все электрическое оборудование. Все электрооборудование должно оставаться выключенным до завершения процедуры.**



Соблюдайте крайнюю осторожность при выполнении процедуры, не допуская контакта с узлами в моторном отсеке, работающими с высокой частотой вращения, под высоким напряжением или при высокой температуре.

1. Подсоедините один конец положительного (красного) соединительного провода к положительной (+) клемме батареи автомобиля-донора.
2. Подсоедините другой конец положительного соединительного провода к положительной (+) клемме разряженной аккумуляторной батареи.
3. Подсоедините один конец отрицательного (черного) соединительного провода к точке массы автомобиля-донора, рекомендованной для подобного запуска.
4. Подсоедините второй конец отрицательного соединительного провода к указанной массе.

***Примечание:** Убедитесь, что провода находятся достаточно далеко от любых подвижных деталей, и проверьте надежность всех четырех соединений.*

5. Запустите двигатель автомобиля-донора и дайте ему поработать на холостых оборотах несколько минут.
6. Запустите двигатель автомобиля с разряженной батареей.

***Примечание:** Запрещается включение любых электрических цепей на автомобиле с ранее разряженной батареей до отключения соединительных проводов.*

7. Дайте двигателям обоих автомобилей поработать на холостых оборотах две минуты.
8. Выключите двигатель автомобиля-донора.
9. Отсоедините отрицательный (черный) соединительный провод от автомобиля с разряженной батареей.
10. Отсоедините отрицательный (черный) соединительный провод от автомобиля-донора.
11. Отсоедините положительный (красный) соединительный провод от ранее обесточенной АКБ.
12. Отсоедините положительный (красный) соединительный провод от автомобиля-донора.

ПОДКЛЮЧЕНИЕ ПУСКОВОГО УСТРОЙСТВА

Чтобы запустить двигатель с помощью пускового устройства или вспомогательной аккумуляторной батареи, выполните следующие действия в указанной последовательности:

1. Подсоедините положительный (красный) соединительный провод к положительной (+) клемме разряженной аккумуляторной батареи.

2. Подсоедините отрицательный (черный) соединительный провод к "массе" автомобиля.
3. Запустите двигатель и дайте ему поработать на холостом ходу.
4. Отсоедините отрицательный (черный) соединительный провод от "массы" автомобиля.
5. Отсоедините положительный (красный) соединительный провод от клеммы АКБ автомобиля.

ЗАРЯДКА АККУМУЛЯТОРНОЙ БАТАРЕИ



Убедитесь, что тип и номинал используемого зарядного устройства соответствуют требуемым. Применение неподходящего зарядного устройства может привести к повреждению аккумулятора и стать причиной его взрыва.



Зарядку аккумуляторной батареи всегда выполняйте в хорошо проветриваемом месте, удаленном от источников открытого пламени, искр или других источников воспламенения. Во время зарядки батарея может выделять взрывоопасный и легковоспламеняющийся газ.



Перед началом зарядки батарею следует отсоединить и снять с автомобиля. Невыполнение этого требования может привести к повреждению электрической системы автомобиля.



Обязательно соблюдайте инструкции, прилагаемые к зарядному устройству. Несоблюдение этого условия может привести к повреждению батареи.

1. Отсоедините батарею и снимите ее с автомобиля.
2. Подсоедините зарядное устройство согласно указаниям изготовителя.
3. По завершении зарядки отключите питание зарядного устройства.
4. Отсоедините провода зарядного устройства от батареи.
5. Перед подсоединением к автомобилю дайте батарее постоять в течение часа. Это позволит рассеяться взрывоопасным газам и уменьшит риск взрыва.

ЗАМЕНА АККУМУЛЯТОРНОЙ БАТАРЕИ





Перед отсоединением аккумуляторной батареи выключите зажигание. Всегда в первую очередь следует отсоединять и подсоединять отрицательный провод.





Устанавливайте только батарею подходящего типа и номинала. Использование аккумуляторных батарей других типов и номиналов может привести к возгоранию или повреждению системы электрооборудования. В случае наличия сомнений при установке аккумулятора обратитесь к квалифицированному специалисту.

 При снятии батареи с автомобиля и ее установке соблюдайте меры предосторожности. Из-за своей тяжести она может стать причиной травмы при подъеме или падении.

 Не запрокидывайте АКБ во время подъема или перемещения, т.к. наклон более чем на 45 градусов может повредить АКБ и вызвать утечку электролита. Электролит аккумулятора представляет собой едкую и высокотоксичную жидкость.

 При установке АКБ не допускайте контакта металлических предметов или деталей автомобиля с клеммами аккумулятора. Металлические предметы могут вызвать искру или короткое замыкание, что может привести к взрыву.

 При установке аккумулятора обеспечьте чистоту клемм и зажимов и смажьте их тонким слоем технического вазелина. Это обеспечит хорошее электрическое соединение и предотвратит образование коррозии.

 Обязательно соблюдайте инструкции производителя аккумулятора. Несоблюдение инструкций может привести к повреждению автомобиля и/или системы электрооборудования.

 Не ставьте аккумулятор на детали автомобиля, так как это может привести к повреждениям из-за ее массы.

 Не запускайте двигатель после отсоединения батареи. Это может привести к повреждению системы зарядки.

1. Убедитесь, что все электрические цепи выключены, все окна закрыты, сигнализация отключена.
2. Извлеките электронный ключ из автомобиля и подождите 2 минуты, чтобы дать системам полностью выключиться.
3. Снимите отрицательный зажим, поднимите провод и закрепите его в стороне от клеммы батареи.
4. Снимите положительный зажим, поднимите провод и закрепите его в стороне от клеммы батареи.
5. Отсоедините зажим батареи и снимите ее с автомобиля.

Новая батарея должна поставляться с пластиковыми колпачками на клеммах. При установке батареи оставьте колпачки на месте и снимите их непосредственно перед подсоединением зажимов проводов.

Установка батареи производится в последовательности, обратной процедуре снятия. Если вы сомневаетесь, как правильно установить аккумулятор, не приступайте к его установке, не посоветовавшись с квалифицированным специалистом.



Использованные элементы питания следует утилизировать должным образом, поскольку они содержат ряд вредных веществ. По вопросу утилизации обратитесь за советом к дилеру/в авторизованную мастерскую и/или в местные уполномоченные органы.

ПОСЛЕДСТВИЯ ОТСОЕДИНЕНИЯ

Отсоединение аккумуляторной батареи может повлиять на ряд систем автомобиля, особенно если перед отсоединением батарея была разряжена. Например, при отсоединении аккумулятора может сработать сигнализация – это зависит от параметров ее настройки, установленных перед тем, как была снята аккумуляторная батарея. Если сигнализация не сработала, отключите ее как обычно при помощи электронного ключа. Для правильной работы стеклоподъемников может потребоваться повторная калибровка.

РАСПОЛОЖЕНИЕ БЛОКОВ ПРЕДОХРАНИТЕЛЕЙ

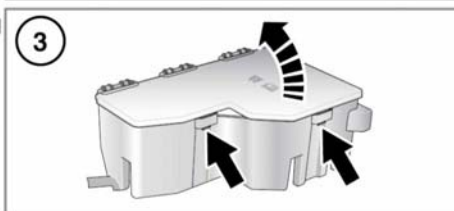
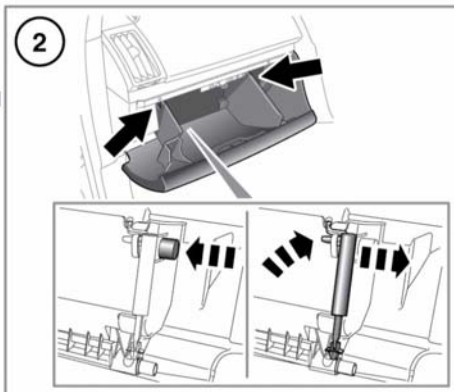
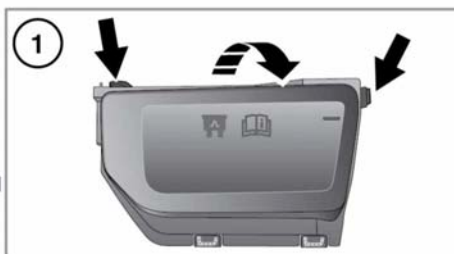
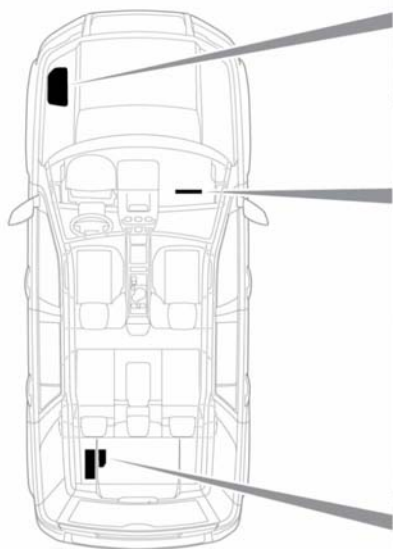

E154793

 Не допускайте попадания влаги в блок предохранителей при снятой крышке и ставьте крышку на место при первой возможности.

1. Блок предохранителей в моторном отсеке.

- Номера и расположение предохранителей показаны на внутренней стороне крышки блока предохранителей.

2. Блок предохранителей в салоне.

- Откройте перчаточный ящик. См. **84, ОТСЕКИ ДЛЯ ХРАНЕНИЯ.**

- Опустите перчаточный ящик, слегка нажимая на опорные стойки в верхнем левом и правом углах.
 - Слегка вдавите кнопку в верхней части опорного кронштейна. Поднимите и слегка потяните в сторону, чтобы высвободить верхнюю часть опорного кронштейна.
 - Извлеките перчаточный ящик, аккуратно потянув его в сторону задней части автомобиля и выведя из зацепления с нижними зажимами.
 - Поднимите крышку в изоляционном материале, чтобы получить доступ к блоку предохранителей.
 - На ярлыке в задней части перчаточного ящика указаны номера и местоположение предохранителей.
3. Блок предохранителей в багажном отделении.
- Номера и расположение предохранителей показаны на внутренней стороне крышки блока предохранителей.

ЗАМЕНА ПРЕДОХРАНИТЕЛЯ



При замене устанавливайте одобренные Land Rover предохранители того же типа и номинала, что и заменяемые, или предохранители с совпадающими характеристиками. Использование неподходящего предохранителя может привести к повреждению системы электрооборудования автомобиля, что, в свою очередь, может вызвать пожар.



Если после замены новый предохранитель перегорает, следует проверить систему у дилера/в авторизованной мастерской компании.

Примечание: Land Rover рекомендует, чтобы замену реле выполняли только квалифицированные специалисты.

Перед заменой предохранителя всегда выключайте зажигание и соответствующую электрическую цепь.

Примечание: Запасные предохранители и инструмент для снятия предохранителей расположены в блоке предохранителей в салоне.

БЛОК ПРЕДОХРАНИТЕЛЕЙ В МОТОРНОМ ОТСЕКЕ

Номер предохранителя	Номинал (А)	Цвет предохранителя	Защищаемые цепи
F1	-	-	-
F2	5	Желто-коричневый	Блок контроля напряжения
F3	80	Прозрачный	Вентиляторы системы охлаждения
F4	60	Синий	Свечи предпускового подогрева (только дизельный двигатель)
F5	-	-	-
F6	15	Синий	Управление двигателем. Кислородные датчики
F7	5	Желто-коричневый	Реле
F8	20	Желтый	Управление двигателем
F9	10	Красный	Управление двигателем
F10	15	Синий	Автоматическая коробка передач
F11	10	Красный	Управление двигателем
F12	15	Синий	Управление двигателем
F13	10	Красный	Система кондиционирования воздуха
F14	15	Синий	Управление двигателем. Система кондиционирования воздуха
F15	40	Оранжевый	Стартер
F16	100	Фиолетовый	Вспомогательный электрический обогреватель (только для дизельных двигателей)
F17	60	Синий	Блок предохранителей в салоне
F18	60	Синий	Блок предохранителей в салоне
F19	60	Синий	Блок предохранителей в багажном отделении. Аудиосистема

Номер предохранителя	Номинал (А)	Цвет предохранителя	Защищаемые цепи
F20	60	Синий	Блок предохранителей в багажном отделении
F21	60	Синий	Блок предохранителей в багажном отделении
F22	30	Зеленый	Стеклоочистители ветрового стекла
F23	40	Оранжевый	Блок предохранителей в салоне
F24	-	-	-
F25	30	Зеленый	Антиблокировочная система тормозов (ABS)
F26	40	Оранжевый	ABS
F27	40	Оранжевый	Блок предохранителей в салоне
F28	40	Оранжевый	Вентилятор обогревателя
F29	-	-	-
F30	15	Синий	Омыватель фары
F31	15	Синий	Звуковой сигнал
F32	20	Желтый	Дополнительный подогреватель (только для дизельных двигателей)
F33	5	Желто-коричневый	Реле
F34	40	Оранжевый	Обогрев ветрового стекла (левая сторона)
F35	40	Оранжевый	Обогрев ветрового стекла (правая сторона)
F36	5	Желто-коричневый	Водяной насос дополнительного подогревателя (только для дизельных двигателей)
F37	20	Желтый	Топливный насос
F38	10	Красный	Модуль системы помощи при парковке
F39	-	-	-
F40	-	-	-

Предохранители

Номер предохранителя	Номинал (А)	Цвет предохранителя	Защищаемые цепи
F41	-	-	-
F42	5	Желто-коричневый	Корректор положения фар
F43	5	Желто-коричневый	Автоматическое переключение дальнего света. Задняя камера
F44	10	Красный	Подогрев рулевого колеса
F45	5	Желто-коричневый	Водяной насос дополнительного подогревателя (только для дизельных двигателей)

БЛОК ПРЕДОХРАНИТЕЛЕЙ В САЛОНЕ

Номер предохранителя	Номинал (А)	Цвет предохранителя	Защищаемые цепи
F1	5	Желто-коричневый	Приемник радиосигнала (RF). Датчик движения в салоне. Система контроля давления в шинах (TPMS)
F2	-	-	-
F3	15	Синий	Передние противотуманные фары
F4	-	-	-
F5	5	Желто-коричневый	Блок управления борьбой с проскальзыванием
F6	5	Желто-коричневый	Питание зажигания для блока предохранителей в моторном отсеке и реле блока предохранителей в багажном отделении
F7	-	-	-
F8	25	Прозрачный	Блок двери переднего пассажира
F9	5	Желто-коричневый	Электрический стояночный тормоз (EPB)
F10	5	Желто-коричневый	Форсунки омывателя с обогревом
F11	10	Красный	Фонари заднего хода прицепа
F12	10	Красный	Фонари заднего хода. Управление зеркалами
F13	-	-	-
F14	5	Желто-коричневый	Выключатель педали тормоза
F15	30	Зеленый	Обогрев заднего стекла
F16	-	-	-
F17	5	Желто-коричневый	Блок системы доступа и запуска двигателя без ключа (KVM)
F18	-	-	-

Предохранители

Номер предохранителя	Номинал (А)	Цвет предохранителя	Защищаемые цепи
F19	5	Желто-коричневый	Блок управления силовым агрегатом (PCM)
F20	5	Желто-коричневый	Педаль акселератора
F21	5	Желто-коричневый	Панель приборов. Центральная консоль. Электрический дополнительный отопитель
F22	5	Желто-коричневый	Блок управления коробкой передач (TCM)
F23	-	-	-
F24	5	Желто-коричневый	Задний противотуманный фонарь (правая сторона)
F25	5	Желто-коричневый	Задний противотуманный фонарь (левая сторона)
F26	-	-	-
F27	-	-	-
F28	-	-	-
F29	-	-	-
F30	-	-	-
F31	5	Желто-коричневый	Блок контроля напряжения. Датчик дождя. Сигнализатор отключения подушки безопасности пассажира (PAD)
F32	25	Прозрачный	Блок двери водителя
F33	-	-	-
F34	10	Красный	Лючок топливноналивной горловины
F35	-	-	-
F36	5	Желто-коричневый	Сирена с автономным питанием
F37	5	Желто-коричневый	Счетчик стоимости проезда (только для Сингапура)
F38	15	Синий	Омыватель ветрового стекла

Номер предохранителя	Номинал (А)	Цвет предохранителя	Защищаемые цепи
F39	25	Прозрачный	Блок задней двери (левая сторона)
F40	5	Желто-коричневый	Часы. Переключатель блока памяти настроек двери
F41	-	-	-
F42	30	Зеленый	Сиденье водителя
F43	15	Синий	Омыватель заднего стекла
F44	25	Прозрачный	Блок задней двери (правая сторона)
F45	30	Зеленый	Сиденье переднего пассажира
F46	-	-	-
F47	20	Желтый	Блок потолочного люка/шторки
F48	15	Синий	Разъем прицепа
F49	-	-	-
F50	-	-	-
F51	5	Желто-коричневый	Переключатели на рулевом колесе
F52	20	Желтый	Прикуриватель (передний)
F53	-	-	-
F54	-	-	-
F55	20	Желтый	Гнездо для подключения дополнительного оборудования (задняя консоль)
F56	10	Красный	Блок управления системой подушек и ремней безопасности (RCM)
F57	10	Красный	Цепи устройства сохранения заряда аккумуляторной батареи. Подсветка косметических зеркал. Фонарь подсветки перчаточного ящика. Плафон освещения потолочной консоли
F58	-	-	-

Предохранители

Номер предохранителя	Номинал (А)	Цвет предохранителя	Защищаемые цепи
F59	-	-	-
F60	5	Желто-коричневый	Модуль управления датчика классификации водителя/пассажира (OCSCM)
F61	5	Желто-коричневый	Антенный блок иммобилайзера (IAU)
F62	10	Красный	Блок управления микроклиматом
F63	20	Желтый	Гнездо для подключения дополнительного оборудования (багажное отделение)
F64	-	-	-
F65	-	-	-
F66	5	Желто-коричневый	Разъем бортовой диагностической системы (OBD)
F67	-	-	-
F68	-	-	-
F69	-	-	-

БЛОК ПРЕДОХРАНИТЕЛЕЙ В БАГАЖНОМ ОТДЕЛЕНИИ

Номер предохранителя	Номинал (А)	Цвет предохранителя	Защищаемые цепи
FB1	15	Синий	Электронный межосевой дифференциал
FB2	15	Синий	Холодильник в кемпере
FB3	15	Синий	Подогреватель сиденья водителя
FB4	15	Синий	Подогреватель сиденья переднего пассажира
FB5	5	Желто-коричневый	Управление дополнительным подогревателем
FB6	-	-	-
FB7	-	-	-
FB8	10	Красный	Панель приборов
FB9	5	Желто-коричневый	Система отопления и вентиляции
FB10	-	-	-
FB11	-	-	-
FB12	-	-	-
FD1	10	Красный	Аудиосистема. Сенсорный экран
FD2	15	Синий	Аудиосистема
FD3	10	Красный	Цифровое радио
FD4	-	-	-
FD5	5	Желто-коричневый	Переключатели электропривода регулировки сидений
FD6	30	Зеленый	Электрический стояночный тормоз (EPB)
FD7	15	Синий	Задний стеклоочиститель
FD8	30	Зеленый	EPB
FD9	-	-	-
FD10	5	Желто-коричневый	Усилитель аудиосистемы

Предохранители

Номер предохранителя	Номинал (А)	Цвет предохранителя	Защищаемые цепи
FD11	40	Оранжевый	Усилитель аудиосистемы
FD12	-	-	-