

## ЗАМЕНА КОЛЕСА

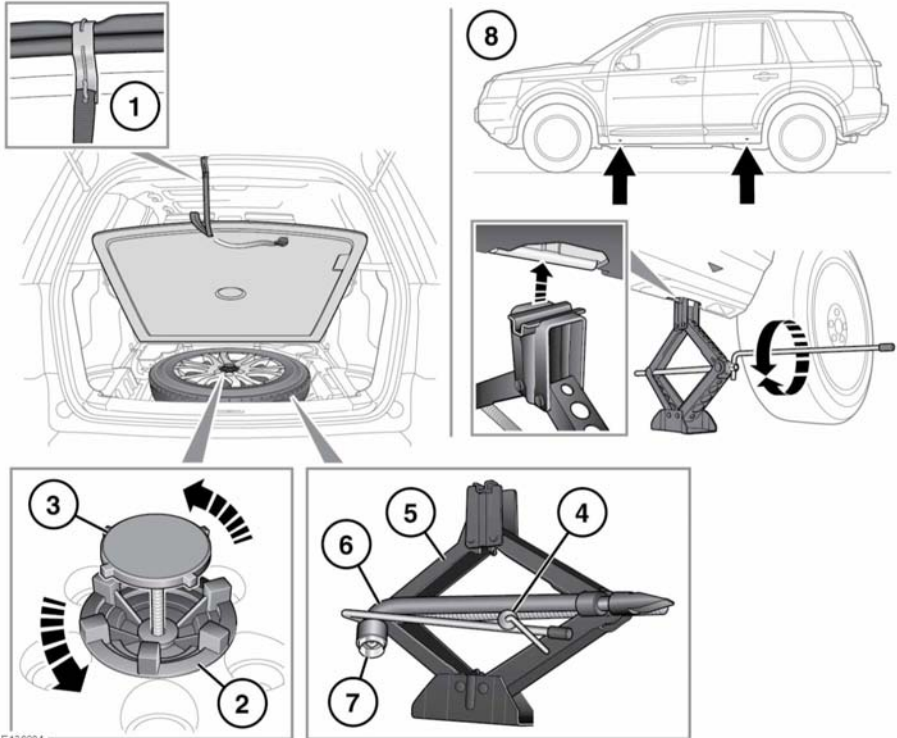

E136834

**⚠** Запасное колесо имеет значительный вес, поэтому при неправильном обращении может стать причиной травмы. При подъеме и перемещении колес необходимо соблюдать особые меры предосторожности.

**⚠** Всегда закрепляйте запасное или снятое колесо в нужном положении крепежным болтом.

**⚠** Всегда снимайте запасное колесо до подъема автомобиля.

**⚠** ПРЕДУПРЕЖДЕНИЕ – ЗАПРЕЩАЕТСЯ НАХОДИТЬСЯ ПОЛНОСТЬЮ ИЛИ ЧАСТИЧНО ПОД ПОДНЯТЫМ АВТОМОБИЛЕМ, КОТОРЫЙ УДЕРЖИВАЕТСЯ ТОЛЬКО ДОМКРАТОМ.

*Примечание:* Перед снятием запасного колеса запомните положение его хранения. Заменяемое колесо должно быть правильно размещено в месте хранения.

**Примечание:** Периодически осматривайте домкрат, очищайте и смазывайте подвижные элементы, в особенности подъемный винт, для предотвращения коррозии.

1. Чтобы получить доступ к запасному колесу, поднимите панель пола и проденьте крюк крепежной ленты в паз двери багажного отделения.
2. Ослабьте стопорное кольцо, повернув его против часовой стрелки.
3. Ослабьте и снимите крепежный болт, затем достаньте запасное колесо.
4. Чтобы извлечь домкрат и баллонный ключ, снимите крепежный болт.
5. Автомобильный домкрат.
6. Торцовый баллонный ключ.
7. Переходник для секретных гаек.
8. Медленно и равномерно поднимайте автомобиль домкратом. Избегайте быстрых и резких движений, которые могут привести к потере устойчивости автомобиля/домкрата.
9. Снимите колесные гайки и положите их вместе в надежное место, откуда они не смогут укатиться.
10. Снимите колесо и положите в сторону. Не кладите колесо лицевой стороной вниз, это может повредить отделку.
11. Установите запасное колесо на ступицу.
12. Установите колесные гайки на место и слегка затяните их. Убедитесь, что колесо ровно садится на ступицу.

13. Убедившись в отсутствии препятствий под автомобилем, медленно и равномерно опустите его.
14. После того как все колеса встанут на поверхность, уберите домкрат и полностью затяните гайки крепления колеса. Гайки крепления колеса следует затягивать в определенной последовательности (см. рисунок) моментом 133 Нм (98 фунто-футов).

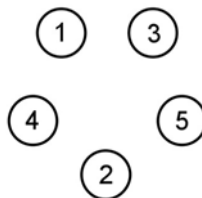

E132875









**Примечание:** Если не было возможности замерить момент затяжки гаек крепления колеса непосредственно при его замене, их требуется как можно быстрее затянуть требуемым моментом.

Если требуется установить запасное колесо с легкосплавным диском, с помощью подходящего тупого инструмента выбейте центральную крышку со снятого колеса. Установите снятую таким образом центральную крышку в колесо, использованное для замены, вдавив ее руками.

Как можно быстрее проверьте и отрегулируйте давление в шине.

## ТЕХНИКА БЕЗОПАСНОСТИ ПРИ ЗАМЕНЕ КОЛЕС

Перед подъемом автомобиля или заменой колеса прочтите и соблюдайте следующие инструкции.

-  Всегда выбирайте безопасное место для остановки – на удалении от автомагистрали и транспортного потока.
-  Автомобиль и домкрат, на который он опирается, должны стоять на твердой и ровной поверхности.
-  Включите электрический стояночный тормоз (EPB). Переведите селектор в положение стоянки (P).
-  Включите аварийную сигнализацию.
-  Убедитесь, что передние колеса стоят прямо, и включите блокировку рулевой колонки.
-  Отсоедините прицеп или фургон от автомобиля.
-  Убедитесь в отсутствии в автомобиле пассажиров и животных, а также в том, что они находятся в безопасном месте в стороне от дороги.
-  Установите знак аварийной остановки на требуемом расстоянии позади автомобиля световозвращающей стороной к попутному транспорту.
-  Не подкладывайте ничего между домкратом и поверхностью земли, и между домкратом и автомобилем.



Всегда блокируйте колеса с помощью подходящих противооткатных колодок. Поставьте колодки с обеих сторон колеса, расположенного по диагонали от заменяемого колеса.



Если приходится выполнять подъем автомобиля с помощью домкрата на поверхности с небольшим уклоном, установите противооткатные упоры с нижней стороны склона 2 противоположных колес.



Соблюдайте меры предосторожности при подъеме запасного колеса и снятии проколотого колеса. Колеса тяжелые, поэтому при неправильном обращении могут стать причиной травмы.



Снимите запасное колесо до подъема автомобиля, чтобы не нарушать устойчивость поднятого автомобиля.



Соблюдайте меры предосторожности при откручивании колесных гаек. Если баллонный ключ неправильно установлен, он может соскользнуть, а гайка внезапно провернуться. Кроме того, непредвиденное движение может привести к травме.

**⚠ ПРЕДУПРЕЖДЕНИЕ – ЗАПРЕЩАЕТСЯ НАХОДИТЬСЯ ПОЛНОСТЬЮ ИЛИ ЧАСТИЧНО ПОД ПОДНЯТЫМ АВТОМОБИЛЕМ, КОТОРЫЙ УДЕРЖИВАЕТСЯ ТОЛЬКО ДОМКРАТОМ.**

## ВАЖНАЯ ИНФОРМАЦИЯ – ИСПОЛЬЗОВАНИЕ ЗАПАСНОГО КОЛЕСА

**⚠ Всегда строго соблюдайте указания по использованию временного запасного колеса, приведенные на его табличке. Несоблюдение инструкций может представлять опасность.**

**⚠ Временное запасное колесо предназначено ТОЛЬКО ДЛЯ ВРЕМЕННОГО ИСПОЛЬЗОВАНИЯ. Если установлено временное запасное колесо, соблюдайте осторожность при вождении. Установите полноразмерное колесо и шину при первой возможности.**

**⚠ Не устанавливайте более одного временного запасного колеса на автомобиль одновременно.**

**⚠ Не превышайте скорость 80 км/ч (50 миль/ч) при движении с установленным временным запасным колесом.**

**⚠ Давление в шине временного запасного колеса должно поддерживаться на уровне 4,2 бар (60 фунт-сил/дюйм, 420 кПа).**

**⚠ При установке временного запасного колеса следует включить систему DSC.**

**⚠ Запрещается устанавливать на временное запасное колесо устройства противоскольжения, например цепи противоскольжения.**

## СЕКРЕТНЫЕ ГАЙКИ КОЛЕС

Замковые гайки крепления колеса можно снимать только при помощи специального переходника, входящего в набор инструментов.

*Примечание: При поставке нового автомобиля переходник может находиться в перчаточном ящике. Его следует сразу же поместить в набор инструментов.*

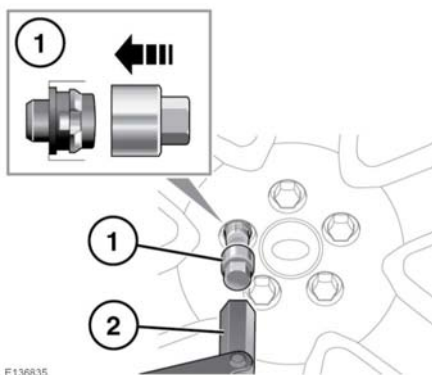

1. Надежно вставьте переходник в замковую гайку крепления колеса.
2. Используя баллонный ключ, отвинтите гайку с переходником.

**Примечание:** На нижней стороне переходника выштампован кодовый номер. Этот номер необходимо вписать в карточку, подтверждающую право владения автомобилем, которая находится в комплекте литературы к автомобилю. Данный номер потребуется указать при заказе запасного переходника. Карта безопасности должна храниться в надежном месте, но не вместе с автомобилем.