

# ОБЩИЕ СВЕДЕНИЯ ОБ ИСПОЛЬЗОВАНИИ ПОДГОЛОВНИКОВ

## ВНИМАНИЕ!

Подголовники предназначены для поддержки головы, а не задней части шеи. Подголовник следует расположить так, чтобы он ограничивал движение головы назад при столкновении. Неправильно отрегулированный подголовник увеличивает риск гибели или тяжелых травм в случае столкновения.

## ВНИМАНИЕ!

Когда автомобиль неподвижен, отрегулируйте подголовник так, чтобы его верхняя часть находилась выше затылочной части головы. Неправильно отрегулированный подголовник увеличивает риск гибели или тяжелых травм в случае столкновения.

## ВНИМАНИЕ!

Не ездите сами и не перевозите пассажиров на сиденьях со снятыми подголовниками. Отсутствие правильно отрегулированного подголовника увеличивает риск травмирования шеи в случае столкновения.

## ВНИМАНИЕ!

Запрещается регулировать положение подголовников во время движения автомобиля. Это может привести к потере контроля над автомобилем и получению травм.

## ВНИМАНИЕ!

Храните снятые подголовники таким образом, чтобы они не представляли опасности и были надежно закреплены. При ДТП незакрепленные предметы могут стать причиной тяжелой травмы или гибели.

Подголовники установлены на все передние и задние сиденья.

## ПЕРЕДНИЕ ПОДГОЛОВНИКИ

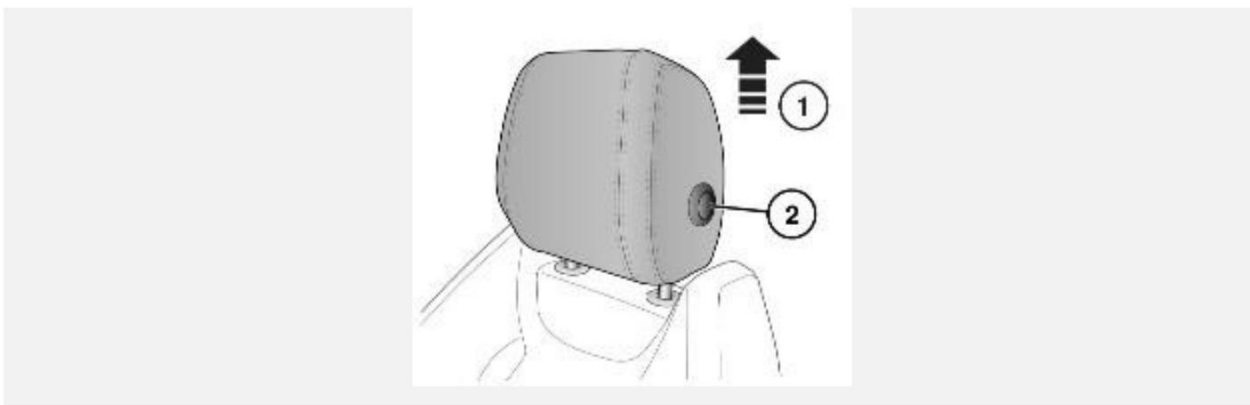

Чтобы поднять или опустить подголовник:

1. Потяните вверх, чтобы поднять.
2. Нажмите кнопку на боковой стороне подголовника. Одновременно с этим надавите на подголовник вниз.

Для снятия переднего подголовника:

## ПРИМЕЧАНИЯ

Для данной процедуры необходимо два человека.

1. Поднимите подголовник в крайнее верхнее положение.

2. Двумя руками надавите на каждый фиксатор стойки подголовников вниз. Фиксаторы стоек задействуют скрытые кнопки внутри сиденья.
3. Пока фиксаторы нажаты, второй человек может извлечь подголовник из спинки сиденья.

Для установки подголовника на место:

1. Нажмите и удерживайте кнопку (2) на подголовнике.
2. Установите подголовник на стойки.
3. Надавите на подголовник вниз, по меньшей мере, до первого щелчка.

## ЗАДНИЕ ПОДГОЛОВНИКИ

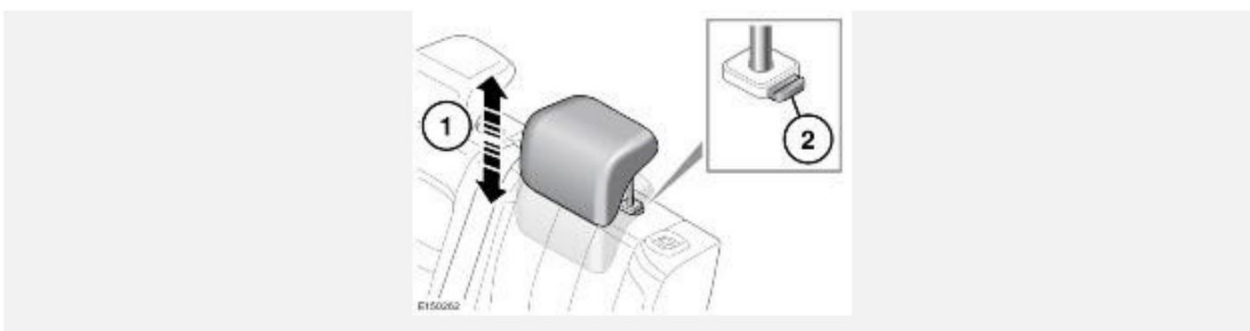

Для регулировки задних подголовников:

1. Потяните вверх.
2. Нажмите кнопку на фиксаторе стойки. Одновременно с этим надавите на подголовник вниз.

Для снятия подголовника:

1. Поднимите подголовник в крайнее верхнее положение.
2. Нажмите на кнопку на фиксаторе стойки и извлеките подголовник из спинки сиденья.

Для установки подголовника на место:

1. Убедитесь, что подголовник правильно расположен.
2. Вставьте штыри подголовника в гнезда в спинке сиденья.
3. Надавите на подголовник вниз, по меньшей мере, до первого щелчка.