

# БУКСИРУЕМАЯ МАССА

Прицеп	Вариант	Максимальная масса (кг)
Максимальная буксируемая масса для прицепа без собственной тормозной системы.	Все автомобили.	750
Максимальная буксируемая масса для прицепа с собственной тормозной системой.	Автомобили с бензиновым двигателем.	1 800
	Дизельный двигатель, механическая коробка передач с приводом на одну ось (2WD).	1 500
	Дизельный двигатель, механическая коробка передач с полным приводом (4WD).	1 800
	Дизельный двигатель, автоматическая коробка передач.	2 000
Нагрузка на сцепное устройство*.	Все автомобили*.	120
Дополнительные принадлежности, монтируемые на тягово-сцепное устройство.	Все автомобили.	66,8

\* Нагрузку на сцепное устройство можно повысить до максимально допустимого значения 150 кг. Убедитесь, что максимальная нагрузка на заднюю ось, полная разрешенная масса автомобиля (GVW) и полная разрешенная масса автопоезда (GTW) не превышены. При необходимости уменьшите вес автомобиля, чтобы уменьшить нагрузку на сцепное устройство.

При буксировке не превышайте полную разрешенную массу автомобиля (GVW), полную разрешенную массу автопоезда (GTW) или максимальную нагрузку на переднюю и заднюю оси. См. [МАССА](#).

## ПРИМЕЧАНИЯ

При расчете GVW необходимо учитывать нагрузку на сцепное устройство прицепа.

## ПРИМЕЧАНИЯ

При расчете нагрузки на заднюю ось автомобиля необходимо также учитывать грузоподъемность автомобиля. Следует учесть массу всех пассажиров на задних сиденьях, предметов в багажном отделении, багажных дуг, дополнительного оборудования и сцепного устройства.

При возникновении сомнений обратитесь к дилеру / в авторизованную мастерскую и сообщите идентификационный номер автомобиля (VIN). См. [РАСПОЛОЖЕНИЕ ТАБЛИЧЕК](#).

## ТОЛЬКО ДЛЯ СТРАН ЕВРОПЫ:

Максимально допустимая полная разрешенная масса автомобиля (GVW) может быть превышена на 100 кг, если максимальная скорость движения автомобиля не превышает 97 км/ч (60 миль/ч).

# ВАРИАНТЫ ТЯГОВО-СЦЕПНОГО УСТРОЙСТВА

## ПРИМЕЧАНИЯ

Параметры тягово-сцепного устройства зависят от рынка сбыта и комплектации автомобиля.

## ПРИМЕЧАНИЯ

При буксировке убедитесь, что страховочный трос или страховочные цепи закреплены в соответствующих местах, как показано на рисунке.

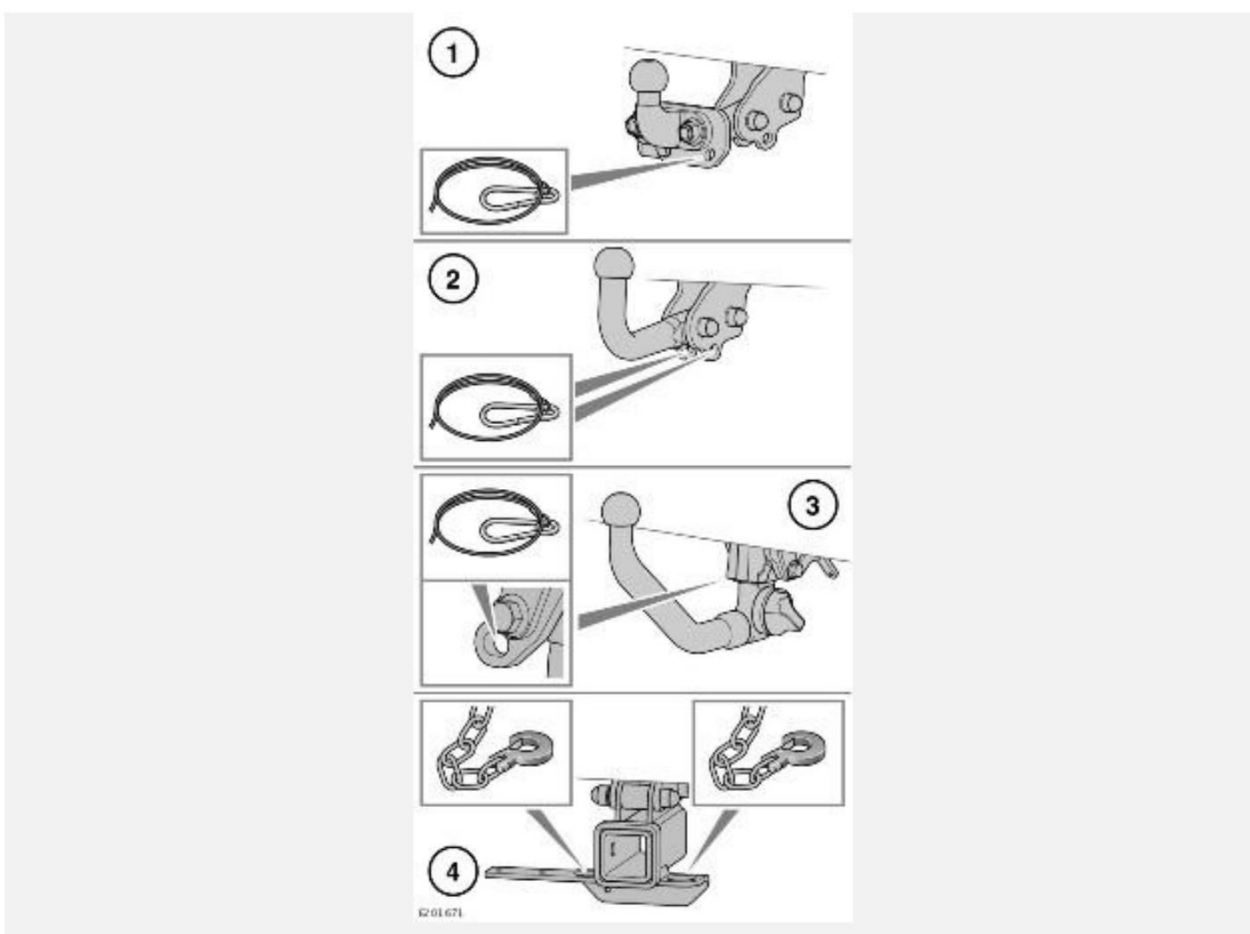

Для данного автомобиля доступны следующие варианты тягово-сцепного устройства:

1. Крепящееся болтами.
2. S-образное.
3. Съёмное.
4. Гнездо сцепного устройства (только для Австралии). Для буксировки необходима установка сцепного устройства. См. [ТЯГОВО-СЦЕПНОЕ УСТРОЙСТВО \(только для Австралии\)](#).

# ТЯГОВО-СЦЕПНОЕ УСТРОЙСТВО (ТОЛЬКО ДЛЯ АВСТРАЛИИ)

## ВНИМАНИЕ!

Не оставляйте сцепное устройство в автомобиле в незакрепленном состоянии. При аварии или резком торможении, она может представлять опасность и привести к серьезной травме или смерти.

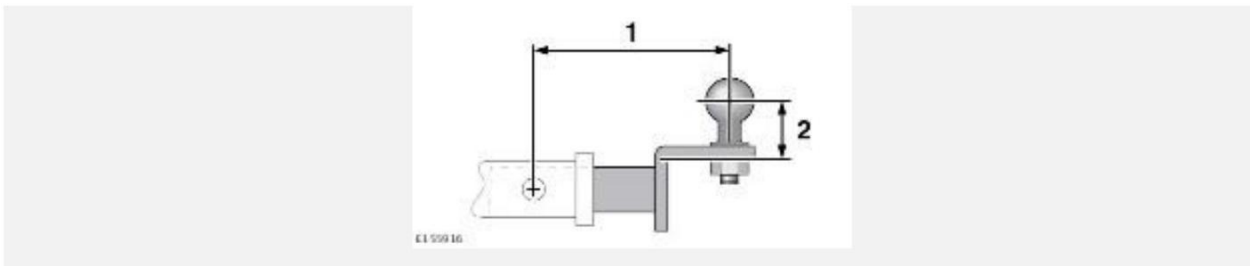

Для буксировки с использованием гнезда сцепного устройства необходима установка сцепного устройства.

Сцепное устройство должно быть следующих размеров:

1. Максимальная рекомендованная длина сцепного устройства прицепа (при наличии) составляет 178 мм (показано на рисунке).
2. Чтобы добиться максимальной высоты шаровой опоры, рекомендуется использовать сцепное устройство прицепа с возвышением, равным 68 мм (показано на рисунке).

При необходимости обращайтесь к дилеру / в авторизованную мастерскую для получения новейшей информации.

## СИСТЕМА СТАБИЛИЗАЦИИ ПРИЦЕПА (TSA)

### ПРИМЕЧАНИЯ

Система стабилизации прицепа (Trailer Stability Assist (TSA)) не работает в случае "складывания" прицепа.

### ПРИМЕЧАНИЯ

Система TSA не работает, если система динамического контроля устойчивости Dynamic Stability Control (DSC) выключена.

### ПРИМЕЧАНИЯ

Эффективность системы TSA может снижаться при движении по скользкой поверхности.

Если прицеп подсоединен к автомобилю надлежащим образом, система TSA автоматически определяет начало раскачивания прицепа. В активном состоянии система TSA постепенно снижает скорость автомобиля, уменьшая мощность двигателя и задействуя тормоза для восстановления устойчивости.

## СИСТЕМА ПОМОЩИ ПРИ ПРИСОЕДИНЕНИИ ПРИЦЕПА

## ОСТОРОЖНО!

Водитель всегда несет ответственность за оценку расстояния и маневрирование при подсоединении автомобиля к тягово-сцепному устройству прицепа. Невыполнение этого требования может привести к повреждениям автомобиля и прицепа.

## ПРИМЕЧАНИЯ

Система помощи при присоединении прицепа выводит на дисплей примерное положение шаровой опоры автомобиля, а также подходящую траекторию до тягово-сцепного устройства прицепа.

## ПРИМЕЧАНИЯ

На точность системы помощи при присоединении прицепа влияет соотношение высоты тягово-сцепного устройства прицепа и высоты шаровой опоры автомобиля.

Максимальная разница в высоте не должна превышать 3 см.



Система помощи при присоединении прицепа выводит на дисплей изображение пространства позади автомобиля с указанием направления, упрощая подсоединение автомобиля к тягово-сцепному устройству прицепа при движении задним ходом.

Переключатель используется следующим образом:

1. Включите передачу заднего хода (**R**), после чего на сенсорном экране автоматически отображается изображение пространства позади автомобиля.
2. В зависимости от спецификации автомобиля система камер автомобиля оснащена одной из следующих опций:

Для автомобилей, оснащенных одиночной камерой заднего вида: для отображения направляющих линий коснитесь пиктограммы **системы помощи при присоединении прицепа Hitch Assist**. См. [КАМЕРА ЗАДНЕГО ВИДА](#).

Для автомобилей, оснащенных системой камер кругового обзора: коснитесь пиктограммы **настроек** для отображения меню **CAMERA SETTINGS** (Настройки камер). Выберите **ON** (Вкл.) в опции **Hitch Assist** (Система помощи при присоединении прицепа), чтобы включить отображение направляющих линий. См. [СИСТЕМА КАМЕР КРУГОВОГО ОБЗОРА](#).

3. Двигайтесь задним ходом к прицепу.
4. Когда автомобиль окажется на расстоянии 600 мм от тягово-сцепного устройства прицепа, включится автоматическое увеличение изображения.
5. Продолжайте маневрировать до тех пор, пока автомобиль и прицеп не окажутся на необходимом расстоянии друг от друга.

## ПОМОЩЬ ПРИ БУКСИРОВКЕ

### ВНИМАНИЕ!

Используйте только буксировочное оборудование, одобренное производителем. Использование неодобренного буксировочного оборудования может оказать негативное влияние на точность и рабочие характеристики других систем автомобиля. Это может привести к повреждениям автомобиля или травмам.

Используйте систему помощи при буксировке Tow Assist при движении задним ходом и буксировке прицепа. На сенсорном экране отображаются цветные линии траектории для обозначения расчетной траектории движения прицепа. В зависимости от комплектации автомобиля изображение с камер может также быть показано на сенсорном экране.



Система помощи при буксировке Tow Assist использует заднюю камеру автомобиля и наклейку-мишень для непрерывного контроля положения подсоединенного прицепа. Наклейка-мишень должна быть нанесена на прицеп в положении, показанном на рисунке. При необходимости обращайтесь к дилеру / в авторизованную мастерскую для получения наклейки-мишени.

Чтобы отобразить верное положение наклейки для прицепа, включите систему помощи при буксировке Tow Assist. Следуйте инструкциям на сенсорном экране при использовании меню конфигурации нового прицепа.

### ПРИМЕЧАНИЯ

Наклейка-мишень должна находиться на расстоянии от 1 до 2 метров от задней части автомобиля. Наклейка-мишень должна находиться на плоской вертикальной поверхности, которая параллельна задней части автомобиля. Система помощи при буксировке Tow Assist не работает, если эти условия не выполнены.

На работу системы помощи при буксировке Tow Assist могут влиять разные условия освещенности задней камеры и наклейки-мишени на прицепе. В данном случае линии траектории на сенсорном экране исчезают и действие системы помощи при буксировке Tow Assist приостанавливается. Система помощи при буксировке Tow Assist возвращается к нормальной работе, когда условия освещенности становятся одинаковыми.

Примеры различных условий освещенности приведены ниже:

- Наклейка-мишень освещена меньше, например, находится в тени.
- Наклейка-мишень освещена больше, например, прямым солнечным светом.
- Задняя камера освещена больше, например, прямым солнечным светом.



Чтобы активировать систему помощи при буксировке Tow Assist, коснитесь пиктограммы **системы помощи при буксировке Tow Assist** в меню экрана **CAMERAS** (Камеры). См. [КАМЕРА ЗАДНЕГО ВИДА](#).

Система помощи при буксировке Tow Assist также может быть активирована через всплывающее меню, если автомобиль определяет электрическое соединение с разъемом буксировочного устройства.

Для надлежащей установки электрического соединения необходимо выполнить следующее:

- Выключите систему зажигания.
- Подсоедините электрическое оборудование к разъему буксировочного устройства.
- Включите систему зажигания, чтобы автомобиль смог распознать соединение.

### ПРИМЕЧАНИЯ

Если система зажигания включена во время подключения, то для распознавания автомобилем соединения следует открыть и затем закрыть дверь водителя.

- На сенсорном экране отобразится всплывающее меню.
- При подсоединении прицепа с наклейкой-мишенью и существующим профилем прицепа нажмите соответствующую программную кнопку для включения системы помощи при буксировке Tow Assist.

## **ПРИМЕЧАНИЯ**

При подсоединении дополнительного оборудования или прицепа без наклейки-мишени нажмите другую соответствующую программную кнопку для отмены работы системы помощи при буксировке Tow Assist.

Во время работы системы помощи при буксировке Tow Assist на сенсорном экране отображаются инструкции для водителя в виде соответствующих меню. Если применимо, выберите существующий профиль прицепа. Или создайте профиль для нового прицепа. В этом случае на сенсорном экране водителю будет предложено настроить ряд опций конфигурации, включая правильное положение для нанесения наклейки-мишени.

### **ПРИМЕЧАНИЯ**

Прицеп должен быть подсоединен для создания, выбора, редактирования или удаления профиля прицепа.

Выполните калибровку подсоединенного прицепа, проехав на автомобиле при установленном строго прямо рулевом колесе. На сенсорном экране отобразится статус. После завершения выберите **ОК**.

### **ПРИМЕЧАНИЯ**

Запрещается использовать систему помощи при буксировке Tow Assist до завершения калибровки прицепа.

При возникновении проблем во время настройки или регулировки прицепа, обратитесь к дилеру / в авторизованную мастерскую.

При создании новой конфигурации прицепа или при выборе существующей конфигурации, после включения передачи заднего хода (R) на сенсорном экране автоматически отображается вид при движении задним ходом с прицепом. Сенсорный экран можно настраивать. Выберите камеру заднего вида для полного обзора пространства позади автомобиля. Или выберите боковую камеру для обзора с обеих сторон.

### **ПРИМЕЧАНИЯ**

Доступность функции обзора с помощью камер зависит от комплектации автомобиля.

## **УСТАНОВКА СЪЕМНОГО ТЯГОВО-СЦЕПНОГО УСТРОЙСТВА**

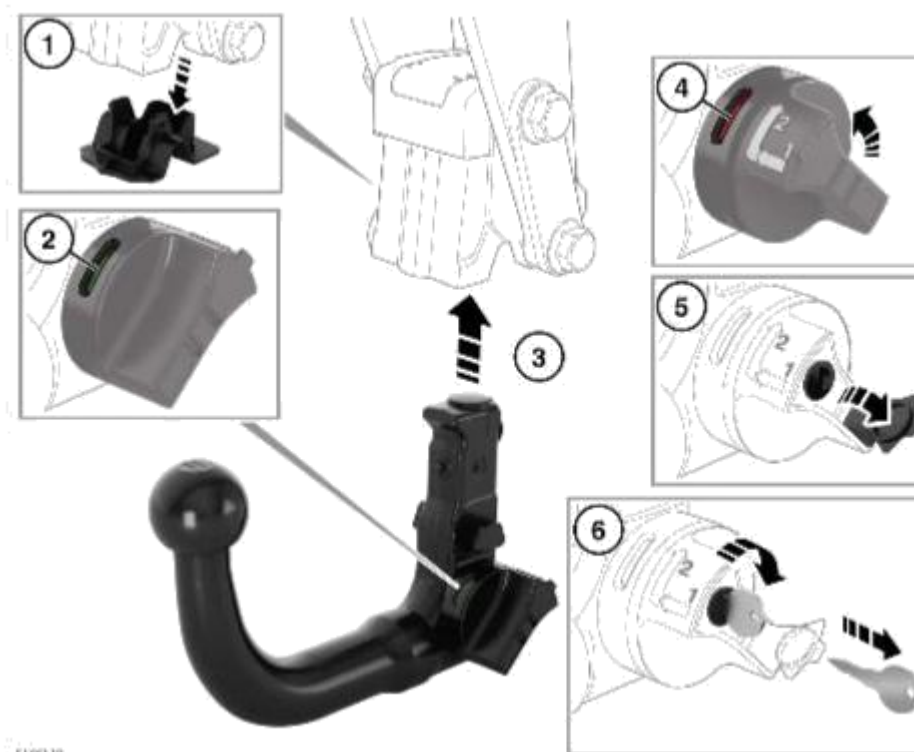

### **ВНИМАНИЕ!**

Съемная шаровая опора тягово-сцепного устройства очень тяжелая. Соблюдайте особую осторожность при обращении с ней. Перед установкой или снятием убедитесь, что под шаровой опорой тягово-сцепного устройства не расположены части тела. Для безопасной работы с шаровой опорой тягово-сцепного устройства используйте обе руки. Несоблюдение этого требования может привести к травме.

Чтобы установить съемную шаровую опору тягово-сцепного устройства, выполните следующее:

1. Потяните защитную накладку вниз, чтобы снять ее с тягово-сцепного устройства. Отложите защитную накладку в безопасное место.

### **ПРИМЕЧАНИЯ**

Отметьте расположение защитной накладки, чтобы облегчить ее повторную установку.

2. Убедитесь, что рукоятка находится в разблокированном положении (должна быть видна красная метка).

### **ПРИМЕЧАНИЯ**

Если на проеме рукоятки отсутствует метка, нажимайте и поворачивайте рукоятку по часовой стрелке до тех пор, пока не появится красная метка.

3. Двумя руками установите шаровую опору на тягово-сцепное устройство, надавив на нее до щелчка, подтверждающего правильность установки.
4. Автоматическое вращение рукоятки и отображение зеленой метки на ее проеме подтверждает правильную установку шаровой опоры.
5. Аккуратно потяните защитную накладку, чтобы снять ее со скважины для ключа.
6. Вставьте ключ. Поверните ключ по часовой стрелке, чтобы заблокировать рукоятку съемной шаровой опоры тягово-сцепного устройства. Извлеките ключ. Установите защитную крышку. Положите ключ в безопасное место.

При отсутствии необходимости в использовании съемной шаровой опоры тягово-сцепного устройства ее следует снять и поместить в безопасное для хранения место. См. [СНЯТИЕ СЪЕМНОГО ТЯГОВО-СЦЕПНОГО УСТРОЙСТВА](#).

## СНЯТИЕ СЪЕМНОГО ТЯГОВО-СЦЕПНОГО УСТРОЙСТВА

### ВНИМАНИЕ!

Не оставляйте съемную шаровую опору тягово-сцепного устройства в автомобиле в незакрепленном виде. При аварии или резком торможении, она может представлять опасность и привести к серьезной травме или смерти.

### ВНИМАНИЕ!

Съемная шаровая опора тягово-сцепного устройства очень тяжелая. Соблюдайте особую осторожность при обращении с ней. Перед установкой или снятием убедитесь, что под шаровой опорой тягово-сцепного устройства не расположены части тела. Для безопасной работы с шаровой опорой тягово-сцепного устройства используйте обе руки. Несоблюдение этого требования может привести к травме.

Чтобы снять съемную шаровую опору тягово-сцепного устройства, выполните следующее:

1. Аккуратно потяните защитную накладку, чтобы снять ее со скважины для ключа.
2. Вставьте ключ. Поверните ключ против часовой стрелки, чтобы разблокировать рукоятку съемной шаровой опоры тягово-сцепного устройства.
3. Извлеките ключ. Положите ключ в безопасное место.
4. Придерживайте съемную шаровую опору тягово-сцепного устройства. Нажмите и поверните рукоятку по часовой стрелке, чтобы отсоединить съемную шаровую опору от тягово-сцепного устройства.
5. Установите защитную накладку на крепление для тягово-сцепного устройства автомобиля.
6. Установите защитную накладку на скважину для ключа на съемной шаровой опоре тягово-сцепного устройства.

Храните съемную шаровую опору тягово-сцепного устройства в надежном месте, соблюдая при этом правила безопасности.

## ЭЛЕКТРИЧЕСКИЙ РАЗЪЕМ ПРИЦЕПА

### ОСТОРОЖНО!

Подключайте к разъему тягово-сцепного устройства с электроприводом только разрешенное и исправное электрооборудование. Несоблюдение данного требования может привести к повреждениям или повлиять на исправную работу электрических систем автомобиля.

Когда выполнено подключение к электрическому разъему прицепа, при включении указателей поворота автомобиля на панели приборов мигает сигнализатор прицепа. Если сигнализатор прицепа не мигает, проверьте подключение к электрическому разъему прицепа. Проверьте также работу указателей поворота прицепа. См. [УКАЗАТЕЛИ ПОВОРОТА НА ПРИЦЕПЕ \(ЗЕЛЕНЬИЙ\)](#).

Следующая информация служит для проверки совместимости прицепа или панели светодиодных фонарей для использования с данным автомобилем. Если указанные условия



не выполнены, системы автомобиля не могут обнаружить подключение прицепа или панели светодиодных фонарей.

Функция	Минимальная нагрузка		Максимальная нагрузка	
	Ампер	Ватт	Ампер	Ватт
Стоп-сигналы.	1,75	21	5	60
Указатели поворота.	1,75	21	5	60
Боковые габаритные фонари, обе стороны.	-	-	10	120
Фонари заднего хода.	-	-	5	60
Противотуманные фары.	-	-	5	60
Постоянное питание от аккумуляторной батареи.	-	-	15	180
Линия питания зажигания.	-	-	15	180

#### **ТОЛЬКО ДЛЯ АВСТРАЛИИ:**

На некоторых автомобилях имеется возможность подключения блока электрического тормоза прицепа. Информация в таблице ниже помогает определить, подходит ли блок электрического тормоза прицепа для использования с данными автомобилями. При возникновении сомнений обратитесь к дилеру / в авторизованную мастерскую.

Функция	Максимальная нагрузка по току (А)
Постоянное питание	30
Сигнал тормозной системы.	2
Питание освещения.	2
Соединение блока электрического тормоза прицепа с электрическим разъемом фаркопа.	30

# ОБЯЗАТЕЛЬНЫЕ ПРОВЕРКИ ПЕРЕД БУКСИРОВКОЙ

## **ВНИМАНИЕ!**

Не превышайте полную разрешенную массу автомобиля (GVW), максимальную нагрузку на задний мост, максимальную массу прицепа или нагрузку на буксировочное устройство. Превышение любого из этих ограничений может привести к потере управляемости и, следовательно, к серьезным травмам или гибели.

## **ВНИМАНИЕ!**

Не накидывайте петлю страховочного троса или предохранительную цепь на шаровую опору. Трос или цепь может соскользнуть и не сработать надлежащим образом в случае отсоединения прицепа при буксировке. Ненадлежащее подключение страховочного троса или цепи может привести к серьезным травмам или гибели.

Необходимо выполнить следующие обязательные проверки перед буксировкой:

- Для обеспечения устойчивости автомобиля нагрузка на буксировочное устройство должна составлять не более 7 % от полной массы прицепа.
- Масса нагрузки на буксировочное устройство должна составлять не менее 4 % от полной массы прицепа и не менее 25 кг (55 фунтов).
- При буксировке прицепа, имеющего более одной оси, следует распределять нагрузку равномерно между осями прицепа.
- При расчете буксируемой массы учитывайте не только массу груза, но и массу самого прицепа.
- Если груз можно распределить между автомобилем и прицепом, увеличение загрузки автомобиля обычно приводит к повышенной устойчивости. Запрещается превышать ограничения, установленные в отношении параметров массы.
- Убедитесь, что давление в шинах соответствует текущей нагрузке на автомобиль.
- Обязательно используйте подходящий страховочный трос, предохранительную цепь или дополнительную сцепку. Для получения информации см. инструкции изготовителя прицепа.
- Обязательно присоединяйте страховочный трос или предохранительную цепь к соответствующей точке крепления. Не набрасывайте их на шаровую опору.
- Убедитесь, что буксировочное устройство надежно закреплено.
- Убедитесь, что все лампы прицепа работают.

## БУКСИРОВКА ПРИЦЕПА

### **ВНИМАНИЕ!**

Устанавливайте только одобренное производителем буксировочное оборудование. Всегда правильно используйте буксировочное оборудование, в соответствии с инструкциями производителя. Использование неодобренного буксировочного оборудования может негативно повлиять на управляемость и устойчивость автомобиля и привести к получению серьезной травмы или смерти.

### **ВНИМАНИЕ!**

Запрещается использовать буксировочные проушины или точки крепления для буксировки прицепа. Это может привести к серьезным повреждениям автомобиля, результатом которых

может стать потеря контроля и как следствие повышенный риск столкновения. Это может привести к тяжелым травмам или смерти.

#### **ВНИМАНИЕ!**

Не превышайте максимально допустимую загрузку автомобиля или прицепа. Превышение допустимой нагрузки может повлечь ускоренный износ и повреждение автомобиля и негативно повлиять на устойчивость автомобиля и эффективность торможения. Возможная потеря управления, опрокидывание автомобиля или авария могут привести к серьезным травмам или гибели.

#### **ВНИМАНИЕ!**

Не превышайте полную разрешенную массу автомобиля (GVW), максимальную нагрузку на заднюю ось, максимальную массу прицепа и нагрузку на тягово-сцепное устройство. Превышение допустимой нагрузки может повлечь ускоренный износ и повреждение автомобиля и негативно повлиять на устойчивость автомобиля и эффективность торможения. Возможная потеря управления, результатом которой может стать авария, может привести к серьезным травмам или смерти.

#### **ОСТОРОЖНО!**

Не рекомендуется использовать сцепные устройства с распределением массы. Использование сцепных устройств с распределением массы может послужить причиной серьезных повреждений автомобиля.

#### **ПРИМЕЧАНИЯ**

При расчете нагрузки на заднюю ось автомобиля необходимо также учитывать грузоподъемность автомобиля. Следовательно, стоит учесть массу всех пассажиров на задних сиденьях, предметов в багажном отделении, багажных дуг, дополнительного оборудования и тягово-сцепного устройства.

#### **ПРИМЕЧАНИЯ**

При расчете GVW необходимо учитывать нагрузку на сцепное устройство прицепа.

#### **ПРИМЕЧАНИЯ**

Снижение мощности системы кондиционирования (A/C) является нормой при буксировке в условиях высокой нагрузки.

С повышением высоты происходит понижение выходной мощности двигателя. На высоте 1000 м над уровнем моря и для каждых последующих 1000 м отнимайте 10 % от полной разрешенной массы автопоезда (GTW). См. [БУКСИРУЕМАЯ МАССА](#).

## **ДОПОЛНИТЕЛЬНОЕ ОБОРУДОВАНИЕ, УСТАНАВЛИВАЕМОЕ НА ШАРОВУЮ ОПОРУ ТЯГОВО-СЦЕПНОГО УСТРОЙСТВА**

#### **ОСТОРОЖНО!**

Перед установкой на шаровую опору аксессуаров убедитесь, что они одобрены производителем автомобиля. Использование неподходящего оборудования может повлечь серьезное повреждение шаровой опоры и тягово-сцепного устройства.

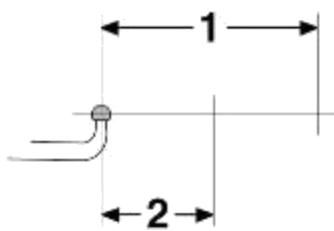

E1 709 90

Перед установкой аксессуаров на шаровую опору ознакомьтесь со следующими инструкциями:

1. Устанавливаемый аксессуар не должен выступать более чем на 700 мм от шаровой опоры.
2. Центр тяжести установленного оборудования и комбинированная нагрузка должны находиться на расстоянии не более 390 мм от шаровой опоры. Максимальная масса на этом расстоянии не должна превышать 66,8 кг.

#### **ПРИМЕЧАНИЯ**

Силы, возникающие от нагрузки на сцепное устройство и дополнительного оборудования, установленного на шаровую опору, различаются по своей природе, поэтому к ним применяются различные предельные значения.

## **ТОЧКИ КРЕПЛЕНИЯ И РАЗМЕРЫ СЦЕПНОГО УСТРОЙСТВА**

#### **ПРИМЕЧАНИЯ**

Следующая информация относится к буксировочному оборудованию, официально разрешенному к применению производителем автомобиля.

#### **ПРИМЕЧАНИЯ**

Приведенные на изображении размеры указаны в миллиметрах.

**КРЕПЯЩЕЕСЯ БОЛТАМИ ТЯГОВО-СЦЕПНОЕ УСТРОЙСТВО:**

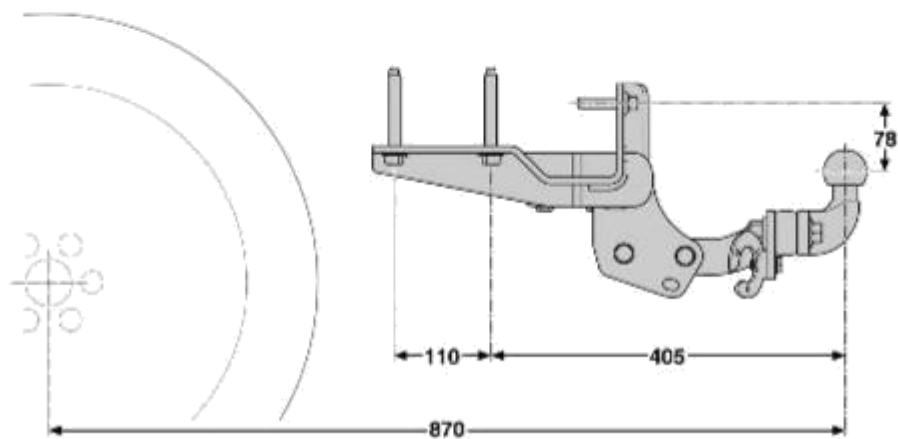
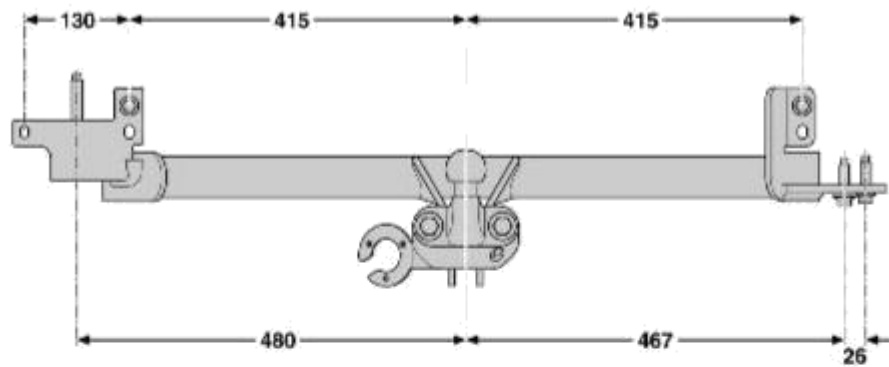

С2017.14

**S-ОБРАЗНОЕ ТЯГОВО-СЦЕПНОЕ УСТРОЙСТВО:**

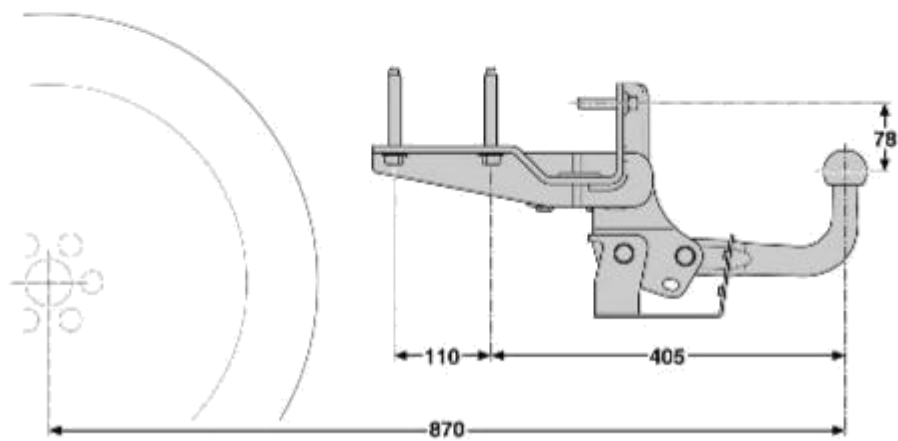
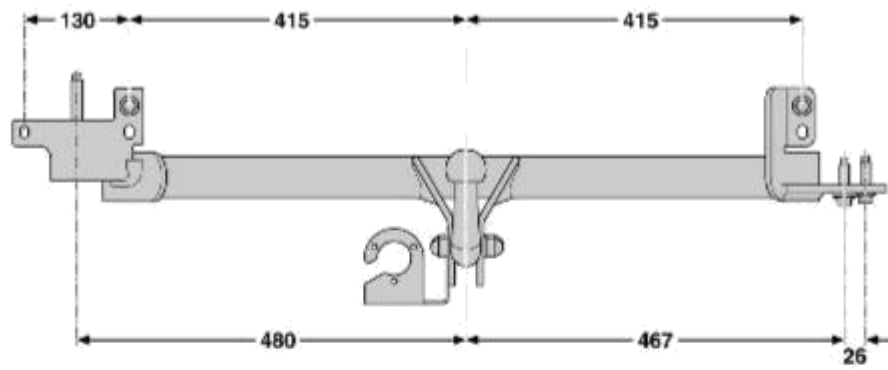

С2017.15

**СЪЕМНОЕ ТЯГОВО-ЦЕПНОЕ УСТРОЙСТВО:**

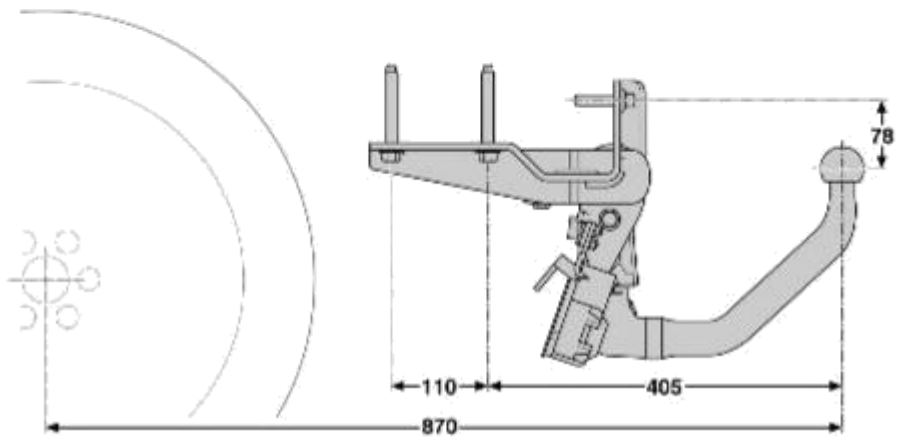
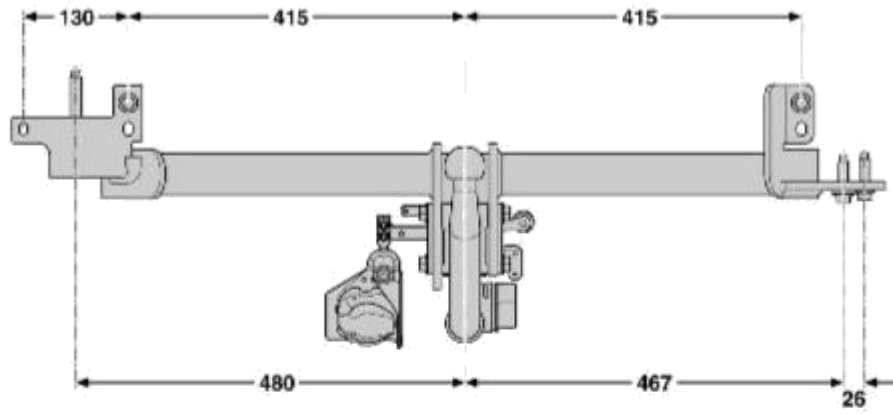

02017 16