

# ВАЖНАЯ ИНФОРМАЦИЯ

## **ВНИМАНИЕ!**

Если загорелся красный сигнализатор тормозной системы, как можно быстрее остановите автомобиль, соблюдая меры предосторожности, и обратитесь за квалифицированной помощью. Несоблюдение данных указаний может привести к серьезным травмам или смерти.

## **ВНИМАНИЕ!**

При включении янтарного сигнализатора тормозной системы ведите автомобиль с осторожностью, избегая резкого торможения, и обратитесь за квалифицированной помощью. Несоблюдение данных указаний может привести к серьезным травмам или смерти.

## **ВНИМАНИЕ!**

Не держите ногу на педали тормоза во время движения автомобиля. Это может привести к повреждению тормозной системы и снижению эффективности торможения. В результате может произойти авария с тяжелыми травмами или смертельным исходом.

## **ВНИМАНИЕ!**

Не допускайте движения автомобиля накатом с выключенным двигателем. Двигатель должен работать для обеспечения эффективной работы усилителя тормозов. Тормоза сохраняют работоспособность и при выключенном двигателе, но нажатие на педаль тормоза требует значительно большего усилия.

## **ВНИМАНИЕ!**

Не размещайте под педалью тормоза коврики, не разрешенные компанией, а также любые предметы, которые могут помешать движению педали. Это может привести к ограничению хода педали и снижению эффективности торможения, в результате чего может произойти авария с тяжелыми травмами или смертельным исходом.

## **ВНИМАНИЕ!**

Сильный дождь или водные препятствия могут негативно сказаться на эффективности торможения. В таких условиях для просушки тормозов рекомендуется прерывисто нажимать на педаль тормоза с небольшим усилием.

## **ВНИМАНИЕ!**

Ни при каких обстоятельствах не выполняйте многократное, прерывистое нажатие на педаль тормоза. Это ухудшает работу тормозной системы и может стать причиной увеличения тормозного пути.

Необходимо внимательно ознакомиться и следовать важным инструкциям, содержащимся в перечне предупреждений. См. [ТОРМОЗНАЯ СИСТЕМА \(КРАСНЫЙ\)](#) и [ТОРМОЗНАЯ СИСТЕМА \(ЖЕЛТ.\)](#).

# КРУТЫЕ СКЛОНЫ

Если автомобиль стоит неподвижно на крутом и скользком склоне, он может начать соскальзывать даже при включенных тормозах. При отсутствии вращения колес антиблокировочная система тормозов (ABS) не способна определить движение автомобиля. Во избежание данной ситуации кратковременно отпустите педаль тормоза, чтобы колеса начали вращаться. Нажмите педаль тормоза повторно, чтобы система ABS сработала.

## **ПРИМЕЧАНИЯ**

Селектор передач автомобиля необходимо перевести в положение нейтрали или подходящей передачи при спуске со склона, а стояночный тормоз не следует задействовать.

# СИСТЕМА ПОМОЩИ ПРИ ЭКСТРЕННОМ ТОРМОЖЕНИИ (ЕВА)

При резком нажатии педали тормоза система помощи при экстренном торможении (ЕВА) автоматически увеличивает тормозное усилие до максимума. Таким образом, система ЕВА помогает как можно быстрее остановить автомобиль.

Система ЕВА прекращает работу, как только отпускается педаль тормоза.

Янтарный сигнализатор тормозной системы обозначает неисправность системы ЕВА, и на панели приборов отображается предупреждающее сообщение. В этом случае управляйте автомобилем с осторожностью, избегая резкого торможения. Обратитесь за помощью к квалифицированным специалистам. См. [ТОРМОЗНАЯ СИСТЕМА \(ЖЕЛТ.\)](#).

## ПРИМЕЧАНИЯ

В случае резкого торможения фонари аварийной сигнализации автоматически включаются.

# ELECTRONIC BRAKE -FORCE DISTRIBUTION (EBD)

Электронная система распределения тормозных усилий (EBD) управляет распределением тормозных усилий, действующих на передние и задние колеса. Таким образом, система EBD помогает поддерживать максимальную эффективность торможения и устойчивость.

В случае малой нагрузки автомобиля (например, в автомобиле находится только водитель и отсутствует багаж) система EBD снижает тормозное усилие, действующее на задние колеса. Если автомобиль сильно загружен (например, в автомобиле присутствуют пассажиры, и имеется багаж) система EBD увеличивает тормозное усилие, прилагаемое к задним колесам.

Красный сигнализатор тормозной системы обозначает неисправность системы EPB, а на панели приборов отображается предупреждающее сообщение. В этом случае осторожно остановите автомобиль в безопасном месте. Обратитесь за помощью к квалифицированным специалистам. См. [ТОРМОЗНАЯ СИСТЕМА \(КРАСНЫЙ\)](#).

# АВТОНОМНОЕ ЭКСТРЕННОЕ ТОРМОЖЕНИЕ (АЕВ)

## ВНИМАНИЕ!

Система автономного экстренного торможения (АЕВ) предназначена исключительно для помощи водителю. Водитель всегда несет ответственность за осторожное и внимательное управление автомобилем, способом, безопасным для автомобиля, пассажиров и других участников дорожного движения. Водитель обязан соблюдать требования всех дорожных знаков и разметки, распознавать потенциальные ситуации экстренного торможения и действовать соответственно.

## ВНИМАНИЕ!

Система автономного экстренного торможения (АЕВ) использует направленные вперед камеры для обнаружения автомобилей, а также других объектов, отвечающих требованиям Euro NCAP. Система АЕВ не предназначена для обнаружения любых других объектов, включая объекты, не одобренные согласно требованиям автомобильной безопасности.

## **ВНИМАНИЕ!**

Условием для работы системы АЕВ является способность четко распознавать объект и регистрировать его перемещение. При несоблюдении любого из этих условий система АЕВ не будет работать.

## **ВНИМАНИЕ!**

Все пассажиры и водитель должны быть пристегнуты ремнями безопасности вне зависимости от продолжительности поездки. Несоблюдение данного требования значительно увеличивает риск гибели или тяжелых травм в случае столкновения.

## **ПРИМЕЧАНИЯ**

Не все автомобили оснащены системой АЕВ. Для уточнения обратитесь к дилеру / в авторизованную мастерскую.

Система АЕВ использует направленные вперед камеры, расположенные над зеркалом заднего вида, и помогает выявить риск неизбежного столкновения с идущим впереди автомобилем.

В большинстве случаев система АЕВ уменьшает тяжесть последствий столкновения. В некоторых случаях система АЕВ помогает остановить автомобиль еще до столкновения.

## **ПРИМЕЧАНИЯ**

Эффективность работы системы АЕВ зависит от текущего дорожного покрытия, скорости автомобиля, параметров шин и тормозной системы.

## **ПРИМЕЧАНИЯ**

Ветровое стекло должно быть чистым, а линия обзора камеры не заслонена табличками, наклейками и пр. При несоблюдении этого правила возможно нарушение работы системы АЕВ.

## **ПРИМЕЧАНИЯ**

Система АЕВ требует калибровки, если в автомобиле было заменено ветровое стекло или перемещалась/заменялась камера, находящаяся над зеркалом заднего вида. В таких случаях необходимо связаться с дилером / авторизованной мастерской.

## **ПРИМЕЧАНИЯ**

Если автомобиль припаркован на открытой местности под прямыми солнечными лучами при высокой температуре окружающего воздуха, внутренняя температура направленной вперед камеры может достичь 99°C. В этом случае на информационной панели отображается предупреждающее сообщение **АЕВ Unavailable** (Система АЕВ недоступна), и система АЕВ не будет функционировать. Когда температура направленной вперед камеры опустится ниже 88 °С, будет возобновлена нормальная работа системы и предупреждающее сообщение исчезнет.

Система АЕВ автоматически включается вновь при каждом последующем включении зажигания автомобиля.

При необходимости АЕВ можно выключить с помощью меню **Vehicle Settings** (Настройки автомобиля) на панели приборов. См. [МЕНЮ ЩИТКА ПРИБОРОВ](#).

## **ПРИМЕЧАНИЯ**

При движении по бездорожью рекомендуется выключить систему АЕВ.

## **ПРИМЕЧАНИЯ**

При первом включении зажигания может потребоваться период инициализации, прежде чем система АЕВ будет полностью функциональна. В данном случае на информационной панели отобразится сообщение. Во время периода инициализации эффективность системы АЕВ ограничена.

Система АЕВ работает, когда автомобиль движется со скоростью от 5 км/ч (3 мили/ч) до 80 км/ч (50 миль/ч). Если система АЕВ выявляет риск неизбежного столкновения с идущим впереди автомобилем, она автоматически задействует тормоза. Если автомобиль движется со скоростью от 35 км/ч (22 мили/ч) до 80 км/ч (50 миль/ч), на информационной панели также

отображается предупреждающее сообщение системы АЕВ. Сообщения отображаются непосредственно перед автоматическим включением тормозов.

После остановки автомобиля тормоза остаются задействованы только на протяжении нескольких секунд. По истечении данного промежутка времени водитель должен полностью возобновить контроль над автомобилем.

При срабатывании системы АЕВ водитель может отменить ее действие поворотом рулевого колеса или нажатием педали акселератора. Система АЕВ отключается, чтобы водитель сохранял полный контроль над автомобилем.

Система АЕВ не работает, если:

- Автомобиль преодолевает крутой поворот.
- Система динамического контроля устойчивости Dynamic Stability Control (DSC) выключена.
- Направленные вперед камеры загрязнены или заслонены.
- Скорость автомобиля ниже 5 км/ч (3 миль/ч) или выше 80 км/ч (50 миль/ч).
- В условиях ограниченной видимости вследствие сложных погодных условий — например, ливень, туман, снегопад и т. п.

## ЭЛЕКТРИЧЕСКИЙ СТОЯНОЧНЫЙ ТОРМОЗ (ЕРВ)

### **ВНИМАНИЕ!**

Если включен сигнализатор тормозной системы, электрический стояночный тормоз (ЕРВ) может работать некорректно. Немедленно обратитесь к квалифицированным специалистам.

### **ВНИМАНИЕ!**

Если мигает сигнализатор электрического стояночного тормоза (ЕРВ), электрический стояночный тормоз может работать некорректно. Немедленно обратитесь к квалифицированным специалистам.

### **ОСТОРОЖНО!**

Электрический стояночный тормоз воздействует на задние колеса, поэтому надежность парковки зависит от твердости и прочности поверхности.

### **ОСТОРОЖНО!**

Если задние колеса были погружены в жидкую грязь или воду, не полагайтесь на эффективную работу ЕРВ.

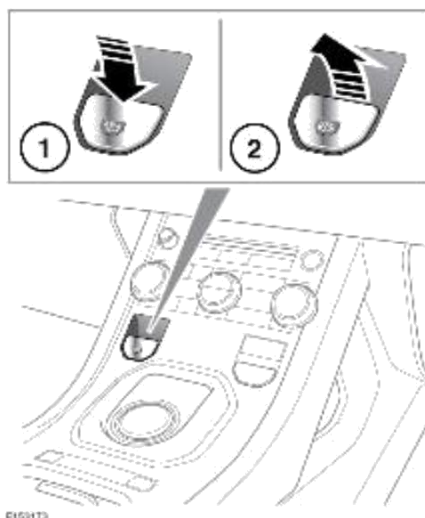

Переключатель EPB расположен на центральной консоли. Переключатель используется следующим образом:

1. Чтобы отключить EPB, при включенном зажигании нажмите на педаль тормоза и нажмите на переключатель EPB.
2. Потяните переключатель EPB вверх и отпустите его, чтобы включить EPB. В подтверждение включается сигнализатор EPB. См. [ЭЛЕКТРИЧЕСКИЙ СТОЯНОЧНЫЙ ТОРМОЗ \(EPB\) \(КРАСНЫЙ\)](#).

#### **ПРИМЕЧАНИЯ**

Красный сигнализатор электрического стояночного тормоза остается включенным не менее 10 секунд после выключения зажигания.

EPB включается автоматически при выборе положения стоянки (**P**).

#### **ПРИМЕЧАНИЯ**

Чтобы не допустить автоматического включения, остановите автомобиль, нажмите и удерживайте переключатель EPB в выключенном положении перед выбором положения **P** (Стоянка).

EPB включится автоматически при выключении зажигания и уменьшении скорости движения до показателя ниже 3 км/ч (2 миль/ч).

#### **ПРИМЕЧАНИЯ**

Чтобы не допустить автоматического включения, остановите автомобиль, нажмите и удерживайте переключатель EPB в выключенном положении. В течение пяти секунд выключите зажигание и удерживайте переключатель EPB еще две секунды.

Если включить EPB, когда автомобиль движется со скоростью менее 3 км/ч (2 миль/ч), автомобиль резко останавливается. При этом стоп-сигналы не включаются.

#### **ОСТОРОЖНО!**

Движение на автомобиле с включенным EPB может привести к серьезным повреждениям тормозной системы.

Если автомобиль неподвижен, EPB включен и рычаг селектора коробки передач находится в положении первой передачи или передачи заднего хода, при нажатии на педаль акселератора EPB постепенно отключается. В результате автомобиль может плавно начать движение.

При переключении селектора из положения **P** при включенном EPB, система EPB будет выключена автоматически для обеспечения плавного начала движения.

#### **ПРИМЕЧАНИЯ**

Автоматическое выключение EPB при трогании с места возможно только в том случае, если дверь водителя закрыта и ремень безопасности водителя пристегнут.

Для отмены функции автоматического отключения EPB потяните переключатель EPB и удерживайте его.

Если в аварийной ситуации включить и удерживать во включенном положении переключатель EPB, то автомобиль будет плавно замедляться. Автомобиль также может быть полностью остановлен. Скорость движения автомобиля должна быть более 3 км/ч (2 миль/ч), а педаль акселератора должна быть отпущена. Сигнализатор тормоза мигает, раздается звуковой сигнал и на информационной панели отображается предупреждающее сообщение. Включатся стоп-сигналы. При отпускании переключателя EPB или нажатии на педаль акселератора EPB отключается.

При выявлении неисправности EPB на информационной панели отображается предупреждающее сообщение. Также включается сигнализатор тормоза янтарного цвета. См. [ТОРМОЗНАЯ СИСТЕМА \(ЖЕЛТ.\)](#).

При выявлении неисправности при работе EPB на информационной панели отображается предупреждающее сообщение. Также мигает красный сигнализатор EPB.

## **СИГНАЛ АВАРИЙНОЙ ОСТАНОВКИ (ESS)**

Система сигнала аварийной остановки (ESS) автоматически активирует аварийную сигнализацию при экстренном торможении. Включение фонарей аварийной сигнализации предупреждает остальных участников дорожного движения о потенциальной угрозе и снижает риск столкновения.

### **ПРИМЕЧАНИЯ**

Применимость системы ESS зависит от рынка сбыта.