

ПРЕДУПРЕЖДАЮЩИЕ СИМВОЛЫ НА АККУМУЛЯТОРНОЙ БАТАРЕЕ



Не допускайте наличия открытого пламени или других источников огня рядом с аккумуляторной батареей, поскольку она может выделять взрывоопасные газы.



При работе рядом с аккумуляторной батареей или ее обслуживании надевайте защитные очки для защиты глаз от брызг кислоты.



Во избежание травм не подпускайте детей близко к аккумуляторной батарее.



Не забывайте, что аккумуляторная батарея может выделять взрывоопасные газы.



Аккумуляторная батарея содержит очень едкую и токсичную кислоту.



Перед работой с аккумуляторной батареей прочтите информацию в руководстве.

УХОД ЗА АККУМУЛЯТОРНОЙ БАТАРЕЕЙ



При попадании электролита в глаза, на кожу или на одежду снимите одежду, на которую попал электролит, и промойте кожу обильным количеством чистой воды. Немедленно обратитесь за медицинской помощью.



Проглатывание электролита приводит к летальному исходу – немедленно обратитесь за медицинской помощью.



Не подсоединяйте 12-вольтовое оборудование непосредственно к клеммам аккумуляторной батареи. Это может вызвать образование искры и привести к взрыву.



Пробки банок батареи и вентиляционная трубка должны быть всегда на месте, когда батарея находится в автомобиле. Убедитесь, что вентиляционная трубка не закупорена и не перекручена. В противном случае в батарее может произойти рост давления, что может привести к взрыву.



Не подвергайте батарею воздействию открытого пламени или искр, поскольку батарея выделяет взрывоопасный и легко воспламеняющийся газ.

Аккумуляторная батарея

⚠ Если аккумуляторная батарея замерзла, не подсоединяйте ее к вспомогательной батарее, не заряжайте ее и не пытайтесь запустить двигатель. Это может привести к взрыву.

⚠ Перед началом работ с аккумуляторной батареей или рядом с ней снимите все металлические украшения и не допускайте контакта металлических предметов или деталей автомобиля с клеммами батареи. Металлические объекты могут вызвать искрение и/или короткое замыкание, которое может привести к взрыву.

⚠ Не прикасайтесь к полюсным наконечникам или клеммам аккумуляторной батареи. Они содержат свинец и свинцовые добавки, которые являются токсичными. После работы с аккумуляторной батареей всегда тщательно мойте руки.

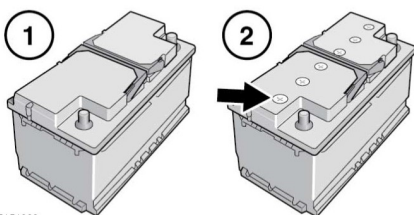

E151699

Ваш автомобиль оснащен аккумуляторной батареей типа AGM (с абсорбирующими перегородками из стеклянного микроволокна) (1) или малообслуживаемой батареей (2).

Примечание: Аккумуляторные батареи AGM полностью герметичны и не обслуживаются.

ⓘ Не пытайтесь вскрыть или снять верхнюю часть аккумуляторной батареи AGM.

В условиях жаркого климата необходимо чаще проверять уровень и состояние электролита малообслуживаемой аккумуляторной батареи. При необходимости можно доливать в батарею дистиллированную воду.

ПОДКЛЮЧЕНИЕ СОЕДИНИТЕЛЬНЫХ ПРОВОДОВ

⚠ Вращающиеся детали двигателя могут причинить тяжелую травму. Работая вблизи вращающихся деталей двигателя, соблюдайте особую осторожность.

⚠ Перед запуском обесточенного автомобиля убедитесь, что включен стояночный тормоз, либо установите под колеса подходящие колодки. Убедитесь, что выбран диапазон P (Стоянка) или включена нейтральная передача (на автомобилях с МКПП).

⚠ Работая с аккумуляторной батареей, обязательно надевайте защитные очки.

 Если аккумуляторная батарея замерзла, не подсоединяйте ее к вспомогательной батарее, не заряжайте ее и не пытайтесь запустить двигатель. Это может привести к взрыву.

 При нормальной эксплуатации аккумуляторы выделяют взрывоопасный газ. Объем выделяемого газа достаточен для сильных взрывов, которые могут причинить серьезные травмы. Убедитесь, что вблизи моторного отделения отсутствует искрение и открытое пламя.

 Убедитесь, что между автомобилем-донором и обесточенным автомобилем нет физического контакта, за исключением соединительных проводов.

 Убедитесь, что вспомогательная аккумуляторная батарея или пусковое устройство рассчитаны на 12 В.

 Перед проведением работ на электрооборудовании отсоедините соединительные провода.

Примечание: Перед подсоединением соединительных проводов проверьте правильность подсоединения аккумуляторной батареи на автомобиле и убедитесь, что все электрооборудование выключено.

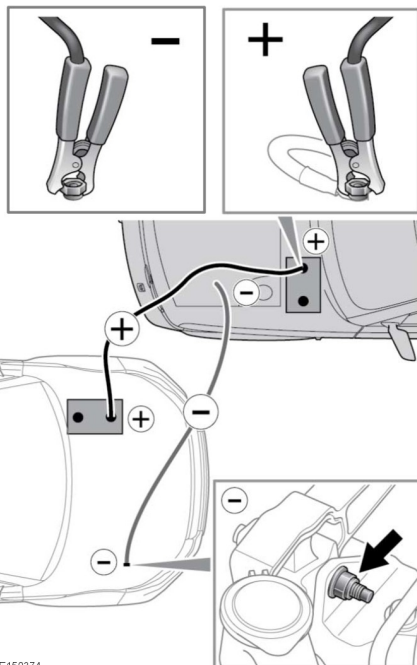

E150374

1. Подсоедините один конец положительного (красного) соединительного провода к рекомендованной положительной (+) пусковой клемме на автомобиле-доноре.

Примечание: Обратитесь к руководству по эксплуатации автомобиля-донора, чтобы определить положительную пусковую клемму.

2. Подсоедините другой конец положительного (красного) соединительного провода к положительной (+) клемме разряженной аккумуляторной батареи.

Аккумуляторная батарея

3. Подсоедините отрицательный (черный) соединительный провод к отрицательной (-) пусковой клемме автомобиля-донора, рекомендованной для подобного запуска.

Примечание: Обратитесь к руководству по эксплуатации автомобиля-донора, чтобы определить отрицательную пусковую клемму.

4. Подсоедините другой конец отрицательного (черного) соединительного провода к точке массы на автомобиле с разряженной аккумуляторной батареей (как показано на рисунке).

Примечание: Убедитесь, что провода находятся достаточно далеко от любых подвижных деталей, и проверьте надежность всех четырех соединений.

5. Запустите двигатель автомобиля-донора и дайте ему поработать на холостых оборотах несколько минут.
6. Запустите двигатель автомобиля с разряженной батареей.

Примечание: Запрещается включение любых электрических цепей на автомобиле с ранее разряженной батареей до отключения соединительных проводов.

7. Дайте двигателям обоих автомобилей поработать на холостых оборотах две минуты.
8. Выключите двигатель автомобиля-донора.

9. Отсоедините отрицательный (черный) соединительный провод от автомобиля с разряженной батареей.

10. Отсоедините отрицательный (черный) соединительный провод от автомобиля-донора.

11. Отсоедините положительный (красный) соединительный провод от ранее обесточенной АКБ.

12. Отсоедините положительный (красный) соединительный провод от автомобиля-донора.

ПОДКЛЮЧЕНИЕ ПУСКОВОГО УСТРОЙСТВА

Чтобы запустить двигатель с помощью пускового устройства или вспомогательной аккумуляторной батареи, выполните следующие действия в указанной последовательности.

1. Подсоедините положительный (красный) соединительный провод к положительной (+) клемме разряженной аккумуляторной батареи.
2. Подсоедините отрицательный (черный) соединительный провод к точке массы автомобиля.
3. Включите пусковое устройство.
4. Запустите двигатель и дайте ему поработать на холостом ходу.
5. Отсоедините отрицательный (черный) соединительный провод от клеммы АКБ автомобиля.
6. Выключите пусковое устройство.
7. Отсоедините положительный (красный) соединительный провод от клеммы АКБ автомобиля.

СНЯТИЕ АККУМУЛЯТОРНОЙ БАТАРЕИ

Для установки снятой ранее аккумуляторной батареи потребуются специальные инструменты, поэтому снятие и установку должны выполнять только квалифицированные специалисты. Обратитесь к дилеру/в авторизованную мастерскую.

ЗАРЯДКА АККУМУЛЯТОРНОЙ БАТАРЕИ

Если требуется зарядить аккумуляторную батарею, ее необходимо снять с автомобиля. Обратитесь к дилеру/в авторизованную мастерскую.



Отсоединение, снятие и установку аккумуляторной батареи должны выполнять только квалифицированные специалисты. Обратитесь к дилеру/в авторизованную мастерскую.



Использованные элементы питания следует утилизировать должным образом, поскольку они содержат ряд вредных веществ. По вопросу утилизации обратитесь за советом к дилеру/в авторизованную мастерскую и/или в местные уполномоченные органы.

ЗАМЕНА АККУМУЛЯТОРНОЙ БАТАРЕИ

Если требуется заменить аккумуляторную батарею, ее необходимо снять с автомобиля. Обратитесь к дилеру/в авторизованную мастерскую.



Отсоединение, снятие и установку аккумуляторной батареи должны выполнять только квалифицированные специалисты. Обратитесь к дилеру/в авторизованную мастерскую.



Использованные элементы питания следует утилизировать должным образом, поскольку они содержат ряд вредных веществ. По вопросу утилизации обратитесь за советом к дилеру/в авторизованную мастерскую и/или в местные уполномоченные органы.

ПОСЛЕДСТВИЯ ОТСОЕДИНЕНИЯ

Отсоединение аккумуляторной батареи может повлиять на ряд систем автомобиля, особенно если перед отсоединением батарея была разряжена. Например, при отсоединении аккумулятора может сработать сигнализация – это зависит от параметров ее настройки, установленных перед тем, как была снята аккумуляторная батарея. Если сигнализация не сработала, отключите ее как обычно при помощи электронного ключа. Для правильной работы стеклоподъемников может потребоваться повторная калибровка.

СИСТЕМА КОНТРОЛЯ АККУМУЛЯТОРНОЙ БАТАРЕИ

Интеллектуальная система управления электропитанием (IPSM) непрерывно контролирует состояние главной аккумуляторной батареи. В случае чрезмерной разрядки аккумуляторной батареи система отключает вспомогательные электрические системы для сохранения заряда аккумуляторной батареи.

Если система IPSM обнаруживает, что состояние аккумуляторной батареи не соответствует заданным параметрам, можно предпринять меры на двух уровнях. Оба уровня сопровождаются сообщениями на сенсорном экране, а предупреждение о низком заряде аккумуляторной батареи отображается на информационной панели.

- **Energy Management** (Управление энергопотреблением): отображается на сенсорном экране, если двигатель не работает и функционирование систем приводит к чрезмерной разрядке аккумуляторной батареи. Через 3 минуты система IPSM начнет отключение систем автомобиля. Нормальная работа систем возобновляется после запуска двигателя.
 - **Low Battery – Please Start Engine** (Аккумулятор разряжен – запустите двигатель): отображается на сенсорном экране и информационной панели, если двигатель не работает. Через 3 минуты система IPSM начнет отключение систем автомобиля. Нормальная работа систем возобновляется после запуска двигателя.
-  Выполняйте запуск двигателя, только если это безопасно.

***Примечание:** В случае появления сообщения **Low Battery – Please Start Engine** (Аккумулятор разряжен – запустите двигатель), необходимо проехать на автомобиле не менее 30 минут при температуре выше 0°C (32°F) или не менее 60 минут при температуре ниже 0°C (32°F). Это позволит восстановить заряд АКБ до приемлемого уровня. Если нормальная работа систем не возобновляется после запуска двигателя, то возможно аккумуляторная батарея недостаточно заряжена. Если это безопасно, снова заведите двигатель. Если проблема сохраняется, обратитесь к дилеру/в авторизованную мастерскую.*

Предохранители

РАСПОЛОЖЕНИЕ БЛОКОВ ПРЕДОХРАНИТЕЛЕЙ

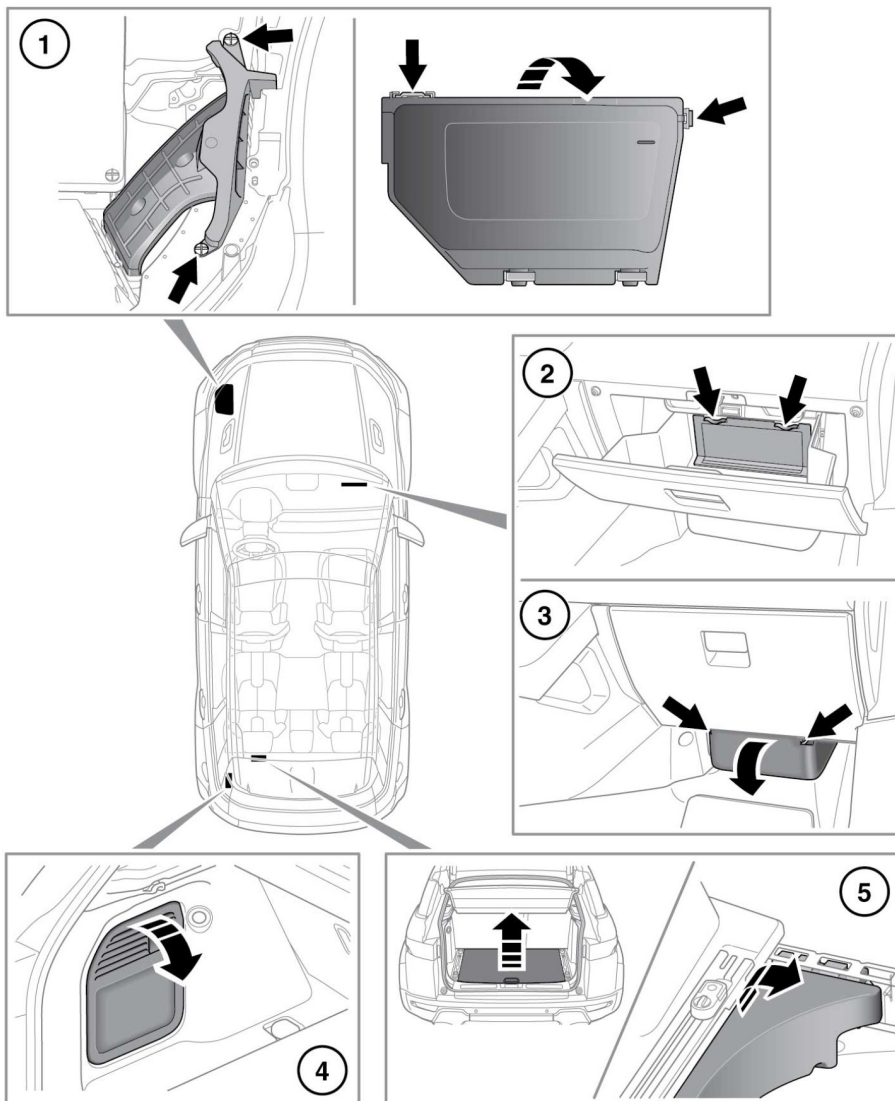

E155770

- ❗ Не допускайте попадания влаги в блок предохранителей при снятой крышке и ставьте крышку на место при первой возможности.

Доступ к предохранителям можно получить следующим образом:

1. Блок предохранителей в моторном отсеке.
 - Чтобы получить доступ к блоку предохранителей: снимите два пластмассовых фиксатора (см. рис.) и потяните трубку вверх, чтобы отсоединить ее от воздушной камеры.
 - Отсоедините выступы (указаны стрелкой), чтобы освободить крышку блока предохранителей. Номера и расположение предохранителей в моторном отсеке показаны на внутренней стороне крышки блока предохранителей.
2. Блок предохранителей в салоне (верхний): откройте перчаточный ящик и снимите панель с внутренней обшивки ящика. На панели наклеено изображение защищаемых цепей и расположение предохранителей.
3. Блок предохранителей в салоне (нижний): снимите нижнюю крышку.
4. Блоки предохранителей в багажном отделении (верхний и нижний): снимите панель в обшивке левой стороны багажного отделения. На панели наклеено изображение защищаемых цепей и расположение предохранителей.

5. Блок предохранителей в багажном отделении (под полом, если имеется): поднимите пол багажного отделения и снимите крышку отсека для запасного колеса/комплекта инструментов (см. рисунок). Номера предохранителей показаны на блоке.

ЗАМЕНА ПРЕДОХРАНИТЕЛЯ

- ❗ Перед заменой предохранителя всегда выключайте зажигание и соответствующую электрическую цепь.
- ❗ При замене устанавливайте одобренные Land Rover предохранители того же типа и номинала, что и заменяемые, или предохранители с совпадающими характеристиками. Использование неподходящего предохранителя может привести к повреждению системы электрооборудования автомобиля, что, в свою очередь, может вызвать пожар.
- ❗ Если после замены новый предохранитель перегорает, следует проверить систему у дилера/в авторизованной мастерской компании.

Примечание: *Land Rover рекомендует, чтобы замену реле выполняли только квалифицированные специалисты.*

Пинцет для извлечения предохранителей находится в блоке предохранителей в салоне. Возьмитесь пинцетом за верхнюю часть предохранителя и выньте его. Обрыв нити в корпусе предохранителя указывает на то, что предохранитель перегорел и нуждается в замене.

Предохранители

В блоке предохранителей в салоне имеется несколько запасных предохранителей. Подробную информацию см. на наклейке в блоке предохранителей.

БЛОК ПРЕДОХРАНИТЕЛЕЙ В МОТОРНОМ ОТСЕКЕ

Номер предохранителя	Номинал (А)	Цвет предохранителя	Защищаемые цепи
1	5	Желто-коричневый	Датчик стартера
2	5	Желто-коричневый	Модуль контроля качества напряжения
3*	80	-	Вентиляторы системы охлаждения
4*	60	-	Дизельный двигатель – свечи подогрева
5*	80	-	Рулевое управление с электроусилителем (EPAS)
6	15	Синий	Кислородные датчики
7	5	Желто-коричневый	Управление двигателем, муфта компрессора кондиционера, электродвигатель электронной системы "Стоп/Старт"
8	20	Желтый	Дизельный и бензиновый двигатели – блок управления системы управления двигателем
9	10	Красный	Дизельный двигатель – датчики двигателя
10	-	-	-
11	10	Красный	Дизельный и бензиновый двигатели – датчики двигателя
12	15	Синий	Дизельный двигатель – перепуск системы рециркуляции отработавших газов (EGR), датчик воды в топливе
			Бензиновый двигатель – катушки зажигания
13	10	Красный	Муфта компрессора кондиционера
14	15	Синий	Дизельный двигатель – датчики двигателя
15*	40	Зеленый	Стартер

Предохранители

Номер предохранителя	Номинал (А)	Цвет предохранителя	Защищаемые цепи
16*	100	-	Обогреватель РТС
17*	60	-	Блок предохранителей в салоне
18*	60	-	Блок предохранителей в салоне
19*	60	-	Блок предохранителей в багажном отделении
20*	60	-	Блок предохранителей в багажном отделении
21*	60	-	Модуль качества напряжения, блок предохранителей в багажном отделении
22*	30	Розовый	Стеклоочистители ветрового стекла
23*	40	Зеленый	Блок предохранителей в салоне
24	-	-	-
25	-	-	-
26*	40	Зеленый	Антиблокировочная система тормозов (ABS)
27*	40	Зеленый	Блок предохранителей в салоне
28*	40	Зеленый	Вентилятор обогревателя
29*	30	Розовый	Электрический тормоз прицепа (Австралия)
30	15	Синий	Омыватель фары
31	15	Синий	Звуковой сигнал
32	20	Желтый	Антиблокировочная система тормозов (ABS)
33	5	Желто-коричневый	Обмотки реле – звуковой сигнал, обогрев ветрового стекла, топливный насос, расширенное зажигание
34*	40	Зеленый	Обогрев ветрового стекла – левая сторона
35*	40	Зеленый	Обогрев ветрового стекла – правая сторона

Номер предохранителя	Номинал (А)	Цвет предохранителя	Защищаемые цепи
36	-	-	-
37	20	Желтый	Топливный насос
38	5	Желто-коричневый	Модуль рулевого колеса
39	5	Желто-коричневый	Адаптивный круиз-контроль (ACC)
40	5	Желто-коричневый	Адаптивная система переднего освещения (AFS) – правая фара
41	5	Желто-коричневый	Адаптивная система переднего освещения (AFS) – левая фара
42	5	Желто-коричневый	Управление фарами, блок управления динамической коррекцией положения фар
43	5	Желто-коричневый	Камера заднего вида, обмотки реле сиденья с климат-контролем/обогревом
44	10	Красный	Подогрев рулевого колеса
45	-	-	-

*Land Rover рекомендует проводить обслуживание этих предохранителей только у дилера/в авторизованной мастерской.

БЛОК ПРЕДОХРАНИТЕЛЕЙ В САЛОНЕ

Номер предохранителя	Номинал (А)	Цвет предохранителя	Защищаемые цепи
1	5	Желто-коричневый	Приемник электронного ключа, датчик сигнализации, система контроля давления в шинах (TPMS)
2	-	-	-
3	10	Красный	Передние противотуманные фары
4	-	-	-
5	5	Желто-коричневый	Антиблокировочная система тормозов (ABS)
6	5	Желто-коричневый	Адаптивная динамическая система, блок управления электронным дифференциалом (E-diff)
7	-	-	-
8	25	Прозрачный	Блок двери пассажира
9	5	Желто-коричневый	Электрический стояночный тормоз
10	5	Желто-коричневый	Форсунки омывателя с обогревом
11	10	Красный	Фонари заднего хода прицепа
12	5	Желто-коричневый	Фонари заднего хода
13	-	-	-
14	5	Желто-коричневый	Выключатель педали тормоза
15	30	Зеленый	Обогрев заднего стекла
16	5	Желто-коричневый	Рулевое управление с электрическим усилителем
17	5	Желто-коричневый	Блок управления доступом без ключа
18	-	-	-
19	5	Желто-коричневый	Блок системы управления двигателем

Предохранители

Номер предохранителя	Номинал (А)	Цвет предохранителя	Защищаемые цепи
20	5	Желто-коричневый	Адаптивный круиз-контроль (ACC)
21	5	Желто-коричневый	Блок управления обогревателем РТС, переключатель центральной консоли, крайний блок выключателей на панели управления
22	5	Желто-коричневый	Автоматическая коробка передач
23	-	-	-
24	5	Желто-коричневый	Правый задний противотуманный фонарь
25	5	Желто-коричневый	Левый задний противотуманный фонарь
26	-	-	-
27	-	-	-
28	-	-	-
29	-	-	-
30	-	-	-
31	5	Желто-коричневый	Датчик дождя, выключатель дополнительной фары, модуль качества напряжения, датчик влажности
32	25	Прозрачный	Блок двери водителя
33	-	-	-
34	10	Красный	Запирание и отпирание лючка топливозаливной горловины
35	-	-	-
36	5	Желто-коричневый	Сирена с автономным питанием
37	20	Желтый	Блок управления доступом без ключа
38	15	Синий	Омыватель ветрового стекла
39	25	Прозрачный	Блок левой задней двери

Предохранители

Номер предохранителя	Номинал (А)	Цвет предохранителя	Защищаемые цепи
40	5	Желто-коричневый	Переключатель стеклоподъемника двери водителя
41	-	-	-
42	30	Зеленый	Сиденье водителя
43	15	Синий	Омыватель заднего стекла
44	25	Прозрачный	Блок правой задней двери
45	30	Зеленый	Сиденье переднего пассажира
46	-	-	-
47	20	Желтый	Блок управления шторкой
48	15	Синий	Питание разъема прицепа
49	-	-	-
50	-	-	-
51	5	Желто-коричневый	Переключатели на рулевом колесе
52	20	Желтый	Прикуриватель
53	20	Желтый	Розетка для дополнительного оборудования в вещевом ящике
54	-	-	-
55	20	Желтый	Розетка для дополнительного оборудования в задней консоли
56	10	Красный	Система пассивной безопасности (SRS)
57	10	Красный	Внутреннее освещение
58	-	-	-
59	-	-	-
60	5	Желто-коричневый	Датчик присутствия пассажира, индикатор отключения подушки безопасности пассажира
61	5	Желто-коричневый	Включение блока управления
62	-	-	-

Номер предохранителя	Номинал (А)	Цвет предохранителя	Защищаемые цепи
63	20	Желтый	Розетка для дополнительного оборудования в багажном отделении
64	-	-	-
65	-	-	-
66	5	Желто-коричневый	Диагностирование
67	15	Синий	Прицеп
68	-	-	-
69	15	Синий	Автоматическая коробка передач

БЛОК ПРЕДОХРАНИТЕЛЕЙ В БАГАЖНОМ ОТДЕЛЕНИИ

Верхний блок предохранителей

Номер предохранителя	Номинал (А)	Цвет предохранителя	Защищаемые цепи
FB1	5	Желто-коричневый	Система адаптивного управления подвеской
FB2	15	Желто-коричневый	Блок управления электронным дифференциалом (E-diff)
FB3	10	Красный	Информационная панель
FB4	5	Желто-коричневый	Модуль шлюза
FB5	30	Зеленый	Система адаптивного управления подвеской
FB6	25	Прозрачный	Дверь багажного отделения с электроприводом
FB7	5	Желто-коричневый	Приемник дополнительного отопителя
FB8	5	Желто-коричневый	Переключатели сидений водителя/переднего пассажира
-	-	-	-
FB10	10	Красный	Система контроля "мертвых зон" (BSM), камера заднего вида

Предохранители

Номер предохранителя	Номинал (А)	Цвет предохранителя	Защищаемые цепи
FB11	40	Зеленый	Усилитель аудиосистемы
FB12	-	-	-

Нижний блок предохранителей

Номер предохранителя	Номинал (А)	Цвет предохранителя	Защищаемые цепи
FA1	30	Зеленый	Блок управления электронным дифференциалом (E-diff)
FA2	15	Синий	Задний стеклоочиститель
FA3	5	Желто-коричневый	Блок управления электронным дифференциалом (E-diff)
FA4	10	Красный	Дорожная система обработки и передачи данных
FA5	20	Желтый	Сиденье водителя с подогревом и системой микроклимата
FA6	20	Желтый	Сиденье пассажира с подогревом/климат-контролем
FA7	5	Желто-коричневый	Модуль определения глубины брода
FA8	5	Желто-коричневый	Электрохроматическое внутреннее зеркало заднего вида/автоматическое переключение дальнего света
FA9	20	Желтый	Левое заднее сиденье с подогревом
FA10	20	Желтый	Правое заднее сиденье с подогревом
FA11	30	Розовый	Электрический стояночный тормоз (EPB)
FA12	30	Розовый	Электрический стояночный тормоз (EPB)

Блок предохранителей под панелью пола

Номер предохранителя	Номинал (А)	Цвет предохранителя	Защищаемые цепи
1	15	Синий	Сенсорный экран, передняя интегрированная панель управления
2	10	Красный	Усилитель аудиосистемы
3	-	-	-
4	10	Красный	Навигация, ТВ-тюнер
5	15	Синий	Головное устройство аудио
6	15	Синий	Панель входов и выходов аудио- и видеосистемы
7	-	-	-
8	-	-	-
9	-	-	-
10	-	-	-
11	-	-	-
12	-	-	-
13	-	-	-
14	-	-	-
15	15	Синий	Передняя и задняя интегрированные панели управления – обогрев и вентиляция
16	20	Желтый	Дополнительный подогреватель, работающий на топливе

МАРКИРОВКА ШИН

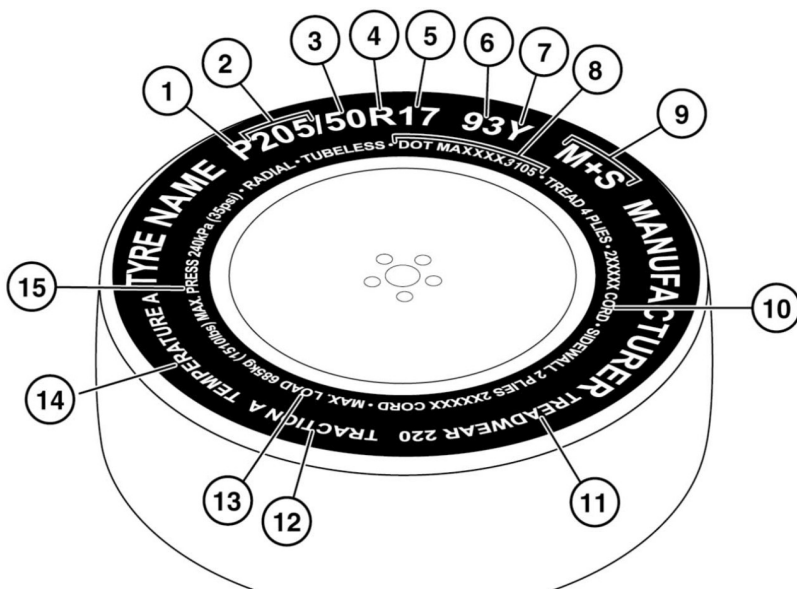

E153418

1. **P** означает, что шина предназначена для легковых автомобилей. Этот индекс указывается не всегда.
2. Ширина шины от одной боковины до другой в миллиметрах.
3. Отношение высоты к ширине, называемое также профилем, показывает высоту боковины в процентном отношении к ширине протектора. Таким образом, если ширина протектора 205 мм, а отношение высоты профиля шины к его высоте составляет 50, то высота боковины будет 102 мм.
4. **R** означает, что шина радиальная.
5. Диаметр обода колеса (в дюймах).
6. Индекс нагрузки шины. Этот индекс указывается не всегда.



Индексы нагрузки и скорости новых шин на замену должны быть не ниже, чем в технических требованиях, предъявляемых к фирменным шинам. При возникновении сомнений обращайтесь к дилеру/в авторизованную мастерскую.

7. Скоростная категория указывает на максимальную скорость движения в течение продолжительного времени, на которую рассчитана шина. См. **329, ИНДЕКС СКОРОСТИ.**



8. Стандартная заводская информация о шине, которая может использоваться для отзыва и прочих проверок. Большая часть этой информации относится к производителю, месту производства и т.д. Последние четыре цифры – дата выпуска. Например, номер 5111 означает, что шина выпущена на 51-ой неделе 2011 г.
9. **M+S** или **M/S** означает, что шина может использоваться в условиях грязи и снега.
10. Число слоев в зонах корда и боковины. Показывает, сколько слоев покрытого резиной материала входит в конструкцию шины. Здесь также содержится информация о типе используемых материалов.
11. Показатель износостойчивости. Шины с показателем 400, например, служат вдвое дольше, чем с показателем 200.
12. Коэффициент сцепления служит для оценки эффективности шины при торможении на мокром дорожном покрытии. Чем выше коэффициент, тем эффективнее торможение. Градация от самого высокого коэффициента к самому низкому **AA, A, B** и **C**.
13. Максимальная нагрузка, которую выдерживает шина.
14. Показатель термостойкости. Термостойкость шин обозначается **A, B** или **C**, где **A** – наибольшая термостойкость. Этот показатель дается для правильно накачанной шины, которая используется в пределах ее диапазона скоростных характеристик и предельной нагрузки.

15. Максимальное давление в шинах. См. **333, ПРЕДОТВРАЩЕНИЕ ДЕФОРМИРОВАНИЯ ШИН.**

ИНДЕКС СКОРОСТИ

Номинал	Скорость, км/ч (миль/ч)
Q	160 (99)
R	170 (106)
S	180 (112)
T	190 (118)
U	200 (124)
H	210 (130)
V	240 (149)
W	270 (168)
Y	300 (186)

УХОД ЗА ШИНАМИ

-  Не ездите с поврежденными, чрезмерно изношенными или неправильно накачанными шинами.
-  Не допускайте загрязнения шин автомобильными жидкостями, поскольку это может привести к повреждению шин.
-  Избегайте пробуксовки колес. Это может привести к повреждению структуры шин.
-  Если буксование колес неизбежно из-за потери сцепления с поверхностью (например, в глубоком снегу), не превышайте скорость 50 км/ч (30 миль/ч).
-  Не превышайте максимальную величину давления, указанную на боковине шины.

Примечание: После поездки по бездорожью необходимо проверять состояние шин. После въезда автомобиля на нормальное, твердое дорожное покрытие остановите автомобиль и проверьте шины на предмет повреждений.

Все шины автомобиля (включая шину запасного колеса) следует регулярно проверять на предмет повреждений, износа и деформации. Если вы не можете самостоятельно оценить состояние шины, проверьте ее немедленно в мастерской по ремонту шин, у дилера/в авторизованной мастерской.

ДАВЛЕНИЕ В ШИНАХ

 Давление во всех шинах, включая запасное колесо, следует регулярно проверять с помощью точного манометра, делая это на холодных шинах.

 Проверку давления следует выполнять только на холодных шинах на автомобиле, простоявшем более трех часов. Если в горячей шине давление соответствует рекомендуемому или ниже его, то в остывшей шине оно падает до опасного уровня.



Не начинайте поездку, если шины не накачаны должным образом. Недостаточное давление приводит к чрезмерной деформации и неравномерному износу шин. Это может стать причиной внезапного выхода шины из строя. Повышенное давление в шинах вызывает жесткость подвески, неравномерный износ шин и ухудшенную управляемость.



Не ездите с проколотой шиной. Даже если шина выглядит накачанной, существует риск резкого снижения давления в ней, которое будет продолжать падать. Замените шину или обратитесь в авторизованную мастерскую.



Недостаточное давление способствует увеличению расхода топлива и уменьшению срока службы шин, и может отрицательно повлиять на управляемость автомобиля и его тормозные характеристики.



Если автомобиль стоит под ярким солнцем или эксплуатируется при высокой температуре воздуха, не уменьшайте давление в шинах. Переставьте автомобиль в тень и дайте шинам остыть перед проверкой давления.

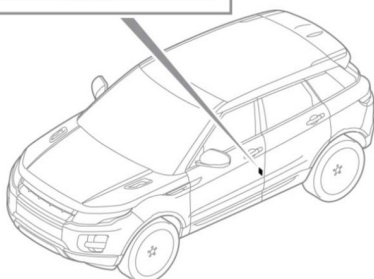
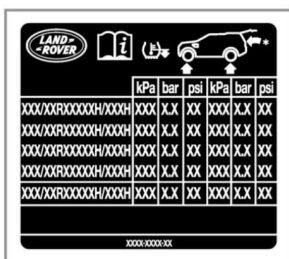

E153419

Табличка с информацией о шинах расположена на стойке В со стороны водителя.

Проверяйте состояние шин и давление в них (включая запасное колесо) еженедельно, а также перед продолжительной поездкой.

Давление в шинах можно отображать на информационной панели через меню **Vehicle Info** (Информация об автомобиле) и **Tyre Pressure Check** (Проверка давления в шинах) на щитке приборов (эта опция зависит от страны). См. **56, МЕНЮ ПАНЕЛИ ПРИБОРОВ**.

На дисплее отображается два значения давления для каждой шины. Верхняя цифра соответствует текущему значению давления в шине, нижняя (в скобках) – рекомендованное давление.

Примечание: Отображение единиц измерения давления (фунты на кв. дюйм, бар или кПа) можно настраивать через меню **Instrument Display** (Дисплей щитка приборов).

Если при холодной погоде выполнить проверку давления, когда автомобиль находится в закрытом помещении, например в гараже, и после этого сразу отправиться в поездку, то это может привести к тому, что шины окажутся недостаточно накачаны.

С течением времени давление в шинах уменьшается естественным образом. Если снижение давления превышает 14 кПа (0,14 бар / 2 фунта/кв. дюйм) в неделю, необходимо, чтобы квалифицированный специалист определил и устранил причину.

Если требуется проверка давления в шинах, когда они нагреты, необходимо учитывать, что давление будет завышено на величину до 30–40 кПа (0,3–0,4 бар, 4-6 фунтов/кв. дюйм). В этом случае не уменьшайте давление в шинах до значения, необходимого для холодных шин. Перед регулировкой давления дайте шинам полностью остыть.

Для проверки и регулировки давления в шинах следует выполнить следующую процедуру:



Чтобы не допустить повреждения ниппелей, не прилагайте чрезмерного или бокового усилия на манометр/насос для шин.

1. Открутите колпачок ниппеля.
2. Надежно подсоедините насос для шин/шинный манометр к ниппелю.

3. Посмотрите показания манометра и при необходимости подкачайте шину.
4. После подкачки шины снимите манометр и заново установите его для нового измерения. Невыполнение этого требования приведет к получению неточных результатов.
5. Если давление слишком велико, снимите манометр и выпустите часть воздуха из шины, нажав на центр ниппеля. Заново установите манометр на ниппель и проверьте давление.
6. Повторите процесс, добавляя или удаляя воздух по мере необходимости, пока не будет достигнуто требуемое давление.
7. Установите на место колпачок ниппеля.

НИППЕЛИ ШИН

Плотно закручивайте колпачки во избежание попадания в ниппель воды и грязи. При проверке давления в шинах проверяйте ниппели на предмет пропускания воздуха. Информацию о ниппелях TPMS для шин см. в **337, СИСТЕМА КОНТРОЛЯ ДАВЛЕНИЯ В ШИНАХ.**

ЗАМЕНА ШИН

 Устанавливайте сменные шины одинакового типа и, по возможности, одной марки и с идентичным рисунком протектора.



Индекс нагрузки и скоростные характеристики всех новых шин на замену по меньшей мере должны быть такими же, как у оригинального оборудования (ОЕ). При возникновении сомнений обратитесь к дилеру/в авторизованную мастерскую.



В случае установки специальных шин с пониженным индексом скорости (например, зимние или внедорожные шины) скорость движения не должна превышать предел, установленный для этих шин. Проконсультируйтесь у дилера Land Rover. В странах, где требуется устанавливать табличку с указанием максимальной скорости для шин, такую табличку следует размещать в поле зрения водителя. Можно получить у дилера шин.



Не переставляйте шины на автомобиле.



Если приходится использовать шины, не рекомендованные компанией Land Rover, прочитайте и строго соблюдайте инструкции изготовителя шин.



Снятие и установку шин следует выполнять у дилера/в авторизованной мастерской.



При снятии шины с диска или при установке ее на диск соблюдайте осторожность, чтобы не повредить датчик TPMS.

Если износ протектора достигает примерно 2 мм, на поверхности протектора шины начинают появляться индикаторы износа. По длине окружности шины появляются непрерывные индикаторные полосы, напоминающие об износе протектора.

Необходимо выполнять замену всех четырех шин в комплекте. Если это невозможно, заменяйте шины попарно (обе передние или обе задние). При замене шин обязательно следует выполнить балансировку и проверить углы установки колес.

Для получения информации о требуемом давлении и характеристиках шин см. **330, ДАВЛЕНИЕ В ШИНАХ**. Можно также обратиться за советом к дилеру/в авторизованную мастерскую.

Замена датчика TPMS

Если требуется установить новый датчик TPMS на стандартное колесо, эту операцию должен выполнять дилер/авторизованная мастерская. Для обнаружения системой вновь установленного датчика автомобиль должен простоять 15 минут. После замены датчика необходимо проехать не менее пятнадцати минут, затем остановиться на 15 минут для активации функций системы TPMS в полном объеме.

Если предупреждение системы TPMS не исчезает даже после проверки давления, и прошло более десяти минут с начала движения со скоростью более 25 км/ч (16 миль/ч), следует при первой возможности обратиться за помощью к квалифицированным специалистам.

ПРЕДОТВРАЩЕНИЕ ДЕФОРМИРОВАНИЯ ШИН

В местах, где высокая температура окружающего воздуха сохраняется в течение длительного времени, может происходить размягчение боковины шин. При длительной стоянке автомобиля это приводит к некоторой деформации шин в точках контакта с опорной поверхностью. Этот дефект называется "плоское пятно".

Это нормальное явление. Тем не менее, после стоянки в начале пути "плоские пятна" могут вызывать вибрацию. По мере движения этот эффект постепенно исчезает.

Для уменьшения вероятности появления деформации в виде плоских участков при длительном хранении автомобиля в неподвижном состоянии, давление в шинах можно увеличивать до максимальной величины, указанной на боковине шины. Перед поездкой давление в шинах должно быть доведено до нормы. См. **330, ДАВЛЕНИЕ В ШИНАХ**.

СТАРЕНИЕ ШИН

Шины со временем стареют из-за воздействия ультрафиолетовых лучей, экстремальных температур, высоких нагрузок и окружающих условий. Рекомендуется менять шины не реже одного раза в шесть лет, но иногда замена может оказаться необходимой и до конца этого срока.

ИСПОЛЬЗОВАНИЕ ЗИМНИХ ШИН

Во многих странах законодательство требует использования зимних шин в определенные периоды года.

Шины M+S (грязь и снег) обладают достаточной эффективностью зимой, поэтому заменять их не требуется.

Маркировка **M+S** на боковине шины обозначает, что шина всесезонная и предназначена для круглогодичной эксплуатации, в том числе для движения при низких температурах, по снегу и льду.



Данный символ обозначает специальные зимние шины, которые можно устанавливать для оптимального сцепления с дорогой зимой или если автомобиль используется в очень суровых зимних условиях.

Примечание: Специализированные зимние шины часто имеют более низкую скоростную категорию по сравнению со штатными шинами, поэтому движение автомобиля необходимо осуществлять в пределах скоростного ограничения шин.

Проконсультируйтесь у дилера Land Rover. В странах, где требуется устанавливать табличку с указанием максимальной скорости для шин, такую табличку следует размещать в поле зрения водителя. Можно получить у дилера шин.

Давление шин, указанное на информационной табличке, относится к любым условиям эксплуатации оригинальных шин. Если же устанавливается шина с пониженными скоростными характеристиками, рекомендуемое давление применимо только при движении со скоростью ниже 160 км/ч (100 миль/ч).

Для оптимального сцепления с дорожным покрытием перед движением по снегу или льду следует провести обкатку шин, проехав не менее 160 километров (100 миль) по сухой дороге.

Типоразмеры одобренных компанией Land Rover зимних шин	
17-дюймовые колесные диски	225/65 R17 235/65 R17
18-дюймовые колесные диски	235/60 R18
20-дюймовые колесные диски	245/45 R20 *

Примечание: *Использование шипованных шин зависит от рынка сбыта. Обратитесь к дилеру/в авторизованную мастерскую.

При использовании специальных зимних шин, возможно, потребуются заменить колеса колесами другого размера в зависимости от исходного выбора колес. Следует заменить все 4 диска.

Если на шинах установлены стандартные резиновые ниппели, в течение 75 секунд мигает, а затем горит сигнализатор системы контроля давления в шинах (TPMS). На информационной панели также появится сообщение **TYRE PRESSURE MONITORING SYSTEM FAULT** (НЕИСПРАВНОСТЬ СИСТЕМЫ КОНТРОЛЯ ДАВЛЕНИЯ В ШИНАХ).

После установки исходных колес и шин, необходимо проехать небольшое расстояние на автомобиле для сброса TPMS, чтобы выключился сигнализатор.

ИСПОЛЬЗОВАНИЕ ЦЕПЕЙ ПРОТИВОСКОЛЬЖЕНИЯ



Применяйте цепи противоскольжения только в условиях сильного снега, утрамбованного снега.



Не превышайте скорость 50 км/ч (30 миль/ч) при установленных цепях противоскольжения.



Не устанавливайте цепи противоскольжения на временное запасное колесо.

Для улучшения сцепления в условиях утрамбованного снега при сильном снегопаде следует применять цепи противоскольжения, разрешенные компанией Land Rover. Цепи не следует применять в условиях бездорожья.

Если требуется установить устройства противоскольжения при отсутствии утрамбованного снега, необходимо соблюдать следующее.

- Следует использовать только такие цепи противоскольжения, которые разрешены к использованию компанией Land Rover. Только утвержденные компанией Land Rover цепи противоскольжения прошли испытания на подтверждение того, что они не вызывают повреждения автомобиля. За дополнительной информацией обратитесь к дилеру/в авторизованную мастерскую компании.
- Установленные колеса и шины должны отвечать характеристикам оригинального оборудования автомобиля.
- Не устанавливайте цепи противоскольжения на диски диаметром 18, 19 и 20 дюймов.
- Односторонние приспособления для повышения проходимости с шипами или цепи противоскольжения можно устанавливать только на передние колесные диски диаметром 17 дюймов.
- Устройства противоскольжения необходимо устанавливать парами на одну ось.
- Всегда читайте и соблюдайте требования инструкций производителя устройств противоскольжения. Обратите особое внимание на максимальную скорость и инструкции по установке.
- Не допускайте повреждения шин/автомобиля при снятии цепей противоскольжения, насколько позволяют условия.

ДЕКЛАРАЦИЯ ДЛЯ ШИН (только для Индии)

Все импортируемые шины должны соответствовать требованиям Бюро стандартов Индии (BIS) и "Централизованного автомобильных правил" (CMVR) 1989. Эти шины являются такими же, как шины, поставляемые в качестве фирменного оборудования (OE) для моделей Land Rover, которые полностью одобрены для эксплуатации на индийском рынке.

СИСТЕМА КОНТРОЛЯ ДАВЛЕНИЯ В ШИНАХ

 Система TPMS предупреждает о недостаточном давлении в шинах, но не подкачивает их. Давление в шинах следует регулярно проверять с помощью точного манометра, делая это на холодных шинах.

 Система TPMS НЕ регистрирует наличие повреждений шин. Регулярно проверяйте состояние шин автомобиля, особенно при поездках по бездорожью.

 Накачивая шины, соблюдайте осторожность, чтобы не погнуть и не повредить ниппели системы TPMS. Головку шланга насоса навинчивать на ниппель шины следует ровно, без перекосов.

Примечание: Не прошедшее сертификацию дополнительное оборудование может мешать нормальному функционированию данной системы. В этом случае на информационной панели появляется сообщение **TYRE PRESSURE MONITORING FAULT** (НЕИСПРАВНОСТЬ СИСТЕМЫ КОНТРОЛЯ ДАВЛЕНИЯ В ШИНАХ).

Примечание: Установка шин других типов может отрицательно повлиять на работу системы TPMS. Всегда заменяйте шины согласно рекомендациям.

Система TPMS постоянно контролирует давление в шинах, включая шину полноразмерного запасного колеса. Контроль давления во временном запасном колесе не осуществляется. См. 338, ЗАМЕНА КОЛЕСА И ШИНЫ ВРЕМЕННЫМ ЗАПАСНЫМ КОЛЕСОМ.

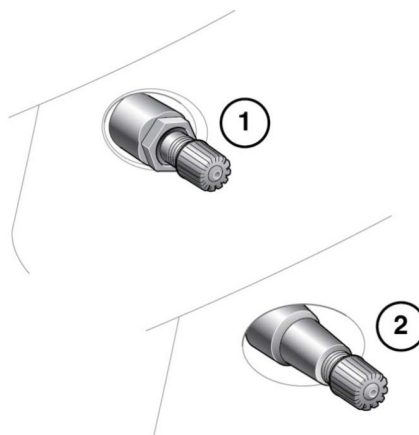

E132513

Колеса с системой TPMS можно отличить визуально по наружной металлической контргайке и ниппелю (1). На колесах всех автомобилей Land Rover, не оборудованных системой TPMS, ставятся обрезиненные ниппели (2).

Примечание: При каждой замене шин для каждого ниппеля TPMS следует использовать специальный комплект для обслуживания.

Система контроля давления в шинах (TPMS)

Давление в шинах следует регулярно проверять на холодных шинах и при необходимости регулировать до получения требуемого значения. Наличие TPMS не отменяет необходимость проверять давление в шинах в рамках проверок автомобиля на безопасность. См. **330, ДАВЛЕНИЕ В ШИНАХ**.

Сигнализатор давления в шинах включается, если давление в одной или нескольких шинах значительно ниже нормы. При этом на информационной панели появляется соответствующее сообщение. См. **65, СИСТЕМА КОНТРОЛЯ ДАВЛЕНИЯ ВОЗДУХА В ШИНАХ (ЖЕЛТЫЙ)**. Следует как можно скорее остановиться, проверить шины и накачать их до рекомендуемого давления.

Кроме этого, система TPMS контролирует давление в полноразмерном запасном колесе. Если давление в шине запасного колеса не соответствует норме, на дисплее появляется сообщение **CHECK SPARE TYRE PRESSURE** (Проверьте давление в запасном колесе) и загорается соответствующая контрольная лампа.

Автомобили с шинами 245/45/R20 оснащаются также системой TPMS, чувствительной к скорости. При необходимости движения автомобиля со скоростью более 160 км/ч (100 миль/ч) давление в шинах следует увеличить. См. **330, ДАВЛЕНИЕ В ШИНАХ**. В противном случае на информационной панели появляется предупреждение **TYRE PRESSURES LOW FOR SPEED** (НИЗКОЕ ДАВЛЕНИЕ В ШИНАХ ДЛЯ ЭТОЙ СКОРОСТИ).

Примечание: Убедитесь, что давление в шинах соответствует требуемым значениям при движении автомобиля со скоростью менее 160 км/ч (100 миль/ч).

ЗАМЕНА ПОЛНОРАЗМЕРНОГО ЗАПАСНОГО КОЛЕСА И ШИНЫ

Система автоматически распознает любые изменения положения колес. Для того чтобы система могла распознать замену колес, автомобиль должен простоять в течение 15 минут в процессе замены. После движения со скоростью выше 25 км/ч (18 миль/ч) предупреждение о недостаточном давлении в шинах должно исчезнуть в течение приблизительно 5 минут.

ЗАМЕНА КОЛЕСА И ШИНЫ ВРЕМЕННЫМ ЗАПАСНЫМ КОЛЕСОМ

После установки временного запасного колеса система автоматически распознает замену колеса. Приблизительно через 10 минут движения со скоростью более 25 км/ч (18 миль/ч) появляется сообщение **FRONT[REAR] RIGHT[LEFT] TYRE PRESSURE NOT MONITORED** (ДАВЛЕНИЕ В ЛЕВОЙ (ПРАВОЙ) ПЕРЕДНЕЙ (ЗАДНЕЙ) ШИНЕ НЕ КОНТРОЛИРУЕТСЯ), и загорается контрольная лампа.

Сигнализатор сначала мигает, затем начинает гореть постоянно. При длительном движении с временным запасным колесом появляется сообщение **TYRE PRESSURE MONITORING SYSTEM FAULT** (Неисправность системы контроля давления в шинах).

Система контроля давления в шинах (TPMS)

Эта последовательность индикации TPMS будет активироваться при каждом включении зажигания до тех пор, пока временное запасное колесо не будет заменено полноразмерным колесом с датчиком TPMS.

Примечание: При использовании временного запасного колеса перед проверкой TPMS необходимо заменить его полноразмерным колесом.

КОМПЛЕКТ ДЛЯ РЕМОНТА ШИН

 Если у вас возникают сомнения относительно выполнения данных инструкций, перед выполнением ремонта обратитесь к дилеру/в авторизованную мастерскую.

Автомобиль может быть не оснащен запасным колесом. В этом случае на его месте (в отсеке для хранения под панелью задней части пола) будет находиться комплект для ремонта шин. Комплект для ремонта шин можно использовать для ремонта только 1 шины. Перед попыткой ремонта шины чрезвычайно важно ознакомиться со следующей инструкцией.

Комплект для ремонта шин позволяет ремонтировать большинство проколов диаметром до 6 мм (1/4 дюйма), в пределах зоны корда.

Примечание: Герметик, используемый в комплекте, имеет срок годности, дата окончания которого указана на верхней части баллона. Замените баллон до окончания срока годности.

ИНФОРМАЦИЯ ПО ТЕХНИКЕ БЕЗОПАСНОСТИ ПРИ ИСПОЛЬЗОВАНИИ КОМПЛЕКТА ДЛЯ РЕМОНТА ШИН

 Некоторые повреждения шин можно устранить только частично или вообще невозможно устранить. Возможность ремонта зависит от степени и характера повреждений. Потеря давления в шинах может в значительной степени повлиять на безопасность автомобиля.

 Не используйте комплект для ремонта шин, поврежденных при езде со спущенной шиной.

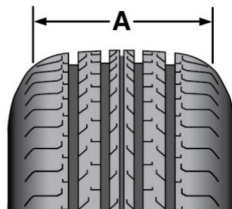



E149963

 Используйте комплект только для ремонта повреждений в пределах зоны протектора (А).

 Не используйте комплект для ремонта повреждений на боковинах шин.

 Если на автомобиль установлена отремонтированная шина, скорость движения не должна превышать 80 км/ч (50 миль/ч).

 Максимальное расстояние, допустимое при езде с отремонтированной шиной, составляет 200 км (125 миль).

 Если установлена отремонтированная шина, то управляйте автомобилем осторожно, избегая резких торможений или маневров.

 Используйте комплект для ремонта шин только на том автомобиле, с которым он был поставлен.

 Не используйте данный комплект для иных целей, кроме ремонта шин.

 При использовании не оставляйте комплект без присмотра.

 Используйте комплект для ремонта шин при температуре от -30 до $+70^{\circ}\text{C}$.

 Всегда следите за тем, чтобы дети и животные находились на безопасном расстоянии от комплекта при его использовании.

 Не стойте в непосредственной близости от работающего компрессора.

 Перед накачиванием проверяйте состояние боковин шин. При обнаружении трещин, повреждений или деформации не накачивайте шину.

 Следите за боковиной шины во время накачивания. При появлении трещин, грыж или аналогичных повреждений и деформаций отключите компрессор и выпустите воздух из шины. Не пользуйтесь больше этим колесом.

ИСПОЛЬЗОВАНИЕ КОМПЛЕКТА ДЛЯ РЕМОНТА ШИН

 Не допускайте попадания на кожу герметика, содержащего натуральный латекс.

 Перед тем как приступить к ремонту шины, найдите безопасное место для стоянки автомобиля, расположенное как можно дальше от транспортного потока.

 Убедитесь, что включен стояночный тормоз и выбрано положение стоянки (P). На автомобиле с механической КПП: включите первую или заднюю передачу.

 Не пытайтесь удалять из шины посторонние предметы, такие как гвозди, шурупы и т.п.

 При использовании компрессора не выключайте двигатель, если только автомобиль не находится в закрытом или плохо вентилируемом пространстве, где это может привести к удушью.

 Во избежание перегрева не допускайте непрерывной работы компрессора более 10 минут.

Комплект для ремонта шин

Примечание: Все водители и пассажиры автомобиля должны быть проинформированы о том, что на автомобиль установлена временная отремонтированная шина. Они также должны быть проинформированы о том, что при поездке на автомобиле с отремонтированной шиной должны соблюдаться особые правила.

ПРОЦЕДУРА РЕМОНТА



Перед накачиванием проверяйте состояние боковин шин. При наличии трещин, выпуклостей или других подобных повреждений не пытайтесь накачать колесо. Во время работы компрессора не стойте рядом с накачиваемым колесом. Наблюдайте за боковиной шины. При появлении трещин, выпуклостей или других подобных повреждений выключите компрессор и выпустите воздух через ниппель. Не пользуйтесь больше этим колесом.



Если давление в шине не достигает 1,8 бар (26 фунтов/кв. дюйм, 180 кПа) за 10 минут (максимум), это указывает на неисправимое повреждение шины. Временный ремонт невозможен, поэтому движение запрещено до замены шины.

1. Откройте комплект для ремонта шин и отклейте наклейку с указанием максимальной скорости. Наклейте наклейку на панель приборов в поле зрения водителя. Не закрывайте наклейкой приборы и сигнализаторы.
2. Размотайте шнур питания компрессора и шланг для накачивания.
3. Снимите оранжевую крышку с ресивера баллона с герметиком и крышку баллона.
4. Плотно приверните баллон к ресиверу (по часовой стрелке).

Примечание: При наворачивании баллона на ресивер уплотнительная мембрана баллона прокалывается. После установки ресивера его снятию препятствует защелка.

5. Снимите колпачок ниппеля с поврежденной шины.
6. Снимите защитный колпачок со шланга для накачивания. Подсоедините шланг для накачивания к ниппелю шины, проверив надежность крепления шланга.
7. Убедитесь, что выключатель компрессора установлен в выключенное положение (0), и вставьте штекер шнура питания в гнездо питания дополнительного оборудования. **ПИТАНИЯ ДОПОЛНИТЕЛЬНОГО ОБОРУДОВАНИЯ.** Включите зажигание. См. **123, ВКЛЮЧЕНИЕ ЗАЖИГАНИЯ.** Если автомобиль не находится в помещении, можно также включить двигатель.
8. Включите компрессор переводом переключателя в положение (I).
9. Накачайте шину до давления от 1,8 бар (26 фунтов/кв. дюйм, 180 кПа) до 3,5 бар (51 фунт/кв. дюйм, 350 кПа).

***Примечание:** При закачке герметика через вентиль шины давление может подниматься до 6 бар (87 фунтов/кв. дюйм, 600 кПа). Приблизительно через 30 секунд давление опять упадет.*

10. Во время накачивания кратковременно выключите компрессор для проверки давления в шине по манометру, установленному на компрессоре.

***Примечание:** Время накачивания шины не должно превышать 10 минут. Если через 10 минут (максимум) давление в шине не достигло минимального значения, шину не следует использовать.*

11. Выключите компрессор, когда требуемое давление в шине будет достигнуто. При желании после выключения компрессора можно выключить зажигание.
12. Извлеките штекер питания из гнезда питания дополнительного оборудования.
13. Отсоедините шланг от ниппеля шины, отвернув его как можно быстрее против часовой стрелки.
14. Установите на место защитный колпачок шланга и колпачок ниппеля шины.
15. Надежно разместите комплект для ремонта шин (включая крышки баллона и ресивера) в автомобиле. После пробега не более 10 км (6 миль) потребуется проверить давление в шинах, поэтому необходимо обеспечить быстрый доступ к комплекту.

16. Сразу же проедьте на автомобиле не более 10 км (6 миль). Это позволит герметику покрыть внутреннюю поверхность шины и загерметизировать место прокола.

ПРОВЕРКА ДАВЛЕНИЯ В ШИНЕ ПОСЛЕ РЕМОНТА



Если при управлении автомобилем наблюдаются вибрации, ненормальная реакция на рулевое управление или шумы, немедленно уменьшите скорость. Доедьте с предельной осторожностью и малой скоростью до ближайшего безопасного места, где можно остановиться. Осмотрите шину и проверьте давление. В случае наличия следов повреждений или деформации, или если давление ниже 1,3 бар (19 фунтов/кв. дюйм, 130 кПа), не продолжайте движение.



Обратитесь в шиномонтажную мастерскую, к дилеру/в авторизованную мастерскую за консультацией по замене шины после использования ремонтного комплекта.

1. Проедьте не более 10 км (6 миль), затем остановитесь в безопасном месте. Произведите визуальный осмотр шины.
2. Извлеките ремонтный комплект из автомобиля.
3. Плотно прикрутите соединительный шланг к ниппелю шины.
4. Проверьте давление в шине по манометру.

Комплект для ремонта шин









5. Если давление в отремонтированной шине превышает 1,3 бар (19 фунтов/кв. дюйм, 130 кПа), отрегулируйте давление до необходимого значения.
 6. Убедитесь, что выключатель компрессора установлен в выключенное положение (O), и вставьте штекер шнура питания в гнездо питания дополнительного оборудования.
Включите зажигание. Если автомобиль не находится в помещении, можно также включить двигатель.
 7. Включите компрессор (I) и накачайте шину до необходимого давления. См. **330, ДАВЛЕНИЕ В ШИНАХ**.
 8. Для проверки давления в шине отключите компрессор и проверьте показания манометра.
 9. Если давление в шине слишком высокое, при выключенном компрессоре выпустите необходимое количество воздуха при помощи клапана сброса давления.
 10. После накачивания шины до необходимого давления выключите компрессор и извлеките штекер шнура питания из гнезда питания дополнительного оборудования.
- Использование герметика из комплекта для ремонта шин может стать причиной появления ошибочных сообщений и неправильных показаний системы контроля давления в шинах (TPMS). Поэтому для проверки и регулировки давления в поврежденной шине используйте манометр из комплекта для ремонта шин.
11. Отверните соединитель шланга от ниппеля шины, установите на место колпачок ниппеля и защитный колпачок соединительного шланга.
 12. Убедитесь, что комплект для ремонта шин надежно уложен в автомобиле.
 13. Обратитесь в шиномонтажную мастерскую, к дилеру/в авторизованную мастерскую для замены шины. Перед снятием шины сообщите специалистам о ремонте, проведенном с помощью ремонтного комплекта.
 14. После установки новой шины следует заменить шланг для накачивания, ресивер и баллон с уплотнителем.



Вместе с обычным мусором можно выбрасывать только пустые баллоны. Баллоны с остатками герметика и шланг для накачивания следует утилизировать, обратившись в шиномонтажную мастерскую или к дилеру/в авторизованную мастерскую, соблюдая местные правила утилизации отходов.

ТЕХНИКА БЕЗОПАСНОСТИ ПРИ ЗАМЕНЕ КОЛЕС

Перед подъемом автомобиля или заменой колеса прочтите и соблюдайте следующие инструкции.

-  **Всегда выбирайте безопасное место для остановки – на удалении от автомагистрали и транспортного потока.**
-  **Убедитесь, что автомобиль стоит на твердой горизонтальной поверхности.**
-  **Установите автомобиль на стояночный тормоз. На автомобилях с АКПП включите диапазон "Р" (Стоянка), на автомобилях с МКПП включите первую передачу или передачу заднего хода.**
-  **Включите аварийную сигнализацию.**
-  **Убедитесь, что передние колеса стоят прямо, и включите блокировку рулевой колонки.**
-  **Отсоедините прицеп/жилой фургон от автомобиля.**
-  **Убедитесь в отсутствии в автомобиле пассажиров и животных, а также в том, что они находятся в безопасном месте в стороне от дороги.**
-  **Установите знак аварийной остановки на требуемом расстоянии позади автомобиля световозвращающей стороной к попутному транспорту.**

НАБОР ИНСТРУМЕНТОВ

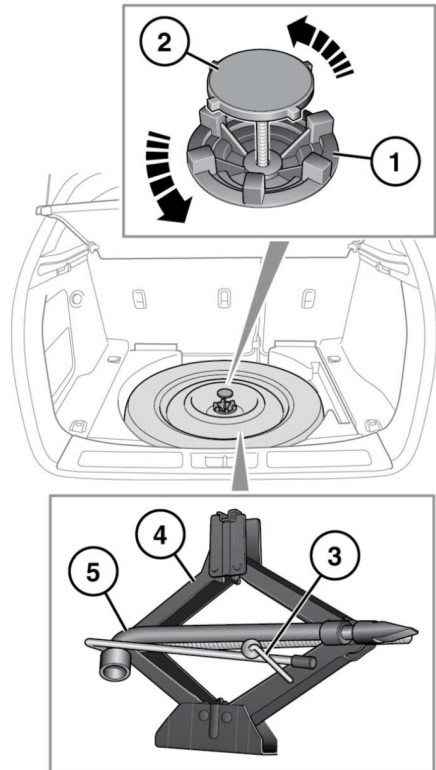

E156391

1. Зажимное кольцо временного запасного колеса.
2. Болт крепления временного запасного колеса.
3. Болт крепления набора инструментов.
4. Домкрат.
5. Торцовый баллонный ключ.

-  **После использования верните инструменты и домкрат в отсек для хранения и правильно уложите.**

Примечание: Периодически осматривайте домкрат, очищайте и смазывайте подвижные элементы, в особенности подъемный винт, для предотвращения коррозии.

СНЯТИЕ ЗАПАСНОГО КОЛЕСА

 Снимите запасное колесо до подъема автомобиля, чтобы не нарушать устойчивость поднятого автомобиля.

 Запасное колесо имеет значительный вес, поэтому при неправильном обращении может стать причиной травмы. При подъеме и перемещении колес необходимо соблюдать особые меры предосторожности.

 Всегда закрепляйте запасное или снятое колесо в нужном положении крепежным болтом.

 Не используйте электроинструменты для освобождения запасного колеса. Подобные действия могут повредить механизм.

1. Для доступа к временному запасному колесу сложите вперед задний край крышки и снимите ее.
2. Поверните зажимное кольцо временного запасного колеса против часовой стрелки, чтобы получить доступ к болту крепления.
3. Поверните болт крепления против часовой стрелки, чтобы освободить его.
4. Выньте временное запасное колесо.

ВАЖНАЯ ИНФОРМАЦИЯ – ИСПОЛЬЗОВАНИЕ ЗАПАСНОГО КОЛЕСА

 Строго соблюдайте указания по использованию временного запасного колеса, приведенные на его табличке. В противном случае возможна потеря устойчивости автомобиля и/или повреждение шины.

 Временное запасное колесо (если имеется) предназначено **ТОЛЬКО ДЛЯ ВРЕМЕННОГО ИСПОЛЬЗОВАНИЯ**. Если установлено временное запасное колесо, соблюдайте осторожность при вождении. Установите полноразмерное колесо и шину при первой возможности.

 Не устанавливайте более одного временного запасного колеса на автомобиль **единовременно**.

 Давление во временном запасном колесе должно составлять 4,2 бар (60 фунтов/кв.дюйм или 420 кПа); его ремонт не предусмотрен.

 Скорость движения с установленным временным запасным колесом не должна превышать 80 км/ч (50 миль/ч).

 При установке временного запасного колеса следует включить систему DSC.

 Запрещается устанавливать на временное запасное колесо устройства противоскольжения, например цепи противоскольжения.

ИСПОЛЬЗОВАНИЕ ПРОТИВООТКАТНЫХ КОЛОДОК

Примечание: Колодки не входят в набор инструментов.

Колодки – это важное дополнение к автомобильному набору инструментов. При использовании колодок руководствуйтесь следующими рекомендациями.



Прежде чем поднимать автомобиль, необходимо заблокировать колодками колесо, диагонально противоположное снимаемому.



Всегда блокируйте колеса с помощью подходящих противооткатных колодок. Поставьте упоры с обеих сторон колеса, расположенного по диагонали от заменяемого колеса.



Если приходится поднимать автомобиль домкратом на небольшом склоне, поместите колодки под оба колеса на оси, которая не поднимается.

СЕКРЕТНЫЕ ГАЙКИ КОЛЕС

Секретные гайки крепления колеса можно снимать только при помощи специального переходника, входящего в набор инструментов.

Примечание: При поставке нового автомобиля переходник может находиться в перчаточном ящике. Его следует сразу же поместить в набор инструментов.

Примечание: На нижней стороне переходника выштампован кодированный номер. Данный номер потребуется указать при заказе запасного переходника. Запишите номер и храните его в надежном месте, но не в автомобиле.

1. Надежно вставьте переходник в секретную гайку крепления колеса.
2. Установите баллонный ключ на переходник и поверните гайку колеса на полоборота против часовой стрелки.
3. После поднятия автомобиля домкратом открутите замковую гайку.

Примечание: После использования положите переходник гайки крепления колеса в предназначенное для этого место в наборе инструментов.

ЗАМЕНА КОЛЕСА

Перед подъемом автомобиля или заменой колеса прочтите и соблюдайте следующие инструкции:



Убедитесь, что домкрат стоит на твердой горизонтальной поверхности.





Не подкладывайте ничего между домкратом и поверхностью земли, и между домкратом и автомобилем.





Устанавливайте домкрат сбоку автомобиля, на одной оси с соответствующей точкой поддомкрачивания.

Замена колеса

 Не поднимайте автомобиль, пока площадка домкрата не встанет на место в гнезде для домкрата. Устанавливайте домкрат, используя только предусмотренные для этого гнезда.

 **ПРЕДУПРЕЖДЕНИЕ – ЗАПРЕЩАЕТСЯ НАХОДИТЬСЯ ПОЛНОСТЬЮ ИЛИ ЧАСТИЧНО ПОД ПОДНЯТЫМ АВТОМОБИЛЕМ, КОТОРЫЙ УДЕРЖИВАЕТСЯ ТОЛЬКО ДОМКРАТОМ.**

 Соблюдайте меры предосторожности при откручивании колесных гаек. Если баллонный ключ неправильно установлен, он может соскользнуть, а гайка может внезапно провернуться. Кроме того, непредвиденное движение может привести к травме.

 Соблюдайте меры предосторожности при подъеме запасного колеса и снятии проколотого колеса. Колеса тяжелые, поэтому при неправильном обращении могут стать причиной травмы.

 Не запускайте двигатель и не оставляйте автомобиль с работающим двигателем, когда он опирается только на домкрат.

 Используйте только указанные ниже гнезда для установки домкрата, чтобы исключить риск повреждения автомобиля.

 Если автомобиль оснащен боковыми подножками или трубами порогов, **ЗАПРЕЩАЕТСЯ** использовать их в качестве точек поддомкрачивания.

Примечание: Автомобиль может быть оборудован кренометром, который включает сигнализацию, если после запирания автомобиль наклоняется в каком-либо направлении. Чтобы запереть двери на время замены колеса и не включать сигнализацию, можно временно отключить кренометр. См. **22, ДАТЧИК НАКЛОНА.**

Перед подъемом автомобиля ослабьте гайки крепления колеса при помощи баллонного ключа, повернув их на пол оборота против часовой стрелки.

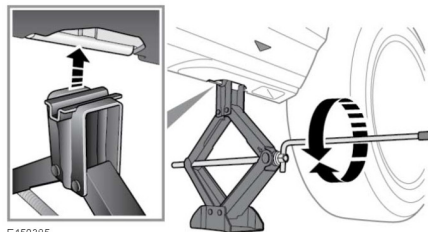
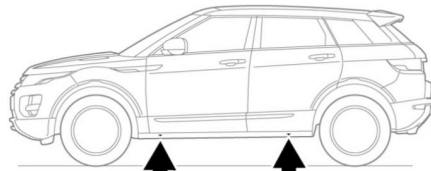

E 150385

1. Установите домкрат под рекомендованной точкой поддомкрачивания.

Примечание: Не допускайте контакта домкрата с порогом в любой другой точке, так как это может привести к его повреждению.

Примечание: на порогах тюнинг-пакета Sports нанесены стрелки, указывающие на гнезда для установки домкрата.

2. Установите рукоятку домкрата в рабочее положение. Установите колесный ключ на наконечник поворотного рычага.
3. Вращая рукоятку по часовой стрелке, поднимите домкрат, чтобы штифт домкрата вошел в точку поддомкрачивания.
4. Продолжайте поднимать автомобиль, пока колесо не оторвется от поверхности земли.
5. Снимите колесные гайки и положите их вместе в надежное место, откуда они не смогут укатиться.
6. Снимите колесо и положите в сторону. Не кладите колесо лицевой стороной вниз, это может повредить отделку.
7. Установите временное запасное колесо на ступицу.
8. Снова установите колесные гайки и слегка затяните их. Убедитесь, что колесо ровно садится на ступицу.
9. Убедившись в отсутствии препятствий под автомобилем, медленно и равномерно опустите его.

10. После того, как все колеса встанут на поверхность, уберите домкрат и полностью затяните гайки крепления колеса. Гайки крепления колеса следует затягивать в определенной последовательности (см. рисунок ниже) моментом 133 Нм (98 фунто-футов).

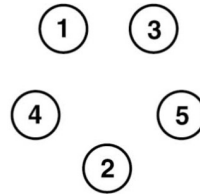

E153421

Примечание: Если не было возможности замерить момент затяжки гаек крепления колеса непосредственно при его замене, их требуется как можно быстрее затянуть требуемым моментом.

Как можно быстрее проверьте и отрегулируйте давление в шине.