

ОБЩИЕ СВЕДЕНИЯ ОБ ИСПОЛЬЗОВАНИИ ПОДГОЛОВНИКОВ

ВНИМАНИЕ!

Подголовники предназначены для поддержки головы, а не задней части шеи. Подголовник следует расположить так, чтобы он ограничивал движение головы назад при столкновении. Неправильно отрегулированный подголовник увеличивает риск гибели или тяжелых травм в случае столкновения.

ВНИМАНИЕ!

Когда автомобиль неподвижен, отрегулируйте подголовник так, чтобы его верхняя часть находилась выше затылочной части головы. Неправильно отрегулированный подголовник увеличивает риск гибели или тяжелых травм в случае столкновения.

ВНИМАНИЕ!

Не ездите сами и не перевозите пассажиров на сиденьях со снятыми подголовниками. Отсутствие правильно отрегулированного подголовника увеличивает риск травмирования шеи в случае столкновения.

ВНИМАНИЕ!

Запрещается регулировать положение подголовников во время движения автомобиля. Это может привести к потере контроля над автомобилем и получению травм.

ВНИМАНИЕ!

Храните снятые подголовники таким образом, чтобы они не представляли опасности и были надежно закреплены. При ДТП незакрепленные предметы могут стать причиной тяжелой травмы или гибели.

Подголовники установлены на все передние и задние сиденья.

ПЕРЕДНИЕ ПОДГОЛОВНИКИ

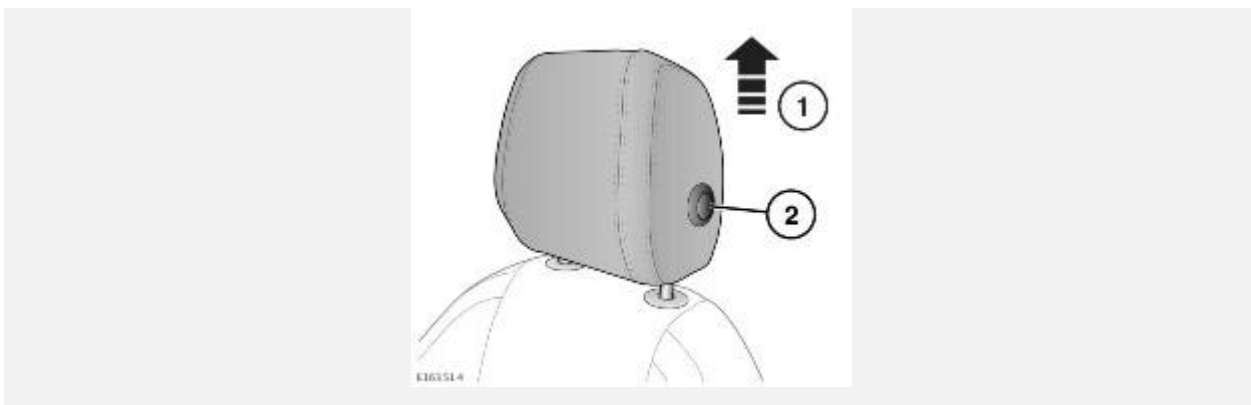

Чтобы поднять или опустить подголовник:

1. Потяните вверх, чтобы поднять.
2. Чтобы опустить подголовник, нажмите кнопку, расположенную на боковой стороне подголовника, и одновременно с этим надавите на подголовник вниз.

Для снятия переднего подголовника:

ОСТОРОЖНО!

Подголовники, оборудованные экранами мультимедийной системы в задней части салона, снимать запрещается.

ПРИМЕЧАНИЯ

Для данной процедуры необходимо два человека.

1. Поднимите подголовник в крайнее верхнее положение.
2. Двумя руками надавите на каждый фиксатор стойки подголовников вниз. Фиксаторы стоек задействуют скрытые кнопки внутри сиденья.
3. Пока фиксаторы нажаты, второй человек может извлечь подголовник из спинки сиденья.

Для повторной установки подголовника нажмите кнопку на боковой стороне подголовника. Удерживая кнопку, вставьте стойки в подголовник, насколько это возможно. Вставьте штыри подголовника в гнезда в спинке сиденья и надавите на подголовник вниз, по меньшей мере, до первого щелчка.

ЗАДНИЕ ПОДГОЛОВНИКИ

НЕСДВИГАЮЩИЕСЯ СИДЕНЬЯ:

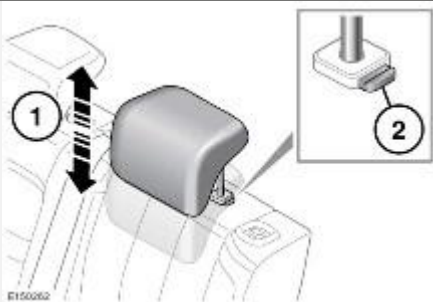

Чтобы поднять или опустить:

1. Потяните вверх и поднимите в крайнее верхнее положение. Подголовник зафиксируется в данном положении.
2. Чтобы опустить подголовник, нажмите кнопку, расположенную на фиксаторе стойки, и одновременно с этим надавите на подголовник вниз.

Чтобы снять подголовник, поднимите его в крайнее верхнее положение. Нажмите кнопку на стойке и извлеките подголовник из спинки сиденья.

Для повторной установки подголовника убедитесь, что подголовник правильно расположен. Вставьте штыри подголовника в гнезда в спинке сиденья и надавите на подголовник вниз, по меньшей мере, до первого щелчка.

СДВИГАЮЩИЕСЯ СИДЕНЬЯ:

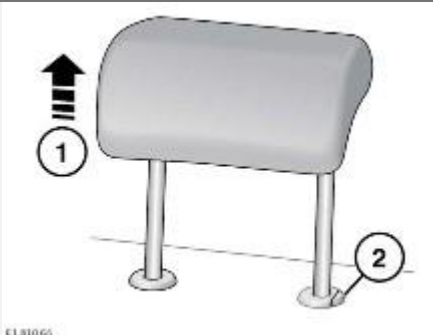

Чтобы поднять или опустить:

1. Потяните вверх и поднимите в крайнее верхнее положение. Подголовник зафиксируется в данном положении.
2. Чтобы опустить подголовник, нажмите кнопку, расположенную на фиксаторе стойки, и одновременно с этим надавите на подголовник вниз.

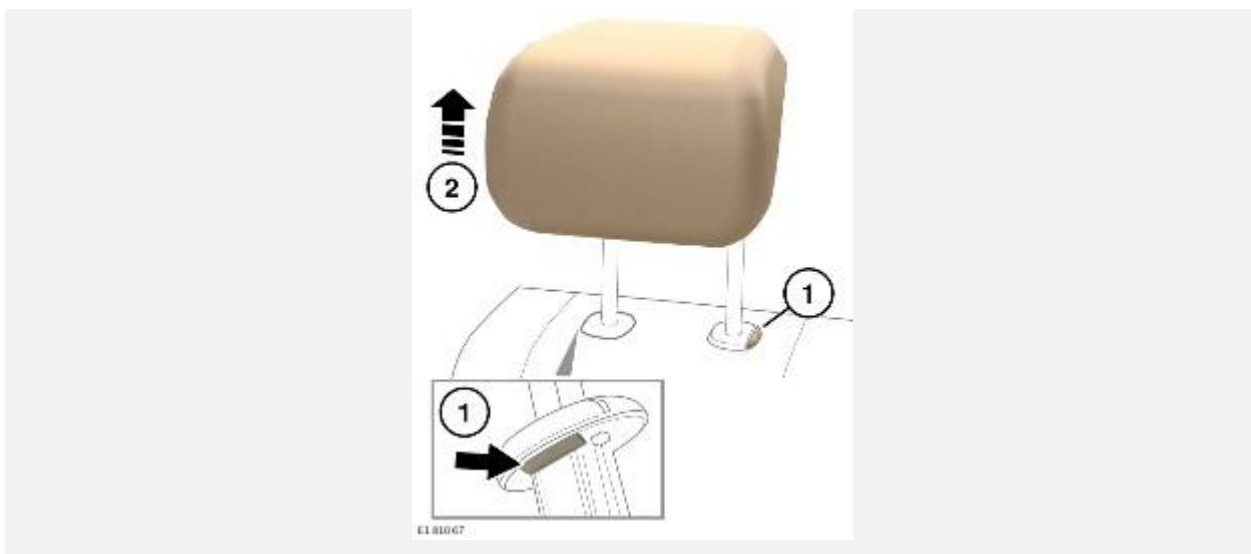

Для снятия:

ПРИМЕЧАНИЯ

Для данной процедуры необходимо два человека.

1. Поднимите подголовник в крайнее верхнее положение. Нажмите на язычок для отсоединения, расположенный под фиксатором стойки, при этом нажимая кнопку другого фиксатора стойки.

ПРИМЕЧАНИЯ

Чтобы найти язычок для отсоединения, надавите на ткань сиденья в затемненной области, показанной на рисунке.

2. Для извлечения подголовника из спинки сиденья потребуется помощник.

Для повторной установки подголовника убедитесь, что подголовник правильно расположен. Вставьте штыри подголовника в гнезда в спинке сиденья и надавите на подголовник вниз, по меньшей мере, до первого щелчка.