

ТЕХНИЧЕСКИЕ ХАРАКТЕРИСТИКИ ДВИГАТЕЛЯ

Описание	Дизельный двигатель объемом 2,0 л	Бензиновый двигатель объемом 2,0 л
Количество цилиндров	4	4
Рабочий объем (куб. см)	1 999	1 999
Степень сжатия	15,5:1	10:1

ПРИМЕЧАНИЯ

Для получения дополнительной информации обратитесь к дилеру / в авторизованную мастерскую и назовите идентификационный номер автомобиля (VIN). см. [РАСПОЛОЖЕНИЕ ТАБЛИЧЕК](#).

СМАЗОЧНЫЕ МАТЕРИАЛЫ И РАБОЧИЕ ЖИДКОСТИ

Описание	Вариант	Тип
Моторное масло	Дизельный двигатель	Масло SAE 0W-30, соответствующее спецификации Jaguar Land Rover STJLR.03.5007.
	Бензиновый двигатель	SAE 5W-30, соответствующее спецификации Jaguar Land Rover STJLR.03.5003.
Реагент-восстановитель (DEF)	Дизельный двигатель	Соответствующий стандарту ISO 22241-1. Реагент-восстановитель также известен как DEF, AdBlue, AUS 32 и ARLA 32.
Тормозная жидкость / жидкость привода сцепления	Все автомобили	Рекомендуется использовать тормозную жидкость Land Rover. При отсутствии можно использовать тормозную жидкость, соответствующую спецификации DOT4, класс 6.
Жидкость	Все	Жидкость стеклоомывателя с защитой от

Описание	Вариант	Тип
стеклоомывателя	автомобили	замерзания, разведенная чистой водой в соответствии с указаниями на упаковке.
Охлаждающая жидкость двигателя	Все автомобили	Смесь 50 % воды и 50 % антифриза, соответствующего спецификации Jaguar Land Rover STJLR.651.5003.
Хладагент системы кондиционирования (A/C)	Все автомобили	R-1234yf.
Компрессорное масло системы кондиционирования воздуха	Все автомобили	PAG (SP-A2).

Если у вас возникнут сомнения о требуемой спецификации тех или иных смазочных материалов или жидкостей, обратитесь к дилеру / в авторизованную мастерскую.



Castrol Edge Professional – эксклюзивная рекомендация Land Rover.

ЗНАЧЕНИЯ ОБЪЕМА

Позиция	Вариант	Объем (в литрах)
Топливный бак	Дизельный двигатель	57
	Бензиновый двигатель	70
Замена масла и фильтра двигателя	Дизельный двигатель	6,5
	Бензиновый двигатель	5,4
Реагент-восстановитель (DEF)	Автомобили с дизельным двигателем с DEF	13,7

Позиция	Вариант	Объем (в литрах)
Бачок омывателя	С омывателем фар	4,1
	Без омывателя фар	3,2
Хладагент системы кондиционирования (A/C)	Все автомобили	650 г
Компрессорное масло системы кондиционирования воздуха	Все автомобили	110 мл

Указанные объемы приблизительны и приводятся только для справки. Все уровни масла необходимо проверять, используя контрольные пробки, данные информационной панели или путем слива и повторного наполнения, если применимо.

МАССА

Вариант	Масса автомобиля от (кг)	Полная разрешенная масса автомобиля (GVW)* (кг)	Полная разрешенная масса автопоезда (GTW)** (кг)
Дизельный двигатель, МКПП – 5-местный	1 775	2 505	4 180
Дизельный двигатель, МКПП, (2WD) – 5-местный	1 732	2 380	4 180
Дизельный двигатель, МКПП – 7-местный	1 874	2 660	4 640
Дизельный (150 л.с.), АКПП, 5-местный	1 785	2 505	4 705
Дизельный, (180 л.с.), АКПП, 5-местный	1 785	2 505	5 005
Дизельный двигатель, АКПП, 7-	1 884	2 660	4 860

Вариант	Масса автомобиля от (кг)	Полная разрешенная масса автомобиля (GVW)* (кг)	Полная разрешенная масса автопоезда (GTW)** (кг)
местный			
Бензиновый двигатель, 5-местный автомобиль	1 750	2 505	4 505
Бензиновый двигатель, 7-местный автомобиль	1 859	2 600	4 600

*Максимально разрешенная масса автомобиля, включая пассажиров и груз.

**Максимально разрешенная масса автомобиля и прицепа, оснащенного тормозами, а также их грузов.

ПРИМЕЧАНИЯ

На каждые дополнительные 1000 м превышения высоты над уровнем моря максимальную массу автопоезда (GTW) необходимо уменьшать на 10 %.

Вариант	Максимальная нагрузка на переднюю ось* (кг)	Максимальная нагрузка на заднюю ось** (кг)	Максимальная нагрузка на багажные дуги ² (кг)
5-местные автомобили	1 340	1 270	75
5-местные автомобили (привод на одну ось)	1 250	1 200	75
7-местные автомобили, кроме бензиновых двигателей	1 310	1 430	75
7-местные автомобили – бензиновые двигатели	1 310	1 410	75

* Не допускается одновременно прикладывать максимальную нагрузку на переднюю и заднюю оси, иначе будет превышено ограничение по полной разрешенной массе автомобиля (GVW).

** Это число включает массу багажных дуг.

ГАБАРИТЫ

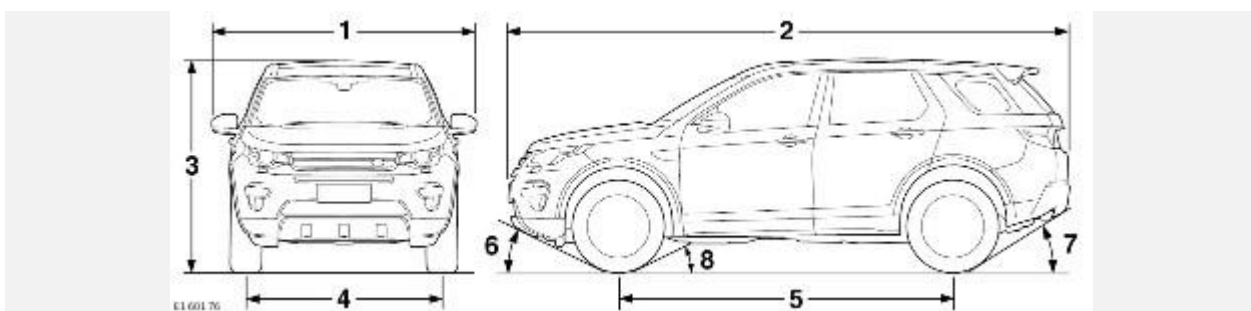

Позиция	Описание	(мм)	Градусы
1	Ширина (с разложенными зеркалами).	2 173	-
	Ширина (со сложенными зеркалами).	2 069	-
2	Длина.	4 599	-
3	Высота (в том числе антенна на крыше).	1 724	-
4	Колея — передние колеса.	1 621	-
	Колея — задние колеса.	1 630	-
5	Колесная база.	2 741	-
6	Угол переднего свеса.	-	25°
7	Максимальный угол заднего свеса.	-	31°
8	Угол ramпы - 5-местные автомобили.	-	21°
	Угол ramпы - 7-местные автомобили.	-	20°
-	*Максимальная глубина преодолеваемого брода.	600	-
-	Минимальный дорожный просвет.	212	-
-	Радиус поворота (габаритный).	11,86 метра	-

ПРИМЕЧАНИЯ

*Максимальная скорость при преодолении брода – 7 км/ч (4 мили/ч).

РАСПОЛОЖЕНИЕ ПЕРЕДАТЧИКОВ СИСТЕМЫ ЭЛЕКТРОННОГО КЛЮЧА

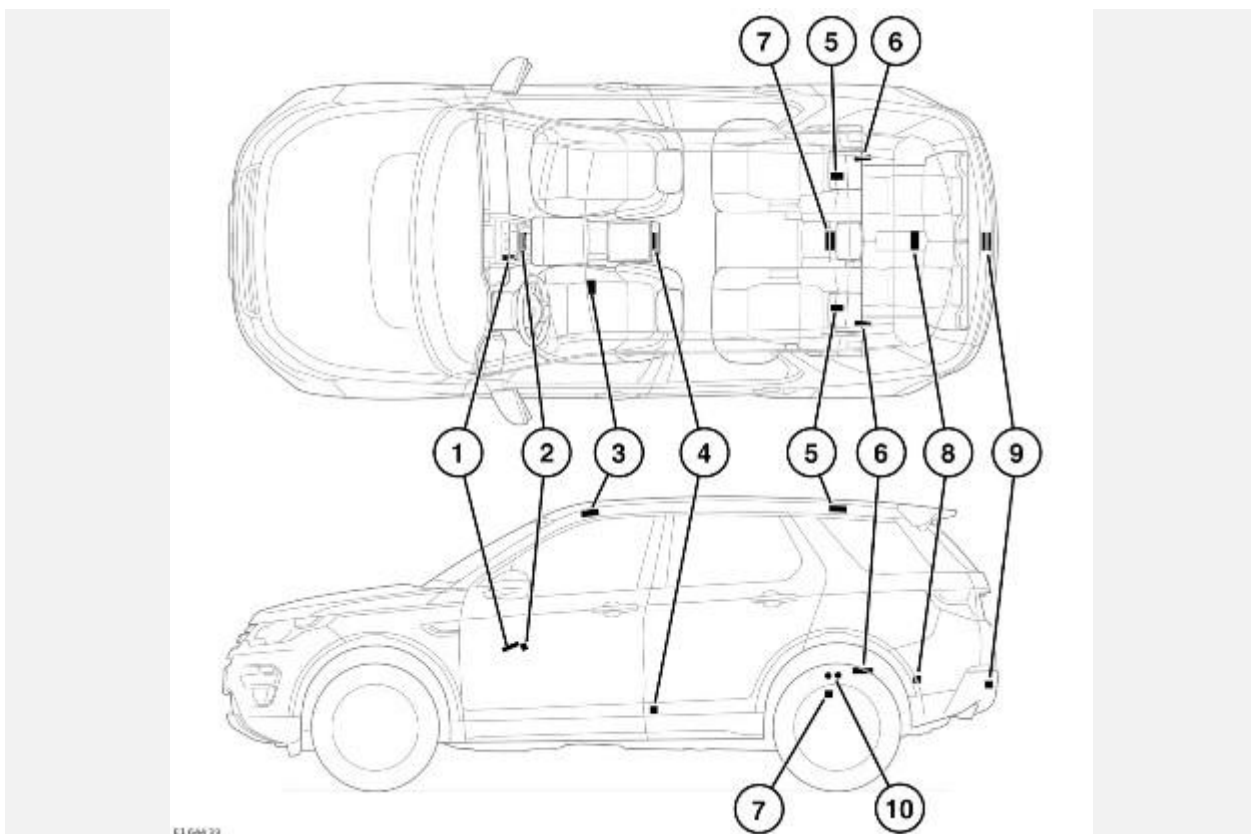

1. Передатчик в центральной консоли.
2. Передатчик в центральной консоли.
3. Беспроводной приемник в крыше.
4. Передатчик в задней части центральной консоли.
5. Передатчики в багажном отделении.
6. Передатчики в задней напольной консоли (5-местные автомобили).
7. Передатчик в задней напольной консоли (7-местные автомобили).
8. Передатчик в задней напольной консоли (7-местные автомобили).
9. Приемник системы пассивного доступа в двери багажного отделения.
10. Низкочастотные антенны.

ВНИМАНИЕ!

Любям с имплантированными медицинскими устройствами рекомендуется находиться на расстоянии не менее 22 см от любых установленных в автомобиле передатчиков. Это исключает воздействие излучения системы на данное устройство.

ПОЛОЖЕНИЯ ПО РЕГЛАМЕНТУ СПЕКТРА РАДИОЧАСТОТЫ

Служба	Диапазон частот	Макс. выходная мощность	Расположение антенны	Особые условия
4 м VHF	70–85 МГц	30 Вт / CW 40 Вт / AM	В любой точке на металлическом участке крыши.	Установка передатчика, жгута проводов и антенны согласно требованиям ISO/TS 21609.
2 м VHF	142–175 МГц	30 Вт / CW 40 Вт / AM	В любой точке на металлическом участке крыши.	Установка передатчика, жгута проводов и антенны согласно требованиям ISO/TS 21609.
TETRA	380–422 МГц	10 Вт / CW 10 Вт / PM	В любой точке на металлическом участке крыши.	Установка передатчика, жгута проводов и антенны согласно требованиям ISO/TS 21609.
UHF	450–470 МГц	10 Вт / CW	В любой точке на металлическом участке крыши.	Установка передатчика, жгута проводов и антенны согласно требованиям ISO/TS 21609.
Bluetooth	2400–2483,5 МГц	10 мВт	В любом месте автомобиля.	Установка передатчика, жгута проводов и антенны согласно требованиям ISO/TS 21609.
Дорожная система обработки и передачи	5795–5815 МГц	2 Вт в эквивалентной мощности изотропического	В любой точке, расположенной рядом с остекленной областью	Установка передатчика, жгута проводов и антенны

Служба	Диапазон частот	Макс. выходная мощность	Расположение антенны	Особые условия
данных		источника	автомобиля, где отсутствуют антенны или проводящее стекло.	согласно требованиям ISO/TS 21609.
Дорожная система обработки и передачи данных	63–64 ГГц	2 Вт в эквивалентной мощности изотропического источника	В любой точке, расположенной рядом с остекленной областью автомобиля, где отсутствуют антенны или проводящее стекло.	Установка передатчика, жгута проводов и антенны согласно требованиям ISO/TS 21609.

ТОЛЬКО ДЛЯ ЮЖНОЙ КОРЕИ:

Всенаправленные передачи или передачи "точка-мультиточка" запрещены законом.