

БУКСИРУЕМАЯ МАССА

Дополнительные сведения о полной разрешенной массе автомобиля (GVW), полной массе автопоезда (GTW) и нагрузке на ось приведены в [МАССА](#).

Прицеп	Вариант	Максимальная масса (кг)
Прицепы без собственной тормозной системы	Все автомобили	750
Прицеп с собственной тормозной системой	Дизельный двигатель объемом 2,2 л (150 л. с.), механическая коробка передач, 5-местный автомобиль	1 800
	Дизельный двигатель объемом 2,2 л (190 л. с.), механическая коробка передач, 5-местный автомобиль	2 000
	Дизельный двигатель объемом 2,2 л (150 л. с.), механическая коробка передач, 7-местный автомобиль	1 750
	Дизельный двигатель объемом 2,2 л (190 л. с.), механическая коробка передач, 7-местный автомобиль	2 000
	Дизельный двигатель объемом 2,2 л (150 л. с.), автоматическая коробка передач, 5-местный автомобиль	2 200
	Дизельный двигатель объемом 2,2 л (190 л. с.), автоматическая коробка передач, 5-местный автомобиль	2 500
	Дизельный двигатель объемом 2,2 л, автоматическая коробка передач, 7-местный автомобиль	2 200
Прицеп с собственной тормозной системой	Дизельный двигатель объемом 2,0 л, МКПП	2 000
	Дизельный двигатель объемом 2,0 л (150 л. с.), автоматическая коробка передач, 5-местный автомобиль	2 200

Прицеп	Вариант	Максимальная масса (кг)
	Дизельный двигатель объемом 2,0 л (180 л. с.), автоматическая коробка передач, 5-местный автомобиль	2 500
	Дизельный двигатель объемом 2,0 л, автоматическая коробка передач, 7-местный автомобиль	2 200
Прицеп с собственной тормозной системой	Все автомобили с бензиновым двигателем	2 000
Нагрузка на сцепное устройство*	Все автомобили	100

*Нагрузку на сцепное устройство можно повысить до максимально допустимого значения 175 кг для 5-местных автомобилей и до 125 кг для 7-местных автомобилей. Убедитесь, что максимальная нагрузка на заднюю ось, полная разрешенная масса автомобиля (GVW) и полная разрешенная масса автопоезда (GTW) не превышены.

ТОЛЬКО ДЛЯ СТРАН ЕВРОПЫ:

При буксировке максимально допустимая полная разрешенная масса автомобиля может быть превышена максимум на 100 кг при условии, что скорость движения не выше 97 км/ч (60 миль/ч) или ниже.

ПРИМЕЧАНИЯ

При расчете нагрузки на заднюю ось не забывайте учитывать нагрузку на сцепное устройство, груз в багажном отделении автомобиля, массу дуг/багажника на крыше и массу задних пассажиров.

ПАРАМЕТРЫ ШАРОВОЙ ОПОРЫ ТЯГОВО-СЦЕПНОГО УСТРОЙСТВА

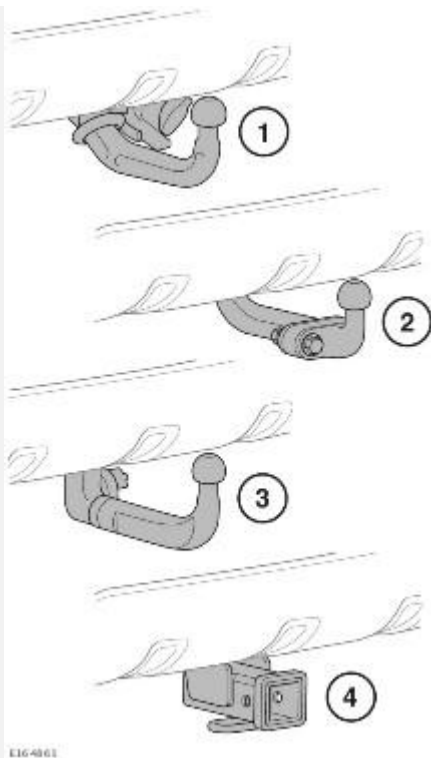

Параметры шаровой опоры тягово-сцепного устройства для 5-местного автомобиля и 7-местного автомобиля без запасного колеса:

1. Выдвижная шаровая опора с электроприводом.
2. Крепящаяся болтами шаровая опора тягово-сцепного устройства.
3. Съёмный крюк тягово-сцепного устройства.
4. Тягово-сцепное устройство для прицепа. См. [ТЯГОВО-СЦЕПНОЕ УСТРОЙСТВО \(только для Австралии\)](#).

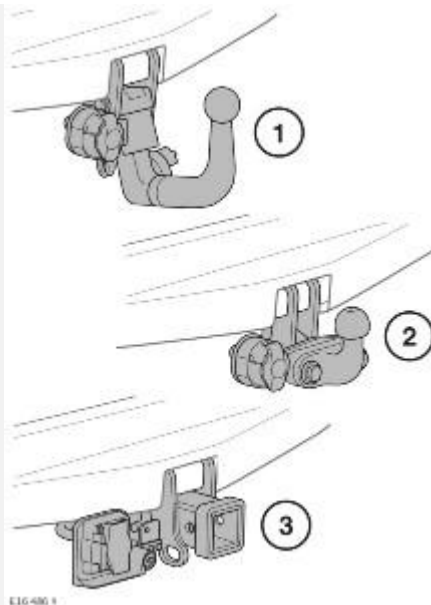

Параметры шаровой опоры тягово-сцепного устройства для 7-местного автомобиля с запасным колесом:

1. Съёмный крюк тягово-сцепного устройства.
2. Крепящаяся болтами шаровая опора тягово-сцепного устройства.

3. Тягово-сцепное устройство для прицепа. См. [ТЯГОВО-СЦЕПНОЕ УСТРОЙСТВО \(только для Австралии\)](#).

СИСТЕМА СТАБИЛИЗАЦИИ ПРИЦЕПА (TSA)

ПРИМЕЧАНИЯ

Система стабилизации прицепа (Trailer Stability Assist (TSA)) не работает в случае "складывания" прицепа.

ПРИМЕЧАНИЯ

Система TSA не работает, если система динамического контроля устойчивости Dynamic Stability Control (DSC) выключена.

ПРИМЕЧАНИЯ

Эффективность системы TSA может снижаться при движении по скользкой поверхности.

Если прицеп подсоединен к автомобилю надлежащим образом, система TSA автоматически определяет начало раскачивания прицепа. В активном состоянии система TSA постепенно снижает скорость автомобиля, уменьшая мощность двигателя и задействуя тормоза для восстановления устойчивости.

УПРАВЛЕНИЕ ПРИСОЕДИНЕНИЕМ ПРИЦЕВА

Функция наведения на сцепку выбирается на сенсорном экране и предназначена для упрощения подсоединения автомобиля к сцепному устройству прицепа. Используйте функцию наведения на сцепку при движении задним ходом к сцепному устройству прицепа.

Действуйте следующим образом:

1. Включите передачу заднего хода (R). В зависимости от комплектации автомобиля сенсорный экран автоматически отобразит пиктограммы для нажатия или список меню.
2. Откройте меню "Hitch guidance" (Функция наведения на сцепку) или коснитесь соответствующего значка на сенсорном экране, чтобы включить отображение направляющих линий.
3. Двигайтесь задним ходом к прицепу.
4. Когда автомобиль окажется на расстоянии 600 мм от сцепного устройства прицепа, включится автоматическое увеличение изображения.
5. Продолжайте осторожно маневрировать до тех пор, пока автомобиль и прицеп не окажутся на необходимом расстоянии друг от друга.

TOW ASSIST

При включении системы помощи при буксировке Tow Assist на сенсорном экране отображается расчетная траектория движения автомобиля и прицепа в виде цветных линий траектории.

ПРИМЕЧАНИЯ

Используйте только буксировочное оборудование, одобренное производителем. Использование неодобренного буксировочного оборудования может оказать негативное влияние на точность и рабочие характеристики систем помощи при буксировке прицепа.

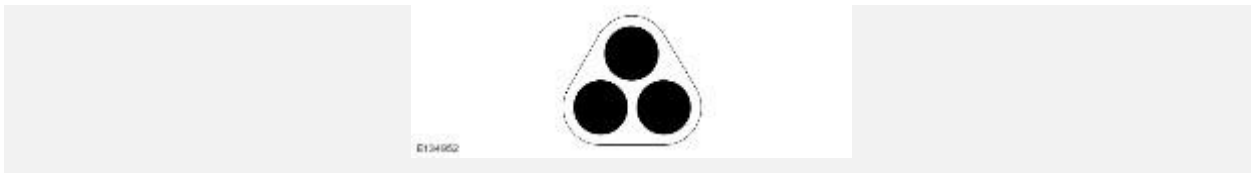

Для работы системы помощи при буксировке Tow Assist на прицеп должна быть нанесена наклейка-мишень в том же положении, как показано на рисунке. Чтобы отобразить верное положение наклейки для прицепа, следуйте инструкциям конфигурации прицепа на сенсорном экране.

ПРИМЕЧАНИЯ

Наклейка-мишень должна находиться на расстоянии от 1 до 2 метров от задней части автомобиля. Наклейка-мишень должна находиться на плоской вертикальной поверхности, которая параллельна задней части автомобиля. Система помощи при буксировке Tow Assist не работает, если эти условия не выполнены.

Система помощи при буксировке Tow Assist автоматически включается, когда автомобиль определяет, что электрический штекер прицепа правильно подключен к электрическому разъему тягово-сцепного устройства автомобиля.

Выключите зажигание при подключении к электрическому разъему буксировочного устройства автомобиля. После того, как подключение выполнено, включите зажигание, чтобы автомобиль смог распознать подключение.

ПРИМЕЧАНИЯ

Если зажигание включено во время подключения, то для распознавания автомобилем подключения следует открыть и затем закрыть дверь водителя.

При обнаружении подключения к электрическому разъему тягово-сцепного устройства на сенсорном экране отображаются инструкции для водителя в виде соответствующих окон меню настройки прицепа. Для присоединенного прицепа будет отображен ряд опций конфигурации. Для завершения настройки потребуются такая информация, как размеры прицепа, количество осей и настройки камеры. После завершения, чтобы выполнить калибровку прицепа, необходимо проехать на автомобиле при установленном строго прямо рулевом колесе. На сенсорном экране отображается состояние. После завершения выберите **ОК**. Информация о прицепе будет сохранена для дальнейшего использования.

ПРИМЕЧАНИЯ

Когда автомобиль определяет подключение к электрическому разъему прицепа, программная кнопка **Tow assist** (Помощь при буксировке) будет доступна в меню **Cameras** (Камеры). Окна настройки прицепа могут быть запущены вручную касанием программной кнопки **Tow assist** (Помощь при буксировке). См. [СИСТЕМА ВИДЕОКАМЕР КРУГОВОГО ОБЗОРА](#).

ПРИМЕЧАНИЯ

Система помощи при буксировке Tow Assist не должна использоваться до завершения калибровки присоединенного прицепа.

При возникновении постоянных проблем во время настройки или калибровки прицепа, обратитесь к дилеру / в авторизованную мастерскую.

При выборе новой или существующей конфигурации прицепа система помощи при буксировке Tow Assist автоматически отображается на сенсорном экране при включении передачи заднего хода (**R**).

УСТАНОВКА СЪЕМНОГО ТЯГОВО-СЦЕПНОГО УСТРОЙСТВА

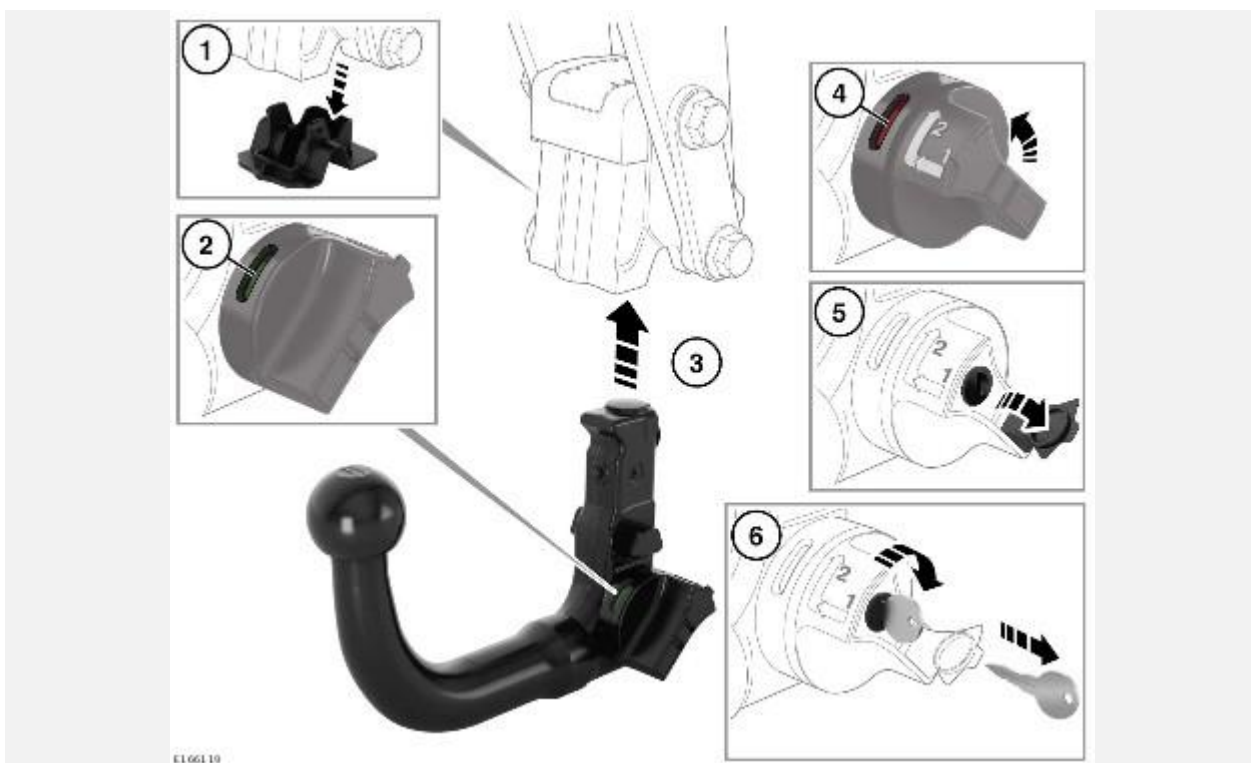

ВНИМАНИЕ!

Съемная шаровая опора тягово-сцепного устройства очень тяжелая. Соблюдайте особую осторожность при обращении с ней. Перед установкой или снятием убедитесь, что под шаровой опорой тягово-сцепного устройства не расположены части тела. Для безопасной работы с шаровой опорой тягово-сцепного устройства используйте обе руки. Несоблюдение этого требования может привести к травме.

Чтобы установить съемную шаровую опору тягово-сцепного устройства, выполните следующее:

1. Потяните защитную накладку вниз, чтобы снять ее с тягово-сцепного устройства. Отложите защитную накладку в безопасное место.

ПРИМЕЧАНИЯ

Отметьте расположение защитной накладки, чтобы облегчить ее повторную установку.

2. Убедитесь, что рукоятка находится в разблокированном положении (должна быть видна красная метка).

ПРИМЕЧАНИЯ

Если на проеме рукоятки отсутствует метка, нажимайте и поворачивайте рукоятку по часовой стрелке до тех пор, пока не появится красная метка.

3. Двумя руками установите шаровую опору на тягово-сцепное устройство, надавив на нее до щелчка, подтверждающего правильность установки.
4. Автоматическое вращение рукоятки и отображение зеленой метки на ее проеме подтверждает правильную установку шаровой опоры.

5. Аккуратно потяните защитную накладку, чтобы снять ее со скважины для ключа.
6. Вставьте ключ. Поверните ключ по часовой стрелке, чтобы заблокировать рукоятку съемной шаровой опоры тягово-сцепного устройства. Извлеките ключ. Установите защитную крышку. Положите ключ в безопасное место.

При отсутствии необходимости в использовании съемной шаровой опоры тягово-сцепного устройства ее следует снять и поместить в безопасное для хранения место. См. [СНЯТИЕ СЪЕМНОГО ТЯГОВО-СЦЕПНОГО УСТРОЙСТВА](#).

СНЯТИЕ СЪЕМНОГО ТЯГОВО-СЦЕПНОГО УСТРОЙСТВА

ВНИМАНИЕ!

Не оставляйте съемную шаровую опору тягово-сцепного устройства в автомобиле в незакрепленном виде. При аварии или резком торможении, она может представлять опасность и привести к серьезной травме или смерти.

ВНИМАНИЕ!

Съемная шаровая опора тягово-сцепного устройства очень тяжелая. Соблюдайте особую осторожность при обращении с ней. Перед установкой или снятием убедитесь, что под шаровой опорой тягово-сцепного устройства не расположены части тела. Для безопасной работы с шаровой опорой тягово-сцепного устройства используйте обе руки. Несоблюдение этого требования может привести к травме.

Чтобы снять съемную шаровую опору тягово-сцепного устройства, выполните следующее:

1. Аккуратно потяните защитную накладку, чтобы снять ее со скважины для ключа.
2. Вставьте ключ. Поверните ключ против часовой стрелки, чтобы разблокировать рукоятку съемной шаровой опоры тягово-сцепного устройства.
3. Извлеките ключ. Положите ключ в безопасное место.
4. Придерживайте съемную шаровую опору тягово-сцепного устройства. Нажмите и поверните рукоятку по часовой стрелке, чтобы отсоединить съемную шаровую опору от тягово-сцепного устройства.
5. Установите защитную накладку на крепление для тягово-сцепного устройства автомобиля.
6. Установите защитную накладку на скважину для ключа на съемной шаровой опоре тягово-сцепного устройства.

Храните съемную шаровую опору тягово-сцепного устройства в надежном месте, соблюдая при этом правила безопасности.

ШАРОВАЯ ОПОРА ВЫДВИЖНОГО БУКСИРОВОЧНОГО УСТРОЙСТВА С ЭЛЕКТРОПРИВОДОМ

ВНИМАНИЕ!

Перед подсоединением прицепа убедитесь, что выдвижная шаровая опора с электроприводом полностью разложена. Несоблюдение данных указаний может привести к

потере контроля над автомобилем и прицепом, что, в свою очередь, может привести к тяжелым травмам или смерти.

ВНИМАНИЕ!

В целях безопасности рекомендуется перемещать выдвижную шаровую опору с электроприводом в полностью сложенное положение, если отсутствует необходимость в ее использовании. Несоблюдение данного указания может привести к травмам или повреждениям автомобиля.

ПРИМЕЧАНИЯ

Чтобы сохранить контроль над автомобилем, задействуйте эклектический стояночный тормоз во время работы выдвижной шаровой опоры с электроприводом.

Перед включением выдвижной шаровой опоры с электроприводом убедитесь в следующем:

- Автомобиль неподвижен.
- Коробка передач находится в положении стоянки (**P**) или нейтральном положении (**N**).
- Прицеп не присоединен.
- Электрическая система отсоединена от электрического разъема тягово-сцепного устройства.

Если указанные выше условия не выполнены, перемещение выдвижной шаровой опоры с электроприводом будет невозможно.

Складная шаровая опора с электроприводом хранится под центральной точкой заднего бампера и не видна в таком положении. Перед тем как начать, убедитесь, что в непосредственной близости нет препятствий.

Если выдвижная шаровая опора с электроприводом задействована несколько раз подряд, работа системы может быть приостановлена на 90 минут. В этом случае стандартная работа тягово-сцепного устройства восстанавливается через 90 минут.

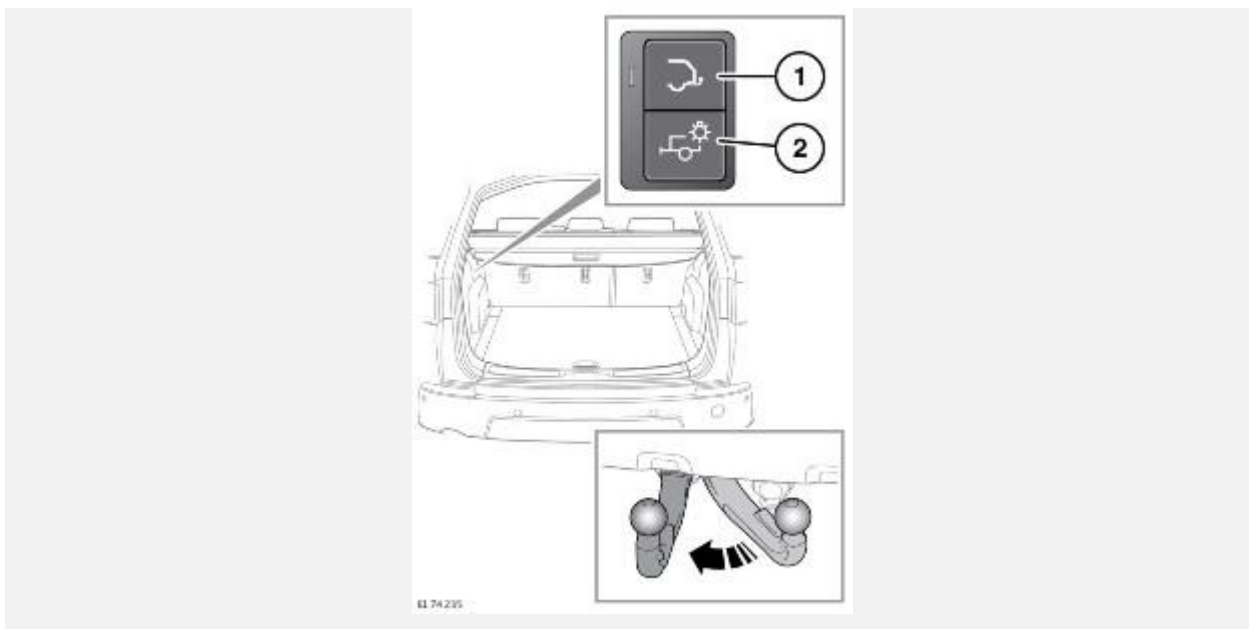

Сложить или разложить выдвижную шаровую опору с электроприводом можно при помощи кнопок, расположенных в багажном отделении. Откройте дверь багажного отделения для активации кнопок.

ПРИМЕЧАНИЯ

Кнопки, расположенные в багажном отделении, не работают при закрытой двери багажного отделения.

Управление выполняется следующим образом:

1. Кнопка управления выдвижной шаровой опорой с электроприводом: нажмите и отпустите для выдвижения шаровой опоры. Нажмите и отпустите кнопку еще раз для складывания шаровой опоры.

Светодиодный индикатор рядом с кнопкой медленно мигает во время выдвижения или складывания шаровой опоры. Также подается звуковой сигнал.

По завершении раскладывания светодиодный индикатор перестает мигать и затем светится постоянно.

По завершении складывания светодиодный индикатор перестает мигать, остается включенным в течение 2 секунд, а затем гаснет.

Нажмите кнопку выдвижной шаровой опоры с электроприводом, чтобы в любой момент остановить ее движение. Нажмите кнопку еще раз, чтобы сбросить настройки шаровой опоры. Во время сброса настроек шаровая опора полностью складывается, а затем полностью раскладывается.

В случае возникновения препятствия при работе складной шаровой опоры с электроприводом ее движение останавливается. Светодиодный сигнализатор мигает быстрее, при этом подается 2-секундный звуковой предупреждающий сигнал. После устранения препятствия нажмите кнопку еще раз, чтобы сбросить настройки выдвижной шаровой опоры.

Если автомобиль начнет движение с шаровой опорой в промежуточном положении, т. е. ни полностью сложенной, ни полностью разложенной, то в течение 10 секунд звучит предупреждающий сигнал. Запрещается выполнять буксировку с шаровой опорой в данном состоянии. Нажмите кнопку управления шаровой опорой еще раз, чтобы сбросить настройки шаровой опоры.

Если при крайне низких температурах выдвижная шаровая опора с электроприводом не складывается, нажмите и удерживайте кнопку складной шаровой опоры с электроприводом в течение 10 секунд. После этого складывание возобновится.

В случае непреднамеренного включения нажмите кнопку управления выдвижной шаровой опорой с электроприводом еще раз, чтобы произвести сброс ее настроек.

2. Кнопка проверки работоспособности ламп прицепа: нажмите, чтобы запустить 3-минутную функцию проверки световых приборов автомобиля и прицепа для визуального осмотра.

Для надлежащей работы функции визуальной проверки выключите все световые приборы автомобиля. Включите электрический стояночный тормоз (ЕРВ). Выключите зажигание. При выключении зажигания также происходит выключение сенсорного экрана. Нажмите кнопку питания аудиосистемы, чтобы снова включить сенсорный экран.

Световые приборы автомобиля и прицепа будут работать одновременно, делая возможной визуальную проверку всех световых приборов.

Чтобы прекратить процедуру проверки в любое время, снова нажмите на кнопку проверки работоспособности ламп прицепа. Кроме того, это можно сделать, вручную включив световые приборы или зажигание автомобиля.

ПРИМЕЧАНИЯ

Данная функция только визуально позволяет наблюдателю убедиться, что все световые приборы действуют. В автомобиле не отображаются предупреждения о неисправности световых приборов прицепа.

ТЯГОВО-СЦЕПНОЕ УСТРОЙСТВО (ТОЛЬКО ДЛЯ АВСТРАЛИИ)

ВНИМАНИЕ!

Не оставляйте сцепное устройство в автомобиле в незакрепленном состоянии. При аварии или резком торможении, она может представлять опасность и привести к серьезной травме или смерти.

ПРИМЕЧАНИЯ

Следующие размеры рассчитаны при высоте от центра шаровой опоры до пластины сцепного устройства прицепа равной 50 мм. При использовании шаровой опоры другого размера указанные результаты необходимо соответственно пересчитать.

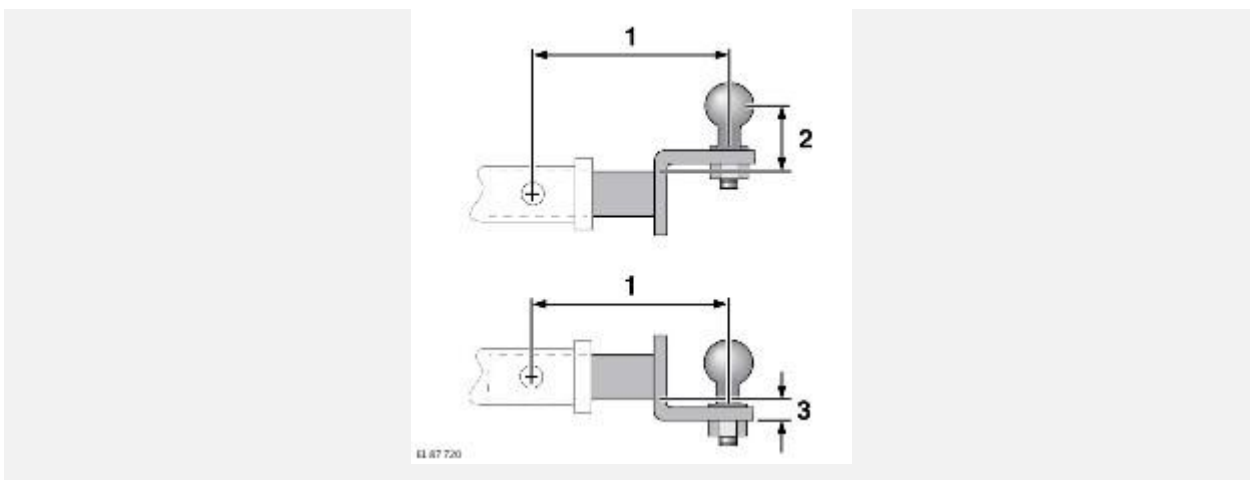

Для буксировки с использованием гнезда сцепного устройства необходима установка сцепного устройства.

5-МЕСТНЫЕ АВТОМОБИЛИ И 7-МЕСТНЫЕ АВТОМОБИЛИ БЕЗ ЗАПАСНОГО КОЛЕСА:

Сцепное устройство должно быть следующих размеров:

1. Максимальная рекомендованная длина – 204 мм, как показано на рисунке.
2. Для использования максимальной высоты шаровой опоры рекомендуется подъем 75 мм, как показано на рисунке.
3. Для использования минимальной высоты шаровой опоры рекомендуется снижение 12,5 мм, как показано на рисунке.

7-МЕСТНЫЕ АВТОМОБИЛИ С ЗАПАСНЫМ КОЛЕСОМ:

Сцепное устройство должно быть следующих размеров:

1. Максимальная рекомендованная длина – 154 мм, как показано на рисунке.
2. Для использования максимальной высоты шаровой опоры рекомендуется подъем 50 мм, как показано на рисунке.
3. Для использования минимальной высоты шаровой опоры рекомендуется снижение 37,5 мм, как показано на рисунке.

При необходимости обратитесь к дилеру / в авторизованную мастерскую для получения дополнительной информации.

ЭЛЕКТРИЧЕСКИЙ РАЗЪЕМ ПРИЦЕПА

ОСТОРОЖНО!

Подключайте к разъему тягово-сцепного устройства с электроприводом только разрешенное и исправное электрооборудование. Несоблюдение данного требования может привести к повреждениям или повлиять на исправную работу электрических систем автомобиля.

Когда выполнено подключение к электрическому разъему прицепа, при включении указателей поворота автомобиля на панели приборов мигает сигнализатор прицепа. Если сигнализатор прицепа не мигает, проверьте подключение к электрическому разъему прицепа. Проверьте также работу указателей поворота прицепа. См. [УКАЗАТЕЛИ ПОВОРОТА НА ПРИЦЕПЕ \(ЗЕЛЕНЬИЙ\)](#).

Следующая информация служит для проверки совместимости прицепа или панели светодиодных фонарей для использования с данным автомобилем. Если указанные условия не выполнены, системы автомобиля не смогут обнаружить подключение прицепа или панели светодиодных фонарей.

Функция	Минимальная нагрузка		Максимальная нагрузка	
	Ампер	Мощность, Вт	Ампер	Мощность, Вт
Стоп-сигналы.	1,75	21	5	60
Указатели поворота.	1,75	21	5	60
Передние боковые габаритные фонари.	-	-	10	120
Задние боковые габаритные фонари.	-	-	10	120
Фонари заднего хода.	-	-	5	60
Противотуманные фары.	-	-	5	60
Постоянное питание от аккумуляторной батареи.	-	-	15	180
Линия питания зажигания.	-	-	15	180

ОБЯЗАТЕЛЬНЫЕ ПРОВЕРКИ ПЕРЕД БУКСИРОВКОЙ

ВНИМАНИЕ!

Не превышайте полную разрешенную массу автомобиля (GVW), максимальную нагрузку на задний мост, максимальную массу прицепа или нагрузку на буксировочное устройство. Превышение любого из этих ограничений может привести к потере управляемости и, следовательно, к серьезным травмам или гибели.

ВНИМАНИЕ!

Не накидывайте петлю страховочного троса или предохранительную цепь на шаровую опору. Трос или цепь может соскользнуть и не сработать надлежащим образом в случае отсоединения прицепа при буксировке. Ненадлежащее подсоединение страховочного троса или цепи может привести к серьезным травмам или гибели.

Необходимо выполнить следующие обязательные проверки перед буксировкой:

- Для обеспечения устойчивости автомобиля нагрузка на буксировочное устройство должна составлять не более 7 % от полной массы прицепа.
- Масса нагрузки на буксировочное устройство должна составлять не менее 4 % от полной массы прицепа и не менее 25 кг (55 фунтов).
- При буксировке прицепа, имеющего более одной оси, следует распределять нагрузку равномерно между осями прицепа.
- При расчете буксируемой массы учитывайте не только массу груза, но и массу самого прицепа.
- Если груз можно распределить между автомобилем и прицепом, увеличение загрузки автомобиля обычно приводит к повышенной устойчивости. Запрещается превышать ограничения, установленные в отношении параметров массы.
- Убедитесь, что давление в шинах соответствует текущей нагрузке на автомобиль.
- Обязательно используйте подходящий страховочный трос, предохранительную цепь или дополнительную сцепку. Для получения информации см. инструкции изготовителя прицепа.
- Обязательно присоединяйте страховочный трос или предохранительную цепь к соответствующей точке крепления. Не набрасывайте их на шаровую опору.
- Убедитесь, что буксировочное устройство надежно закреплено.
- Убедитесь, что все лампы прицепа работают.

БУКСИРОВКА ПРИЦЕПА

ВНИМАНИЕ!

Устанавливайте только одобренное производителем буксировочное оборудование. Всегда правильно используйте буксировочное оборудование, в соответствии с инструкциями производителя. Использование неодобренного буксировочного оборудования может негативно повлиять на управляемость и устойчивость автомобиля и привести к получению серьезной травмы или смерти.

ВНИМАНИЕ!

Запрещается использовать буксировочные проушины или точки крепления для буксировки прицепа. Это может привести к серьезным повреждениям автомобиля, результатом которых может стать потеря контроля и как следствие повышенный риск столкновения. Это может привести к тяжелым травмам или смерти.

ВНИМАНИЕ!

Не превышайте максимально допустимую загрузку автомобиля или прицепа. Превышение допустимой нагрузки может повлечь ускоренный износ и повреждение автомобиля и

негативно повлиять на устойчивость автомобиля и эффективность торможения. Возможная потеря управления, опрокидывание автомобиля или авария могут привести к серьезным травмам или гибели.

ВНИМАНИЕ!

Не превышайте полную разрешенную массу автомобиля (GVW), максимальную нагрузку на заднюю ось, максимальную массу прицепа и нагрузку на тягово-сцепное устройство. Превышение допустимой нагрузки может повлечь ускоренный износ и повреждение автомобиля и негативно повлиять на устойчивость автомобиля и эффективность торможения. Возможная потеря управления, результатом которой может стать авария, может привести к серьезным травмам или смерти.

ОСТОРОЖНО!

Не рекомендуется использовать сцепные устройства с распределением массы. Использование сцепных устройств с распределением массы может послужить причиной серьезных повреждений автомобиля.

ПРИМЕЧАНИЯ

При расчете нагрузки на заднюю ось автомобиля необходимо также учитывать грузоподъемность автомобиля. Следовательно, стоит учесть массу всех пассажиров на задних сиденьях, предметов в багажном отделении, багажных дуг, дополнительного оборудования и тягово-сцепного устройства.

ПРИМЕЧАНИЯ

При расчете GVW необходимо учитывать нагрузку на сцепное устройство прицепа.

ПРИМЕЧАНИЯ

Снижение мощности системы кондиционирования (A/C) является нормой при буксировке в условиях высокой нагрузки.

С повышением высоты происходит понижение выходной мощности двигателя. На высоте 1000 м над уровнем моря и для каждой последующих 1000 м отнимайте 10 % от полной разрешенной массы автопоезда (GTW). См. [БУКСИРУЕМАЯ МАССА](#).

ДОПОЛНИТЕЛЬНОЕ ОБОРУДОВАНИЕ, УСТАНАВЛИВАЕМОЕ НА ШАРОВУЮ ОПОРУ ТЯГОВО-СЦЕПНОГО УСТРОЙСТВА

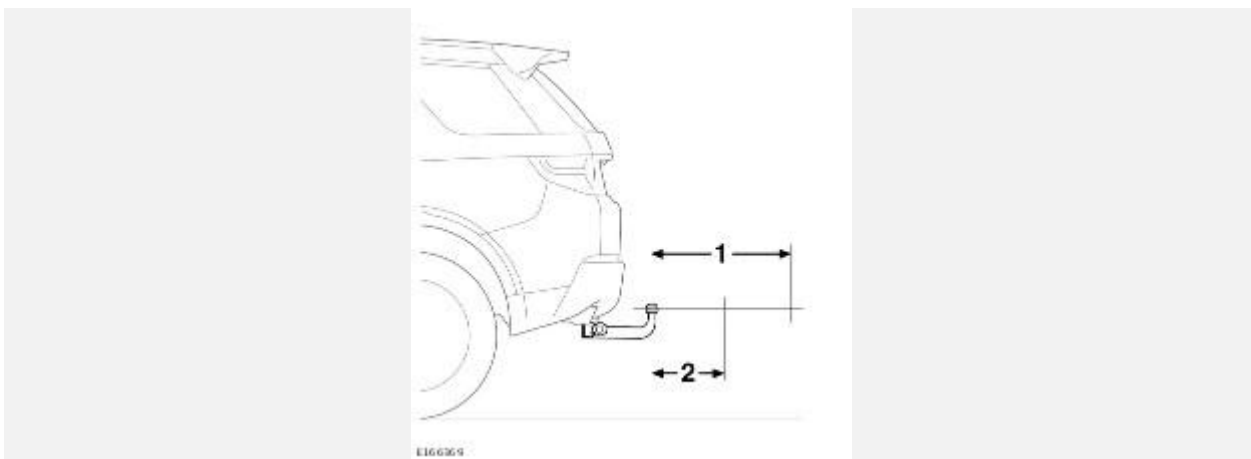

ОСТОРОЖНО!

Перед установкой на шаровую опору аксессуаров убедитесь, что они одобрены для использования на данном автомобиле.

Использование неподходящего оборудования может повлечь повреждение буксировочного кронштейна.

Перед установкой аксессуаров на шаровую опору ознакомьтесь со следующими инструкциями:

1. Устанавливаемый аксессуар не должен выступать более чем на 700 мм от шаровой опоры.
2. Центр тяжести установленного на шаровой опоре оборудования и общей нагрузки должны находиться на расстоянии не более 390 мм от шаровой опоры. Максимальная масса на этом расстоянии не должна превышать 82,4 кг.

ПРИМЕЧАНИЯ

Силы, возникающие от нагрузки на сцепное устройство прицепа и установленных на соединительный шар аксессуаров, различаются по своей природе, поэтому к ним применяются различные предельные значения.

ПРИМЕЧАНИЯ

Разрешается использование только одобренных креплений для перевозки велосипедов (не более 4 велосипедов).

ТОЧКИ КРЕПЛЕНИЯ И РАЗМЕРЫ СЦЕПНОГО УСТРОЙСТВА

ПРИМЕЧАНИЯ

Данные размеры относятся к буксировочному оборудованию, официально разрешенному к применению производителем автомобиля.

5-МЕСТНЫЕ АВТОМОБИЛИ И 7-МЕСТНЫЕ АВТОМОБИЛИ БЕЗ ЗАПАСНОГО КОЛЕСА:

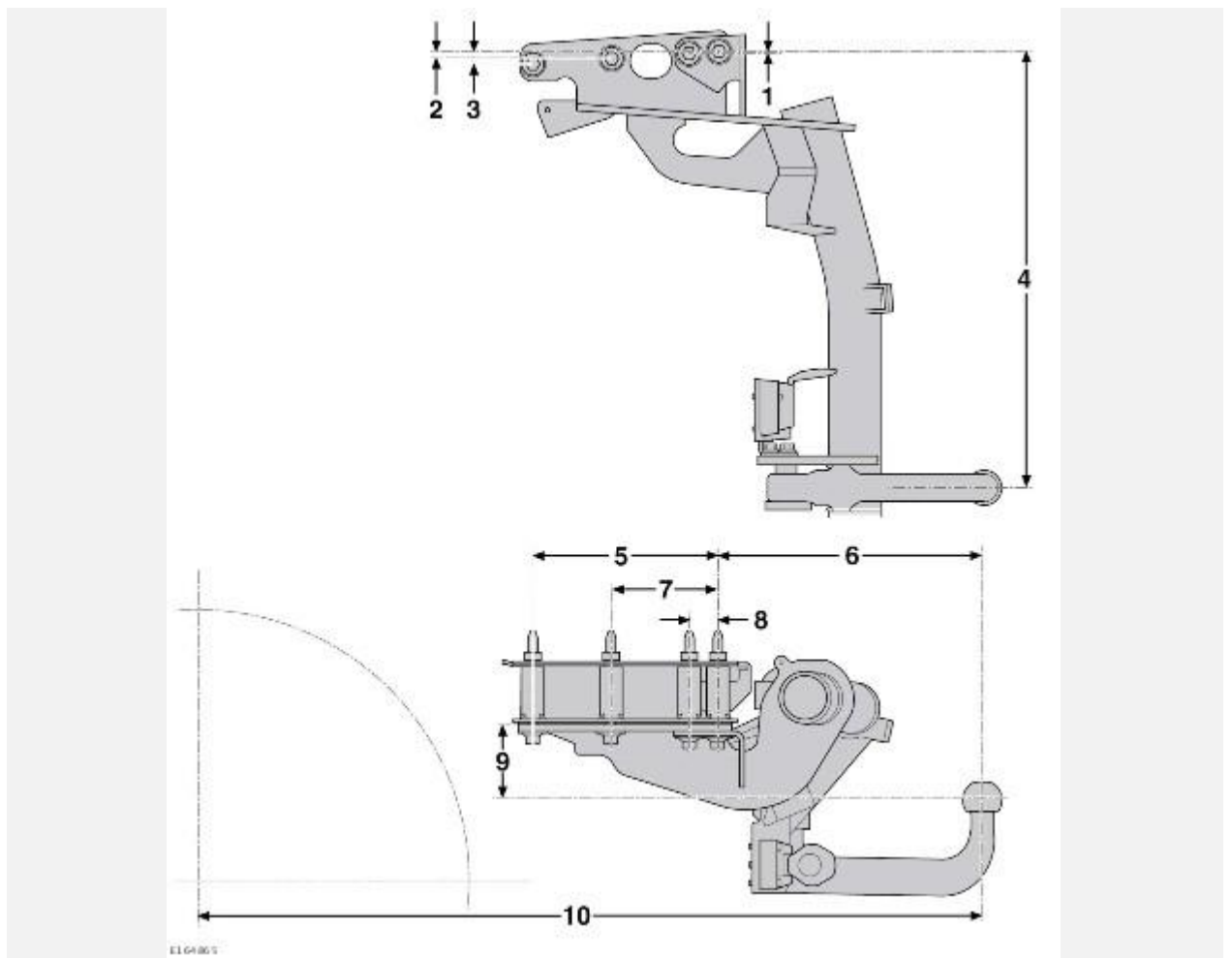

Размер	MM
1	3
2	10
3	17
4	573
5	245
6	348
7	142
8	40

Размер	мм
9	101
10	1 029

7-МЕСТНЫЕ АВТОМОБИЛИ С ЗАПАСНЫМ КОЛЕСОМ:

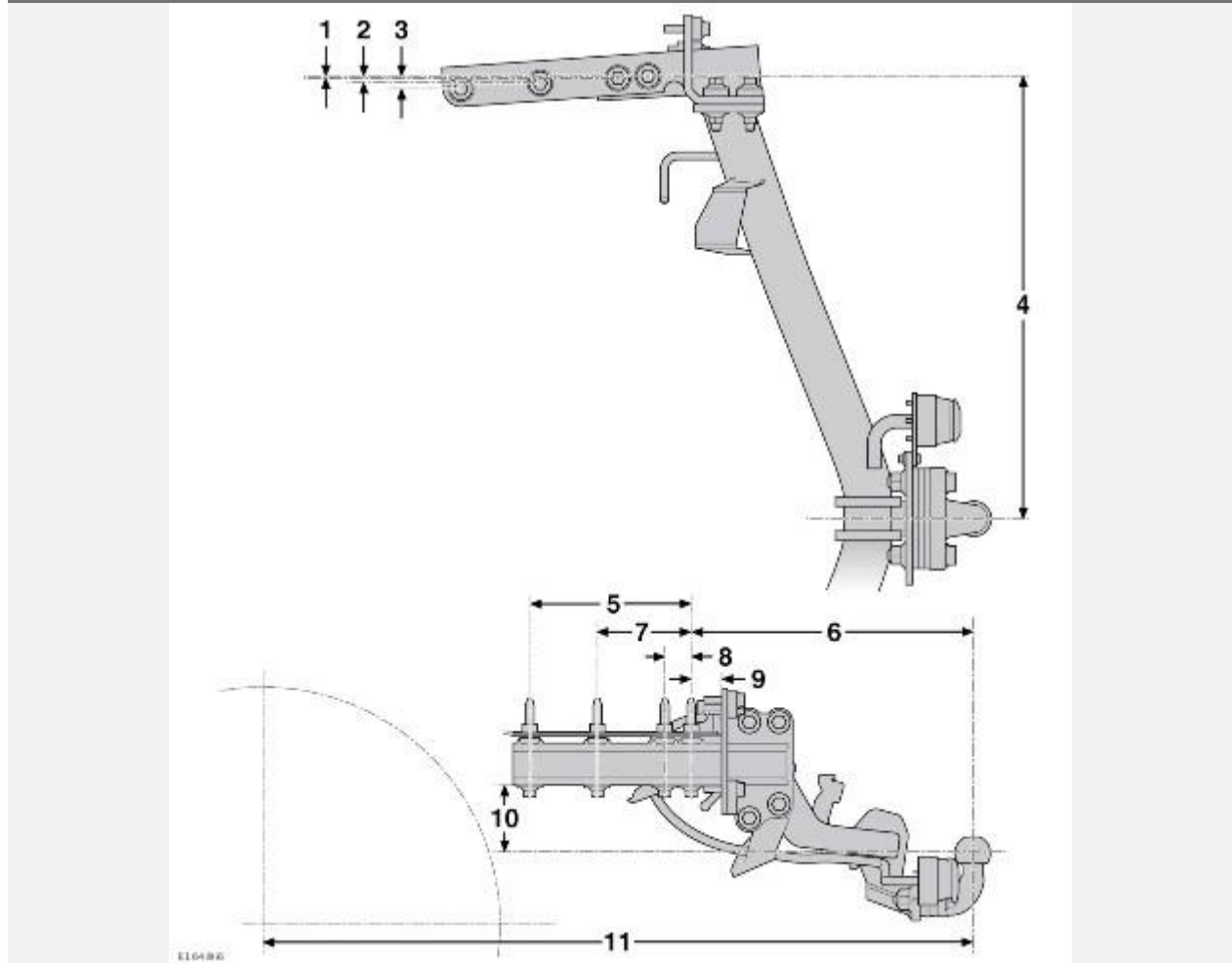

Размер	мм
1	3
2	10
3	17
4	573

Размер	мм
5	244
6	423
7	142
8	40
9	47
10	101
11	1 104