

ТЕХНИКА БЕЗОПАСНОСТИ ПРИ ЗАМЕНЕ КОЛЕС

Перед подъемом автомобиля или заменой колеса прочтите и соблюдайте следующие инструкции:

ВНИМАНИЕ!

Всегда выбирайте безопасное место для остановки – на удалении от автомагистрали и транспортного потока.

ВНИМАНИЕ!

Убедитесь, что автомобиль стоит на твердой горизонтальной поверхности.

ВНИМАНИЕ!

Установите автомобиль на стояночный тормоз. На автомобилях с АКПП включите диапазон "P" (Стоянка), на автомобилях с МКПП включите первую передачу или передачу заднего хода.

ВНИМАНИЕ!

Включите аварийную сигнализацию.

ВНИМАНИЕ!

Убедитесь, что передние колеса стоят прямо, и включите блокировку рулевой колонки.

ВНИМАНИЕ!

Отсоедините прицеп/жилой фургон от автомобиля.

ВНИМАНИЕ!

Убедитесь в отсутствии в автомобиле пассажиров и животных, а также в том, что они находятся в безопасном месте в стороне от дороги.

ВНИМАНИЕ!

Установите знак аварийной остановки на требуемом расстоянии позади автомобиля световозвращающей стороной к попутному транспорту.

НАБОР ИНСТРУМЕНТОВ

5-МЕСТНЫЕ АВТОМОБИЛИ:

Поднимите пол багажного отделения, чтобы получить доступ к временному запасному колесу и набору инструментов.

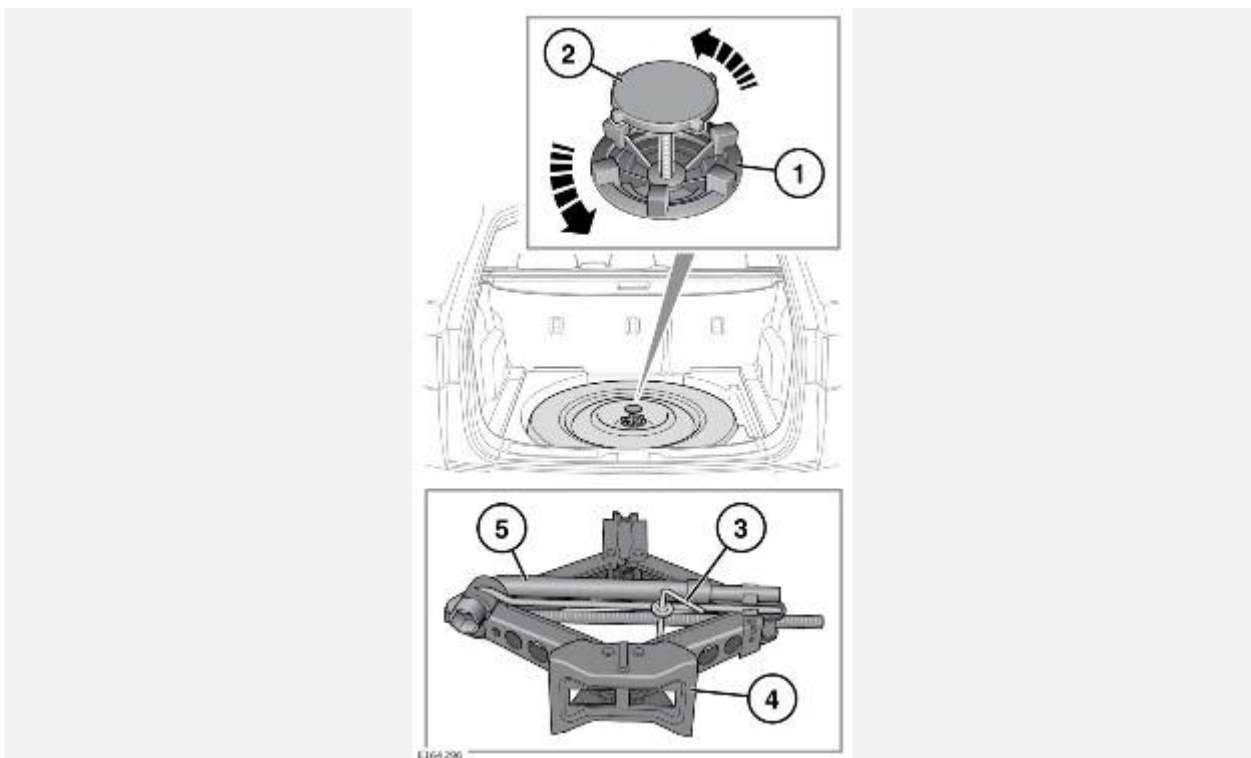

1. Зажимное кольцо временного запасного колеса.
2. Болт крепления временного запасного колеса.
3. Болт крепления набора инструментов.
4. Домкрат.
5. Торцовый баллонный ключ.

ВНИМАНИЕ!

Всегда закрепляйте запасное или снятое колесо в нужном положении крепежным болтом.

7-МЕСТНЫЕ АВТОМОБИЛИ:

Поднимите пол багажного отделения, чтобы получить доступ к набору инструментов.

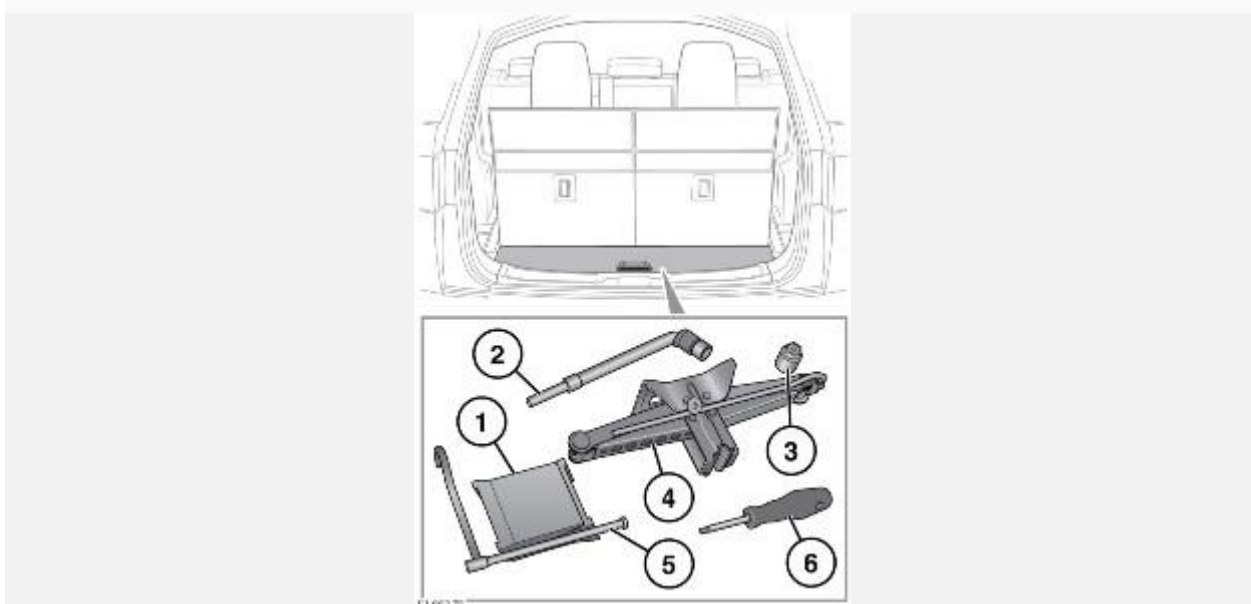

1. Колодки для колес.
2. Торцовый баллонный ключ.
3. Переходник для секретных гаек.
4. Домкрат.
5. Рукоятка лебедки для спуска временного запасного колеса.
6. Приспособление для снятия облицовки заднего бампера.

ПРИМЕЧАНИЯ

Периодически осматривайте домкрат, очищайте и смазывайте подвижные элементы, в особенности подъемный винт, для предотвращения коррозии.

СНЯТИЕ ЗАПАСНОГО КОЛЕСА

ВНИМАНИЕ!

Снимите временное запасное колесо до подъема автомобиля, чтобы не нарушать устойчивость поднятого автомобиля.

Не устанавливайте колесо в нишу, пока автомобиль поднят домкратом.

ВНИМАНИЕ!

Временное запасное колесо имеет значительный вес, поэтому при неправильном обращении может стать причиной травмы. При подъеме и перемещении колес необходимо соблюдать особые меры предосторожности.

5-МЕСТНЫЕ АВТОМОБИЛИ:

ВНИМАНИЕ!

Всегда закрепляйте временное запасное или снятое колесо в нужном положении крепежным болтом.

1. Поднимите пол багажного отделения, чтобы получить доступ к временному запасному колесу.
2. Поверните зажимное кольцо временного запасного колеса против часовой стрелки, чтобы получить доступ к болту крепления.
3. Поверните болт крепления против часовой стрелки, чтобы освободить его.
4. Выньте временное запасное колесо.

7-МЕСТНЫЕ АВТОМОБИЛИ:

ВНИМАНИЕ!

Колеса имеют исключительно большой вес. Во время выгрузки или погрузки временного запасного колеса и обычного колеса соблюдайте осторожность при работе с лебедкой.

ОСТОРОЖНО!

Рекомендуется хранить пробитое колесо под автомобилем.

ОСТОРОЖНО!

Укладывайте обычное колесо и временное запасное колесо внешней стороной вверх.

ОСТОРОЖНО!

При выполнении этих операций не включайте лебедку (для сматывания или разматывания троса), не обеспечив предварительное натяжение троса. Это может привести к серьезному повреждению лебедки. Предварительное натяжение обеспечивается весом временного запасного колеса или обычного колеса, либо путем создания натяжения рукой.

ВНИМАНИЕ!

При создании натяжения рукой соблюдайте осторожность, чтобы не прищемить пальцы.

ОСТОРОЖНО!

Не используйте электроинструменты для опускания временного запасного колеса. Подобные действия могут повредить механизм лебедки.

Временное запасное колесо расположено под задней частью автомобиля. Лебедка для спуска запасного колеса расположена на дне лотка для инструментов.

Перед спуском временного запасного колеса удалите облицовку заднего бампера.

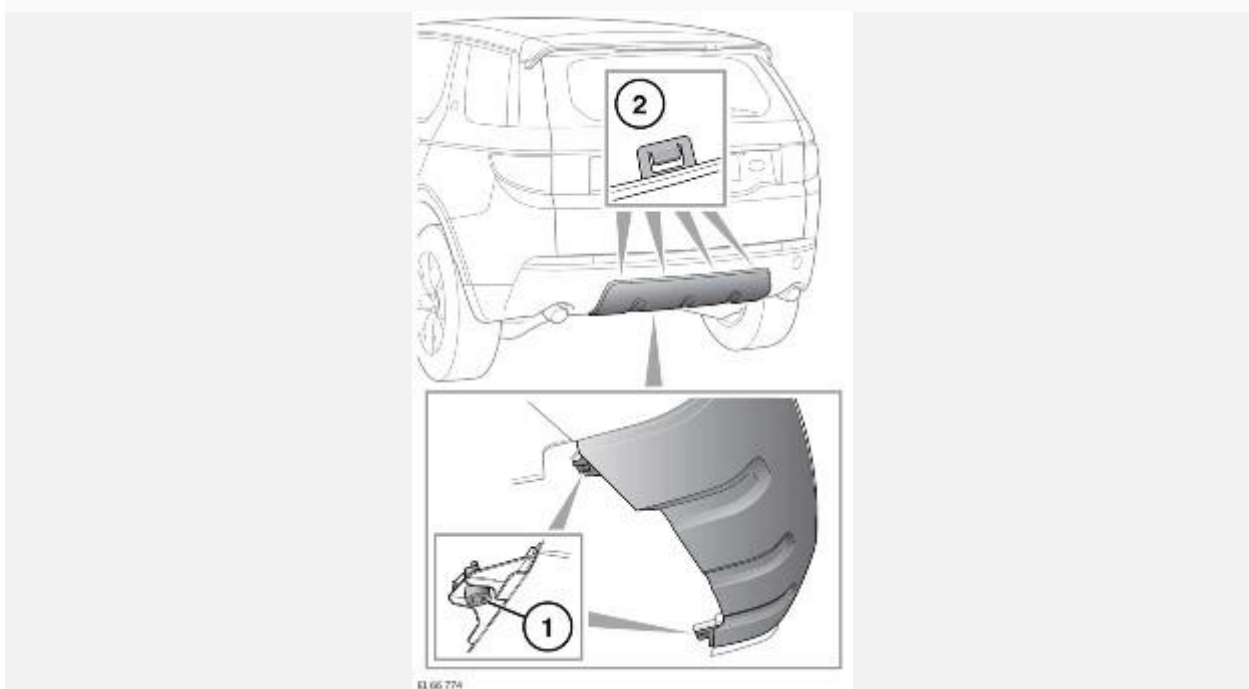

1. При помощи специального инструмента, имеющегося в лотке, извлеките два фиксатора (1) и уберите их в безопасное место. См. [НАБОР ИНСТРУМЕНТОВ](#).
2. Снимите облицовку, освободив ее из четырех крепежных зажимов (2).

ПРИМЕЧАНИЯ

После того, как под автомобиль будет подвешено полноразмерное колесо, облицовку будет невозможно установить на место. Положите облицовку в багажное отделение.

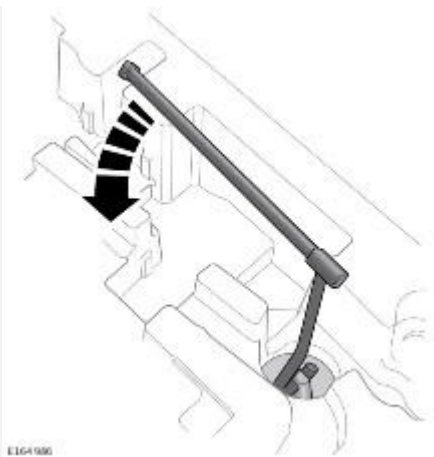

Чтобы снять запасное колесо:

1. Извлеките домкрат, чтобы получить доступ к лебедке для временного запасного колеса.
2. Вставьте рукоятку в лебедку и поворачивайте против часовой стрелки, чтобы опустить запасное колесо.

ПРИМЕЧАНИЯ

Вдвиньте рукоятку в трубку, чтобы укоротить ее и не повредить боковую обшивку и сиденья третьего ряда (если они разложены).

3. Вращайте рукоятку лебедки, пока временное запасное колесо не опустится на землю и трос не ослабнет.

ПРИМЕЧАНИЯ

Не пытайтесь вращать лебедку после того, как она дойдет до фиксатора.

Чтобы отсоединить колесо от лебедки:

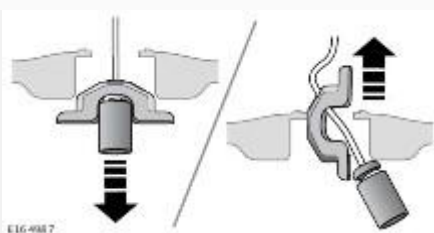

Поднимите временное запасное колесо и освободите трос, пропустив его через центр колеса, как показано на рисунке выше.

Чтобы погрузить снятое обычное колесо:

1. Снимите с колеса центральный колпак и уберите его в безопасное место.
2. Расположите колесо под задней частью автомобиля внешней стороной вверх.
3. Пропустите трос лебедки через центр колеса.

4. Начните вращать рукоятку лебедки по часовой стрелке, чтобы выбрать слабинку троса, затем убедитесь, что конец троса расположен правильно, прежде чем продолжить подъем колеса.
5. Продолжайте вращать рукоятку лебедки, пока колесо не окажется в положении для хранения.
6. Извлеките рукоятку лебедки и соберите все инструменты и домкрат в лоток для инструментов.

ПРИМЕЧАНИЯ

При погруженном в автомобиль полноразмерном колесе облицовку бампера нельзя установить на место.

РАБОТА С ЛЕБЕДКОЙ БЕЗ ПРИКРЕПЛЕННОГО КОЛЕСА:

При разматывании троса лебедки после того, как он был смотан без прикрепленного колеса, работайте с лебедкой следующим образом:

Вставьте рукоятку в лебедку и поворачивайте против часовой стрелки, чтобы размотать трос, прилагая при этом натяжение к тросу, вытягивая конец троса на себя.

ПРИМЕЧАНИЯ

Если при разматывании троса вы почувствуете сопротивление механизма лебедки, либо она застопорится, прекратите разматывание и проверните не менее одного полного оборота назад. Натяните трос, чтобы выбрать слабинку. При необходимости применяйте короткие рывки. Попробуйте поработать лебедкой еще раз. Если механизм разблокирован, продолжайте разматывать трос. Повторите процедуру, если чувствуете сопротивление или лебедка опять заблокирована.

ОСТОРОЖНО!

Если чувствуете сопротивление или лебедка опять заблокирована, прекратите разматывание и проверните не менее одного полного оборота назад. Если при этом механизм не разблокирован, не продолжайте – это может повредить лебедку.

УСТАНОВКА ОБЛИЦОВКИ БАМПЕРА:

При закрепленном под автомобилем временном запасном колесе установите облицовку бампера следующим образом:

1. Вставьте четыре крепежных зажима в пазы в заднем бампере.
2. Найдите две точки крепления на внутренней стороне облицовки бампера и прикрепите облицовку к бамперу при помощи креплений. Затяните крепления при помощи специального инструмента.

ВАЖНАЯ ИНФОРМАЦИЯ - ИСПОЛЬЗОВАНИЕ ЗАПАСНОГО КОЛЕСА

ВНИМАНИЕ!

Строго соблюдайте указания по использованию временного запасного колеса, приведенные на его табличке. В противном случае возможна потеря устойчивости автомобиля и/или повреждение шины.

ВНИМАНИЕ!

Временное запасное колесо (если имеется) предназначено ТОЛЬКО ДЛЯ ВРЕМЕННОГО ИСПОЛЬЗОВАНИЯ. Если установлено временное запасное колесо, соблюдайте осторожность при вождении. Установите полноразмерное колесо и шину при первой возможности.

ВНИМАНИЕ!

Не устанавливайте более одного временного запасного колеса на автомобиль одновременно.

ВНИМАНИЕ!

Давление во временном запасном колесе должно составлять 4,2 бар (60 фунтов/кв.дюйм или 420 кПа); его ремонт не предусмотрен.

ВНИМАНИЕ!

Скорость движения с установленным временным запасным колесом не должна превышать 80 км/ч (50 миль/ч).

ВНИМАНИЕ!

При установке временного запасного колеса следует **включить** систему динамического контроля курсовой устойчивости (DSC).

ВНИМАНИЕ!

Запрещается устанавливать на временное запасное колесо устройства противоскольжения, например цепи противоскольжения.

ИСПОЛЬЗОВАНИЕ ПРОТИВООТКАТНЫХ УПОРОВ

ПРИМЕЧАНИЯ

Не все автомобили оснащаются противооткатными колодками в составе набора инструментов.

Колодки – это важное дополнение к автомобильному набору инструментов. При использовании колодок руководствуйтесь следующими рекомендациями.

ВНИМАНИЕ!

Прежде чем поднимать автомобиль, необходимо заблокировать колодками колесо, диагонально противоположное снимаемому.

ВНИМАНИЕ!

Всегда блокируйте колеса с помощью подходящих противооткатных колодок. Поставьте упоры с обеих сторон колеса, расположенного по диагонали от заменяемого колеса.

ВНИМАНИЕ!

Если приходится поднимать автомобиль домкратом на небольшом склоне, поместите колодки под оба колеса на оси, которая не поднимается.

ЗАМКОВЫЕ ГАЙКИ КОЛЕС

Гайки крепления колеса можно снимать только при помощи специального переходника, входящего в набор инструментов.

ПРИМЕЧАНИЯ

При поставке нового автомобиля переходник может находиться в перчаточном ящике. Его следует сразу же поместить в набор инструментов.

ПРИМЕЧАНИЯ

На нижней стороне переходника выштампован кодовый номер. Данный номер потребуется указать при заказе запасного переходника. Запишите номер и храните его в надежном месте, но не в автомобиле.

1. Надежно вставьте переходник в секретную гайку крепления колеса.
2. Установите баллонный ключ на переходник и поверните гайку колеса на полоборота против часовой стрелки.
3. После поднятия автомобиля домкратом открутите замковую гайку.

ПРИМЕЧАНИЯ

После использования положите переходник гайки крепления колеса в предназначенное для этого место в наборе инструментов.

ЗАМЕНА КОЛЕСА

Перед подъемом автомобиля или заменой колеса прочтите и соблюдайте следующие инструкции:

ВНИМАНИЕ!

Убедитесь, что домкрат стоит на твердой горизонтальной поверхности.

ВНИМАНИЕ!

Не подкладывайте ничего между домкратом и поверхностью земли, и между домкратом и автомобилем.

ВНИМАНИЕ!

Устанавливайте домкрат сбоку автомобиля, на одной оси с соответствующей точкой поддомкрачивания.

ВНИМАНИЕ!

Не поднимайте автомобиль, пока площадка домкрата не встанет на место в гнезде для домкрата. Устанавливайте домкрат, используя только предусмотренные для этого гнезда.

ВНИМАНИЕ!

ПРЕДУПРЕЖДЕНИЕ – ЗАПРЕЩАЕТСЯ НАХОДИТЬСЯ ПОЛНОСТЬЮ ИЛИ ЧАСТИЧНО ПОД ПОДНЯТЫМ АВТОМОБИЛЕМ, КОТОРЫЙ УДЕРЖИВАЕТСЯ ТОЛЬКО ДОМКРАТОМ.

ВНИМАНИЕ!

Соблюдайте меры предосторожности при откручивании колесных гаек. Если баллонный ключ неправильно установлен, он может соскользнуть, а гайка может внезапно провернуться. Кроме того, непредвиденное движение может привести к травме.

ВНИМАНИЕ!

Соблюдайте меры предосторожности при подъеме запасного колеса и снятии проколотого колеса. Колеса тяжелые, поэтому при неправильном обращении могут стать причиной травмы.

ВНИМАНИЕ!

Не запускайте двигатель и не оставляйте автомобиль с работающим двигателем, когда он опирается только на домкрат.

ОСТОРОЖНО!

Используйте только указанные ниже гнезда для установки домкрата, чтобы исключить риск повреждения автомобиля.

ОСТОРОЖНО!

Если автомобиль оснащен боковыми подножками или трубами порогов, **ЗАПРЕЩАЕТСЯ** использовать их в качестве точек поддомкрачивания.

ПРИМЕЧАНИЯ

Автомобиль может быть оборудован кренометром, который включает сигнализацию, если после запираания автомобиль наклоняется в каком-либо направлении. Чтобы запереть двери на время замены колеса и не включать сигнализацию, можно временно отключить кренометр. См. [ДАТЧИК НАКЛОНА](#).

Перед подъемом автомобиля ослабьте гайки крепления колеса при помощи баллонного ключа, повернув их на пол оборота против часовой стрелки.

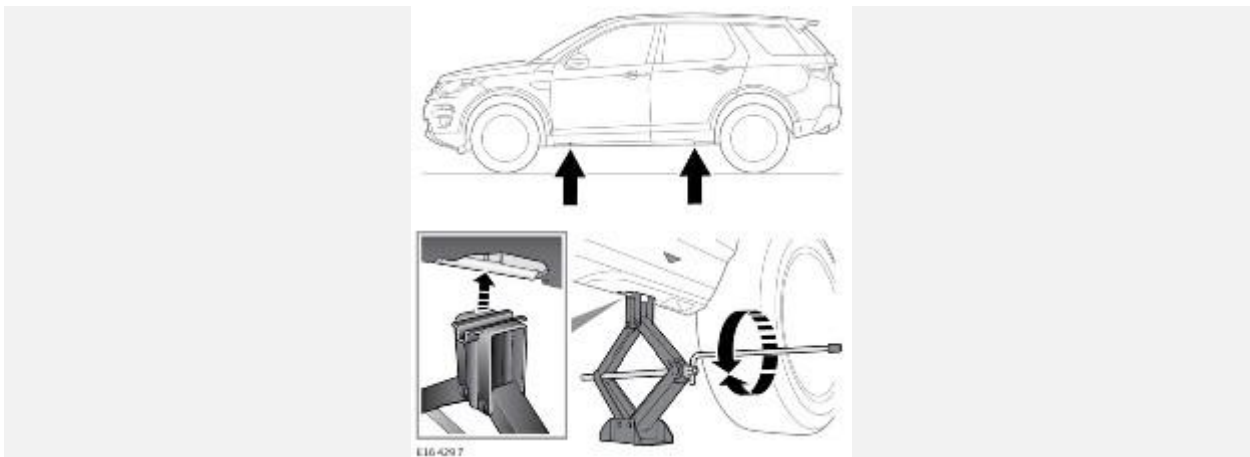

1. Установите домкрат под рекомендованной точкой поддомкрачивания.

ПРИМЕЧАНИЯ

- Не допускайте контакта домкрата с порогом в любой другой точке, так как это может привести к его повреждению.
2. Установите рукоятку домкрата в рабочее положение.
 3. Вращая рукоятку по часовой стрелке, поднимите домкрат, чтобы штифт домкрата вошел в точку поддомкрачивания.
 4. Поднимайте автомобиль, пока шина колеса не оторвется от поверхности земли.
 5. Снимите колесные гайки и положите их вместе в надежное место, откуда они не смогут укатиться.
 6. Снимите колесо и положите в сторону. Не кладите колесо лицевой стороной вниз, это может повредить отделку.
 7. Установите временное запасное колесо на ступицу.
 8. Наверните колесные гайки и слегка затяните их, убедившись, что колесо равномерно касается ступицы.
 9. Убедившись в отсутствии препятствий под автомобилем, медленно и равномерно опустите его.
 10. После того как все колеса встанут на поверхность, уберите домкрат и полностью затяните гайки крепления колеса. Гайки крепления колеса следует затягивать в определенной последовательности (см. рисунок ниже) моментом 133 Нм (98 фунто-футов).

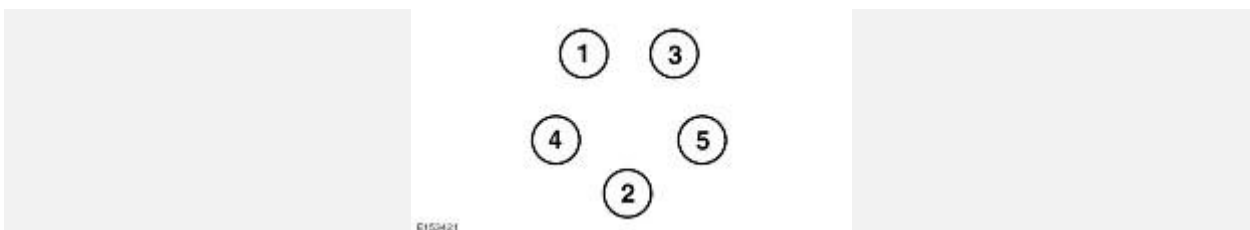

ПРИМЕЧАНИЯ

Если не было возможности замерить момент затяжки гаек крепления колеса непосредственно при его замене, их требуется как можно быстрее затянуть требуемым моментом.

Как можно быстрее проверьте и отрегулируйте давление в шине.