

БУКСИРУЕМАЯ МАССА

Дополнительные сведения о полной разрешенной массе автомобиля (GVW), полной массе автопоезда (GTW), нагрузке на ось и максимальной грузоподъемности приведены на стр. [МАССА](#).

- При полной загрузке автомобиля см. ограничения нагрузки на носовую часть в [МАССА](#).
- Если необходимо увеличить нагрузку на сцепное устройство до максимально допустимого значения 175 кг (385 фунтов), следует соответственно уменьшить загрузку автомобиля. Это гарантирует, что не будут превышены полная разрешенная масса автомобиля и максимальная нагрузка на заднюю ось.

Только для европейских стран: при буксировке максимально допустимая полная разрешенная масса автомобиля может быть превышена максимум на 100 кг (220 фунтов) при условии, что скорость движения не выше 100 км/ч (62 миль/ч).

ПРИМЕЧАНИЯ

При расчете нагрузки на заднюю ось не забывайте учитывать нагрузку на сцепное устройство, груз в багажном отделении автомобиля, вес дуг/багажника на крыше и вес задних пассажиров.

ПАРАМЕТРЫ ШАРОВОЙ ОПОРЫ ТЯГОВО-СЦЕПНОГО УСТРОЙСТВА

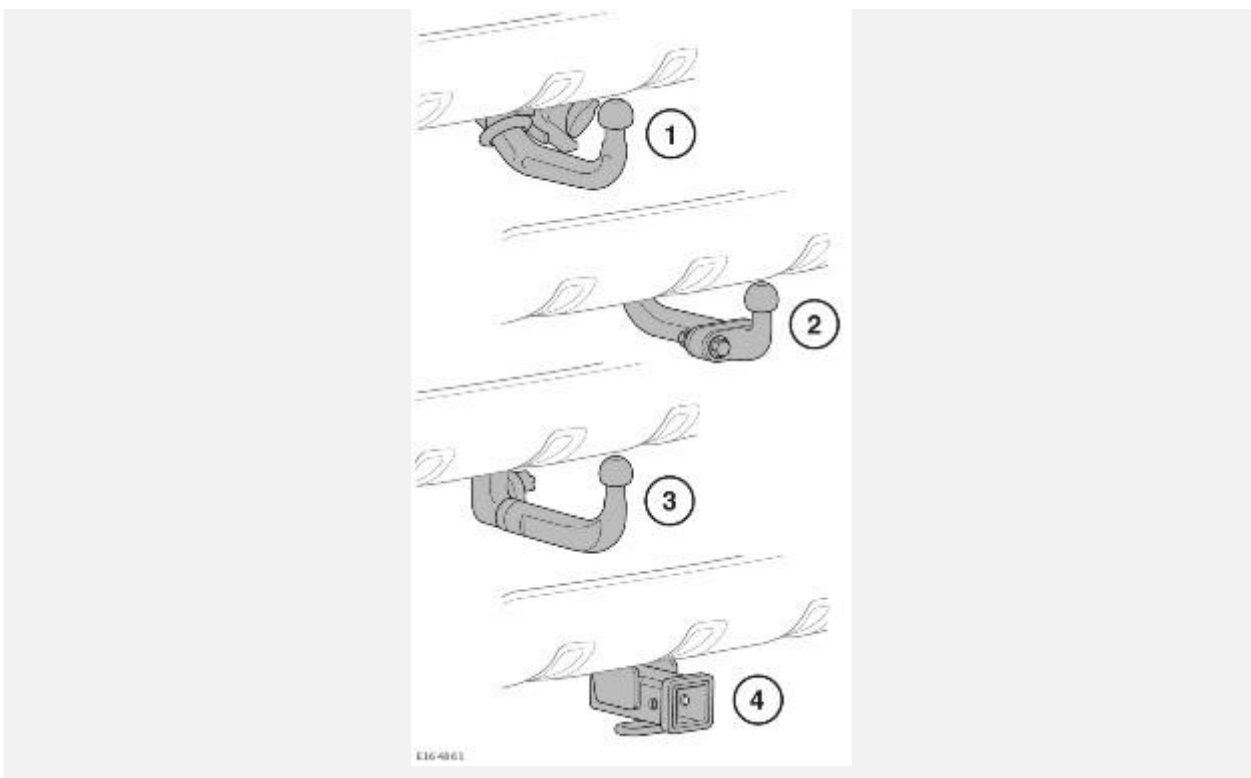

Параметры шаровой опоры тягово-сцепного устройства для 5-местного автомобиля и 7-местного автомобиля без запасного колеса:

1. Фаркоп с электроприводом. См. [ФАРКОП С ЭЛЕКТРОПРИВОДОМ](#).
2. Фланцевая, крепящаяся болтами шаровая опора тягово-сцепного устройства.

3. Быстроразъемная, съемная шаровая опора тягово-сцепного устройства.
См. [УСТАНОВКА СЪЕМНОГО ТЯГОВО-СЦЕПНОГО УСТРОЙСТВА](#).
4. Гнездо тягово-сцепного устройства (крюка). См. [СЦЕПНОЕ УСТРОЙСТВО ПРИЦЕПА \(только для Австралии\)](#).

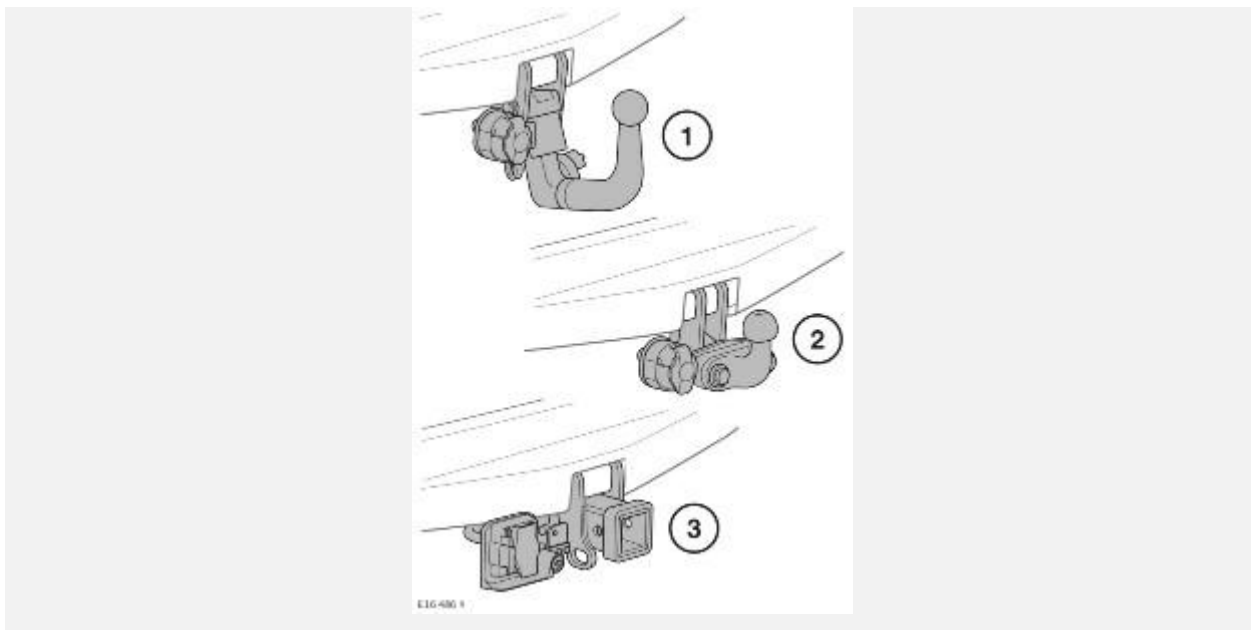

Параметры шаровой опоры тягово-сцепного устройства для 7-местного автомобиля с запасным колесом:

1. Быстроразъемная, съемная шаровая опора тягово-сцепного устройства.
См. [УСТАНОВКА СЪЕМНОГО ТЯГОВО-СЦЕПНОГО УСТРОЙСТВА](#).
2. Фланцевая, крепящаяся болтами шаровая опора тягово-сцепного устройства.
3. Гнездо тягово-сцепного устройства (крюка). См. [СЦЕПНОЕ УСТРОЙСТВО ПРИЦЕПА \(только для Австралии\)](#).

СИСТЕМА СТАБИЛИЗАЦИИ ПРИЦЕПА (TSA)

При подсоединенном прицепе система TSA автоматически определяет начало раскачивания прицепа. Она начнет постепенно снижать скорость автомобиля, уменьшая мощность двигателя и включая тормоза для восстановления управления.

ОСТОРОЖНО!

Система стабилизации прицепа (TSA) не будет работать в случае "складывания" прицепа.

ОСТОРОЖНО!

Эффективность работы системы может снижаться при движении по скользкой поверхности.

ПРИМЕЧАНИЯ

TSA не работает, если система динамического контроля курсовой устойчивости (DSC) выключена.

УПРАВЛЕНИЕ ПРИСОЕДИНЕНИЕМ ПРИЦЕВА

Функция наведения на сцепку выбирается на сенсорном экране и предназначена для упрощения подсоединения автомобиля к сцепному устройству прицепа. Используйте функцию наведения на сцепку при движении задним ходом к сцепному устройству прицепа.

Действуйте следующим образом:

1. Включите заднюю передачу (R). В зависимости от комплектации автомобиля сенсорный экран автоматически отобразит пиктограммы для нажатия или список меню. См. [СИСТЕМА ВИДЕОКАМЕР КРУГОВОГО ОБЗОРА](#) или [КАМЕРА ЗАДНЕГО ВИДА](#).
2. На сенсорном экране коснитесь пиктограммы **Hitch assist** (Система помощи при присоединении прицепа) в разделе камер заднего вида или галочки **Hitch guidance** (Наведение на сцепку) в разделе системы камер кругового обзора. Отобразятся направляющие линии функции наведения на сцепку.
3. Двигайтесь задним ходом к прицепу.
4. Когда автомобиль окажется на расстоянии 600 мм (2 футов) от сцепного устройства прицепа, включится автоматическое увеличение изображения.
5. Продолжайте осторожно маневрировать до тех пор, пока автомобиль и прицеп не окажутся на необходимом расстоянии друг от друга.

TOW ASSIST

ПРИМЕЧАНИЯ

Для функции управления прицепом необходимо оборудовать прицеп меткой слежения, которую **следует устанавливать** определенным образом. За дополнительной информацией обратитесь к дилеру/в авторизованную мастерскую компании.

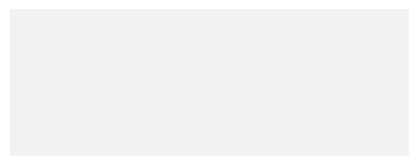
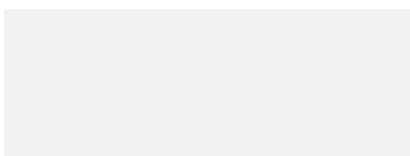

ПРИМЕЧАНИЯ

Эта функция может работать не на всех прицепах.

Функция управления прицепом помогает двигаться задним ходом с прицепом, отображая указания на сенсорном экране.

Функция управления прицепом активируется при подсоединении прицепа к автомобилю и подключении штепсельной вилки прицепа к гнезду на фаркопе автомобиля.

ПРИМЕЧАНИЯ

После подсоединения фургона/прицепа к электрическому разъему требуется открыть и закрыть дверь водителя, чтобы система обнаружила подключение.

На экране появится несколько вариантов подключения. Выберите **YES** (ДА) для перехода к экрану настройки. Выберите **NO** (НЕТ) для возврата к предыдущему экрану.

ПРИМЕЧАНИЯ

Если соединение не обнаружено, можно запустить настройку вручную, нажав программную клавишу **Tow Assist** (Помощь при буксировке) в меню **Camera** (Камера).

При первом включении пользователю будет предложено настроить ряд опции для подсоединенного прицепа. Для завершения настройки требуется такая информация, как длина сцепного устройства прицепа, число осей и настройки камеры. По окончании процедуры настройки данные сохраняются в памяти для использования в дальнейшем.

При выборе новой или существующей конфигурации прицепа функция управления прицепом автоматически отображается на сенсорном экране при включении задней передачи (R). Цветные линии указывают расчетную траекторию движения прицепа и автомобиля.

УСТАНОВКА СЪЕМНОГО ТЯГОВО-СЦЕПНОГО УСТРОЙСТВА

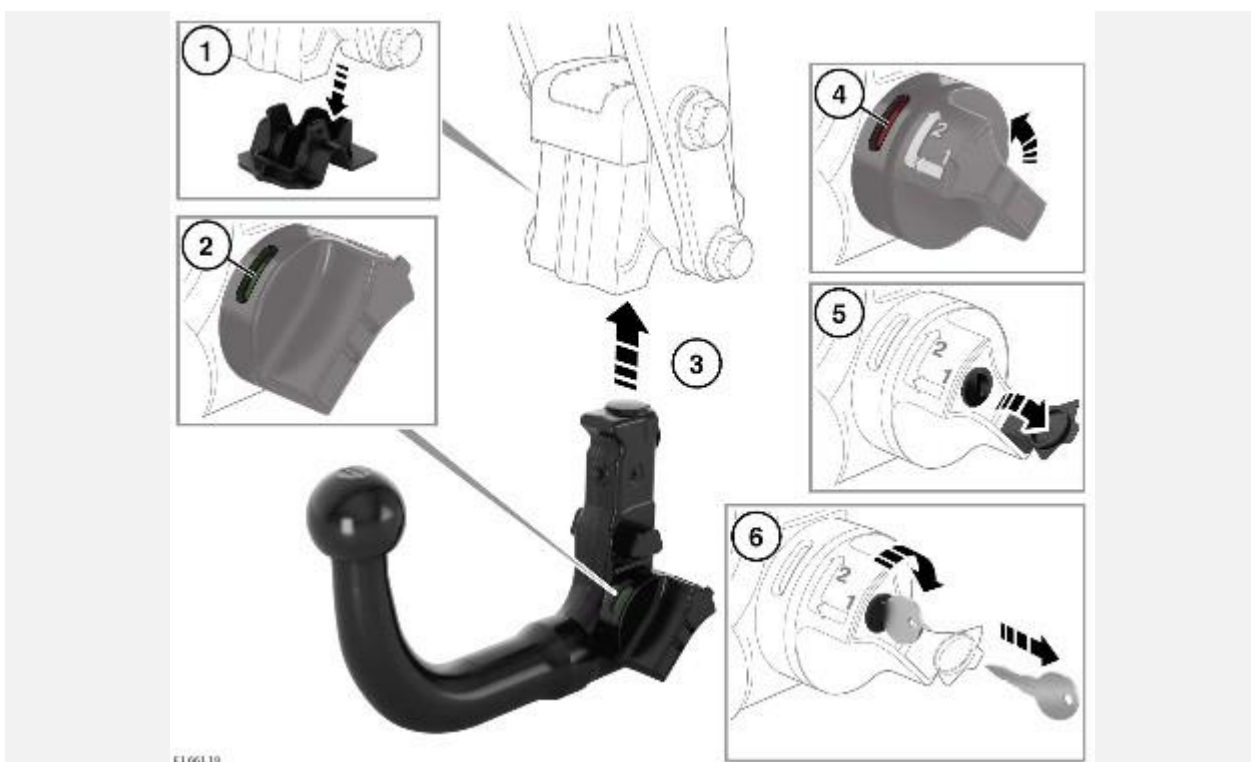

1. Снимите защитную накладку с кронштейна на автомобиле и уберите его в специальный отсек для хранения шара тягово-сцепного устройства.
2. Шаровую опору тягово-сцепного устройства можно установить только тогда, когда запирающий рычаг находится в положении разблокировки (видна красная метка).
3. Вставьте шаровую опору в кронштейн и прижмите его вверх до фиксации в замке.
4. Поворачивайте рычаг блокировки к себе, пока не покажется зеленая метка.
5. Удалите защитную наклейку со скважины для ключа.
6. Вставьте ключ и поверните его по часовой стрелке, чтобы заблокировать шаровую опору тягово-сцепного устройства, затем извлеките ключ и закройте скважину защитной крышкой. Положите ключ в безопасное место.

ВНИМАНИЕ!

Не превышайте максимальную нагрузку на крюк для съемной шаровой опоры тягово-сцепного устройства. См. [МАССА](#).

При отсутствии необходимости в использовании съемной шаровой опоры тягово-сцепного устройства ее следует снять и положить в отведенное место для хранения.

СНЯТИЕ СЪЕМНОГО ТЯГОВО-СЦЕПНОГО УСТРОЙСТВА

1. Вставьте ключ и поверните против часовой стрелки, чтобы разблокировать фаркоп.
2. Извлеките ключ, затем, придерживая фаркоп, нажмите и поверните от себя рычаг блокировки, чтобы освободить фаркоп.
3. Извлеките шаровую опору и поместите ее отсек для хранения в багажном отделении или в предназначенную для нее сумку.

ФАРКОП С ЭЛЕКТРОПРИВОДОМ

Перед включением фаркопа с электроприводом убедитесь, что:

- Прицеп не присоединен.
- Электрические контакты прицепа отсоединены.
- Автомобиль неподвижен.
- Дверь багажного отделения открыта.
- Коробка передач автомобиля находится в стояночном (P) или нейтральном (N) положении.

При невыполнении любого из перечисленных условий фаркоп не будет функционировать. Кроме того, при нажатии кнопки фаркопа прозвучит короткий предупреждающий сигнал.

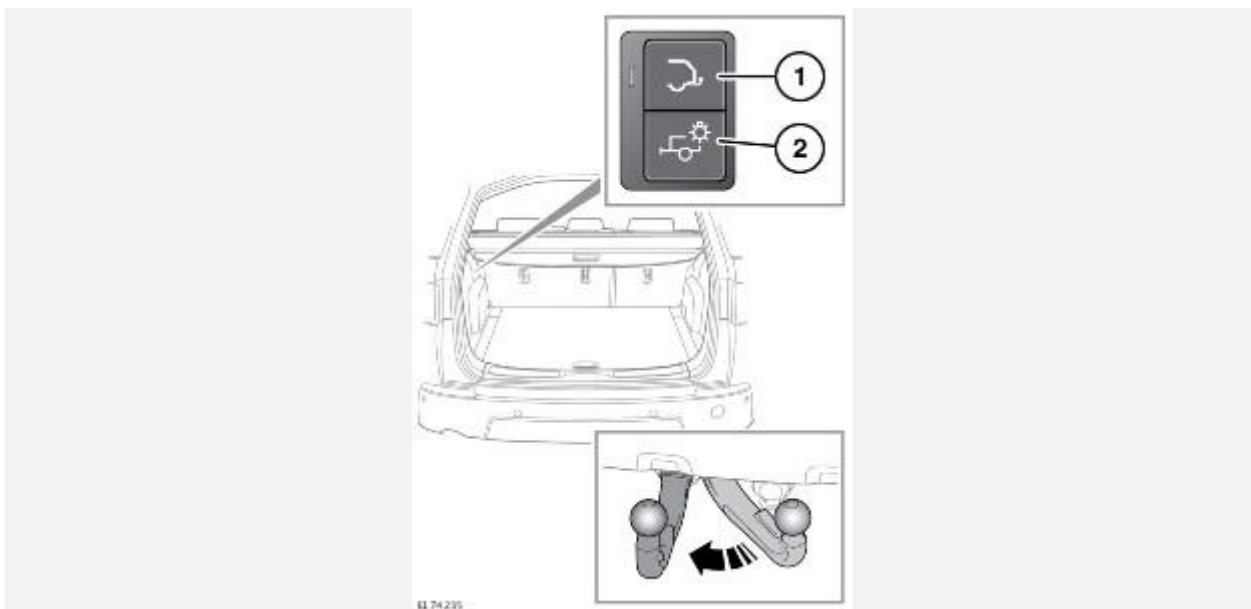

1. Кнопка фаркопа с электроприводом: нажмите, чтобы разложить или сложить фаркоп с электроприводом.

Во время раскладывания или складывания фаркопа с электроприводом рядом с кнопкой будет медленно мигать светодиодный индикатор, а также подаваться звуковой сигнал.

По завершении раскладывания фаркопа светодиодный индикатор перестанет мигать и будет гореть в постоянном режиме.

По завершении складывания фаркопа светодиодный индикатор перестанет мигать, будет гореть в течение 2 секунд, а затем погаснет.

Нажмите кнопку фаркопа с электроприводом, чтобы в любой момент остановить его движение. Нажмите кнопку еще раз, чтобы сбросить настройки фаркопа.

Если раскладыванию фаркопа с электроприводом мешает препятствие, движение фаркопа будет остановлено. Светодиодный индикатор будет мигать быстрее и сопровождаться 2-секундным звуковым предупреждающим сигналом. После устранения препятствия нажмите кнопку еще раз, чтобы сбросить настройки фаркопа.

Запрещается буксировка, если фаркоп с электроприводом разложен не полностью. В этом случае звуковой сигнал будет подаваться в течение 10 секунд.

Если фаркоп не складывается в условиях чрезвычайно низких температур, нажмите и удерживайте кнопку фаркопа с электроприводом в течение 10 секунд для запуска процедуры складывания.

В случае непреднамеренного включения, нажмите кнопку фар еще раз, чтобы произвести сброс настроек фаркопа. Во время сброса настроек фаркоп с электроприводом будет полностью сложен, а затем полностью разложен.

ВНИМАНИЕ!

Убедитесь, что фаркоп с электроприводом полностью разложен перед подсоединением прицепа/фургона.

2. Кнопка проверки световых приборов прицепа: нажмите, чтобы запустить 3-минутную процедуру проверки световых приборов автомобиля и прицепа.

Для выполнения проверки должно быть выключено зажигание и световые приборы автомобиля, и включен стояночный тормоз.

Световые приборы автомобиля и прицепа будут работать одновременно, делая возможной визуальную проверку всех световых приборов.

Трехминутную процедуру можно остановить в любое время повторным нажатием кнопки, включением зажигания или световых приборов автомобиля.

СЦЕПНОЕ УСТРОЙСТВО ПРИЦЕПА (ТОЛЬКО ДЛЯ АВСТРАЛИИ)

ВНИМАНИЕ!

Не оставляйте фаркоп в автомобиле в незакрепленном виде. Он может представлять опасность при резком торможении или аварии.

Выбирая тягово-сцепное устройство под гнездо, учитывайте следующие размеры:

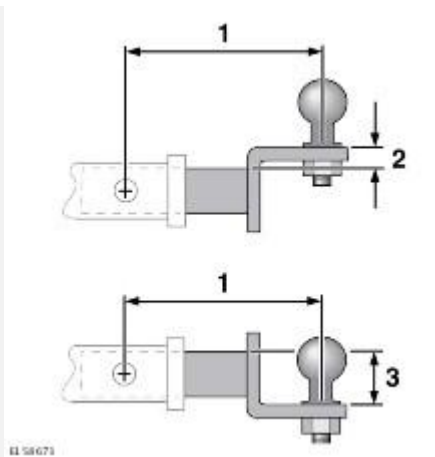

Для получения последней информации обращайтесь к дилеру/в авторизованную мастерскую.

5-МЕСТНЫЕ АВТОМОБИЛИ И 7-МЕСТНЫЕ АВТОМОБИЛИ БЕЗ ЗАПАСНОГО КОЛЕСА:

1. Максимальная рекомендованная длина крюка составляет 204 мм (8 дюймов).
2. Чтобы добиться максимальной высоты шаровой опоры, рекомендуется использовать крюк с подъемом 75 мм (3 дюйма).
3. Чтобы добиться максимальной высоты шаровой опоры, рекомендуется использовать крюк с понижением 12,5 мм (0,5 дюйма).

7-МЕСТНЫЕ АВТОМОБИЛИ С ЗАПАСНЫМ КОЛЕСОМ:

1. Максимальная рекомендованная длина крюка составляет 154 мм (6 дюймов).
2. Чтобы добиться максимальной высоты шаровой опоры, рекомендуется использовать крюк с подъемом 50 мм (2 дюйма).
3. Чтобы добиться максимальной высоты шаровой опоры, рекомендуется использовать крюк с понижением 37,5 мм (1,5 дюйма).

ПРИМЕЧАНИЯ

Эти размеры рассчитаны при высоте от центра шара до пластины крюка равной 50 мм (2 дюйма). При использовании шара другого размера указанные результаты необходимо соответственно пересчитать.

Для получения последней информации обращайтесь к дилеру/в авторизованную мастерскую.

ЭЛЕКТРИЧЕСКИЙ РАЗЪЕМ ПРИЦЕПА

ОСТОРОЖНО!

Подключайте к разъему прицепа только разрешенное и исправное электрооборудование.

Если подсоединена электросистема прицепа и работают указатели поворота автомобиля, сигнализатор прицепа мигает одновременно с указателями поворота. См. [УКАЗАТЕЛИ ПОВОРОТА НА ПРИЦЕПЕ \(ЗЕЛЕНЫЙ\)](#).

Если при включении указателя поворота символ не мигает, необходимо проверить разъем прицепа и принять надлежащие меры, чтобы убедиться, что указатели поворота прицепа функционируют.

Функция	Минимальная нагрузка	Максимальная нагрузка
Стоп-сигналы	1,75 А (21 Вт)	5 А (60 Вт)
Указатели поворота*	1,75 А (21 Вт)	5 А (60 Вт)*
Габаритные/задние фонари**	-	10 А (120 Вт)**
Лампы фонаря заднего хода	-	5 А (60 Вт)
Противотуманная фара	-	5 А (60 Вт)
Постоянное питание от батареи	-	15 А (180 Вт)
Линия питания зажигания	-	15 А (180 Вт)

* На каждую сторону.

** Сумма для обеих сторон.

ЭЛЕКТРИЧЕСКИЙ ТОРМОЗ ПРИЦЕПА:

Если ваш автомобиль имеет возможность установки модуля электрического тормоза прицепа, рядом с местом водителя устанавливаются следующие разъемы:

- Постоянная подача питания (максимум 30 А).
- Стоп-сигнал (номинальное напряжение 12 В при торможении автомобиля) (максимум 2 А).
- Питание подсветки (максимум 2 А).
- Подключение электрического тормоза к буксировочному разъему (максимум 30 А).

ОБЯЗАТЕЛЬНЫЕ ПРОВЕРКИ ПЕРЕД БУКСИРОВКОЙ

ВНИМАНИЕ!

Не превышайте полную разрешенную массу автомобиля (GVW), максимальную нагрузку на задний мост, максимальную массу прицепа или нагрузку на сцепное устройство. Превышение любого из этих ограничений может привести к потере устойчивости и управляемости.

ВНИМАНИЕ!

Не накидывайте петлю страховочного троса или предохранительную цепь на шар сцепного устройства – она может соскользнуть.

- Для обеспечения устойчивости автомобиля нагрузка на переднюю часть прицепа должна составлять около 7% от полной массы фургона/прицепа (и не менее 4%).

- При буксировке прицепа, имеющего более одной оси, нагрузка должна быть равномерно распределена между осями прицепа.
- При расчете буксируемого веса учитывайте не только вес груза, но и вес самого прицепа.
- Если груз можно распределить между автомобилем и прицепом, увеличение загрузки автомобиля обычно приводит к улучшению устойчивости. Запрещается превышать ограничения, установленные в отношении весовых параметров автомобиля.
- Увеличьте давление в задних шинах буксирующего автомобиля в случае максимальной загрузки.
- Обязательно используйте подходящий страховочный трос, предохранительную цепь или дополнительную сцепку. Для получения информации см. инструкции изготовителя прицепа.
- Обязательно присоединяйте страховочный трос или предохранительную цепь к соответствующей точке крепления. Не набрасывайте их на сцепной шар.
- Убедитесь, что сцепное устройство надежно закреплено.
- Проверьте работу фонарей прицепа.

БУКСИРОВКА ПРИЦЕПА

ВНИМАНИЕ!

Не превышайте максимально допустимую загрузку автомобиля или прицепа. Это может привести к ускоренному износу и повреждению автомобиля. Кроме того, это может негативно повлиять на устойчивость автомобиля и эффективность торможения, что в свою очередь, может привести к потере управления и увеличению тормозного пути, а в результате – к опрокидыванию автомобиля или аварии.

ВНИМАНИЕ!

Чтобы сохранить управляемость и устойчивость, используйте только разрешенные Land Rover буксировочные средства.

ВНИМАНИЕ!

Не используйте для буксировки прицепа буксировочные проушины и точки крепления на кузове. Они не предназначены для этой цели, и могут не выдержать нагрузки, став причиной травмы или гибели.

ПРИМЕЧАНИЯ

Снижение мощности кондиционера является нормальным при буксировке в условиях высокой нагрузки.

ПРИМЕЧАНИЯ

С повышением высоты происходит понижение выходной мощности двигателя. На высоте 1000 м над уровнем моря и для каждых последующих 1000 м отнимайте 10% от полной разрешенной массы автопоезда (GTW). См. [МАССА](#).

На сенсорном экране может отображаться пространство позади автомобиля — это облегчает движение задним ходом с прицепом. См. [СИСТЕМА ВИДЕОКАМЕР КРУГОВОГО ОБЗОРА](#) и [TOW ASSIST](#).

ДОПОЛНИТЕЛЬНОЕ ОБОРУДОВАНИЕ, УСТАНОВЛИВАЕМОЕ НА ФАРКОП

ОСТОРОЖНО!

Перед установкой дополнительной принадлежности, монтируемой на фаркоп, убедитесь, что она одобрена для использования на автомобилях Land Rover.

Использование неподходящего оборудования может повлечь повреждение буксировочного кронштейна.

Перед установкой дополнительной принадлежности на фаркоп ознакомьтесь со следующими инструкциями:

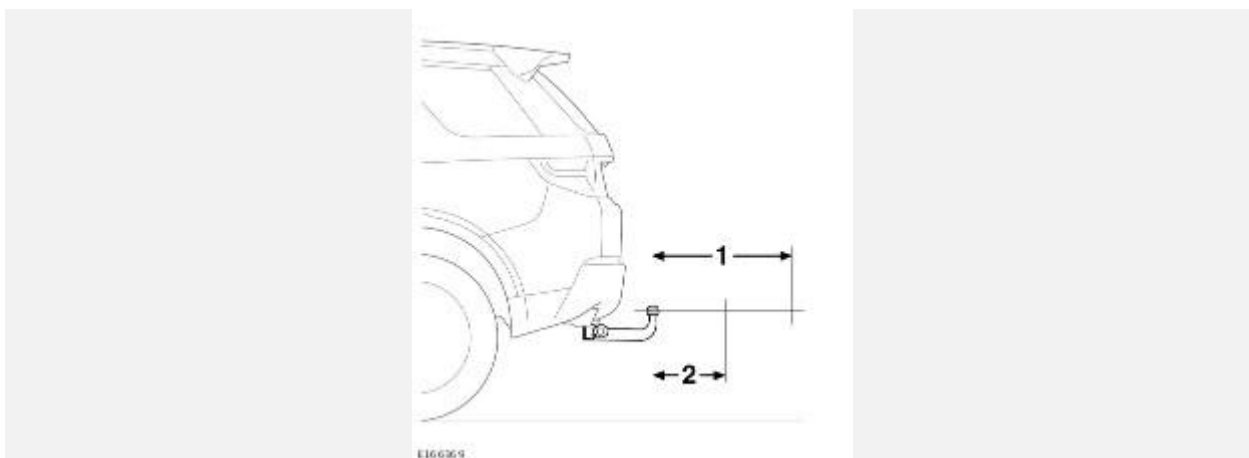

1. Устанавливаемый аксессуар не должен выступать более чем на 700 мм (27,5 дюйма) от сцепного шара.
2. Центр тяжести установленного оборудования и комбинированная нагрузка должны находиться на расстоянии не более 390 мм (15,5 дюйма) от шара. Максимальная масса на этом расстоянии не должна превышать 82,4 кг (182 фунта).

ПРИМЕЧАНИЯ

Силы, с которой действуют нагрузка передней части прицепа и дополнительное оборудование, установленное на фаркоп, различаются по своей природе, поэтому к ним применяются различные предельные значения.

ПРИМЕЧАНИЯ

Разрешается использование только одобренных компанией Land Rover креплений для перевозки велосипедов (не более 4 велосипедов).

ТОЧКИ КРЕПЛЕНИЯ И РАЗМЕРЫ СЦЕПНОГО УСТРОЙСТВА

5-МЕСТНЫЕ АВТОМОБИЛИ И 7-МЕСТНЫЕ АВТОМОБИЛИ БЕЗ ЗАПАСНОГО КОЛЕСА:

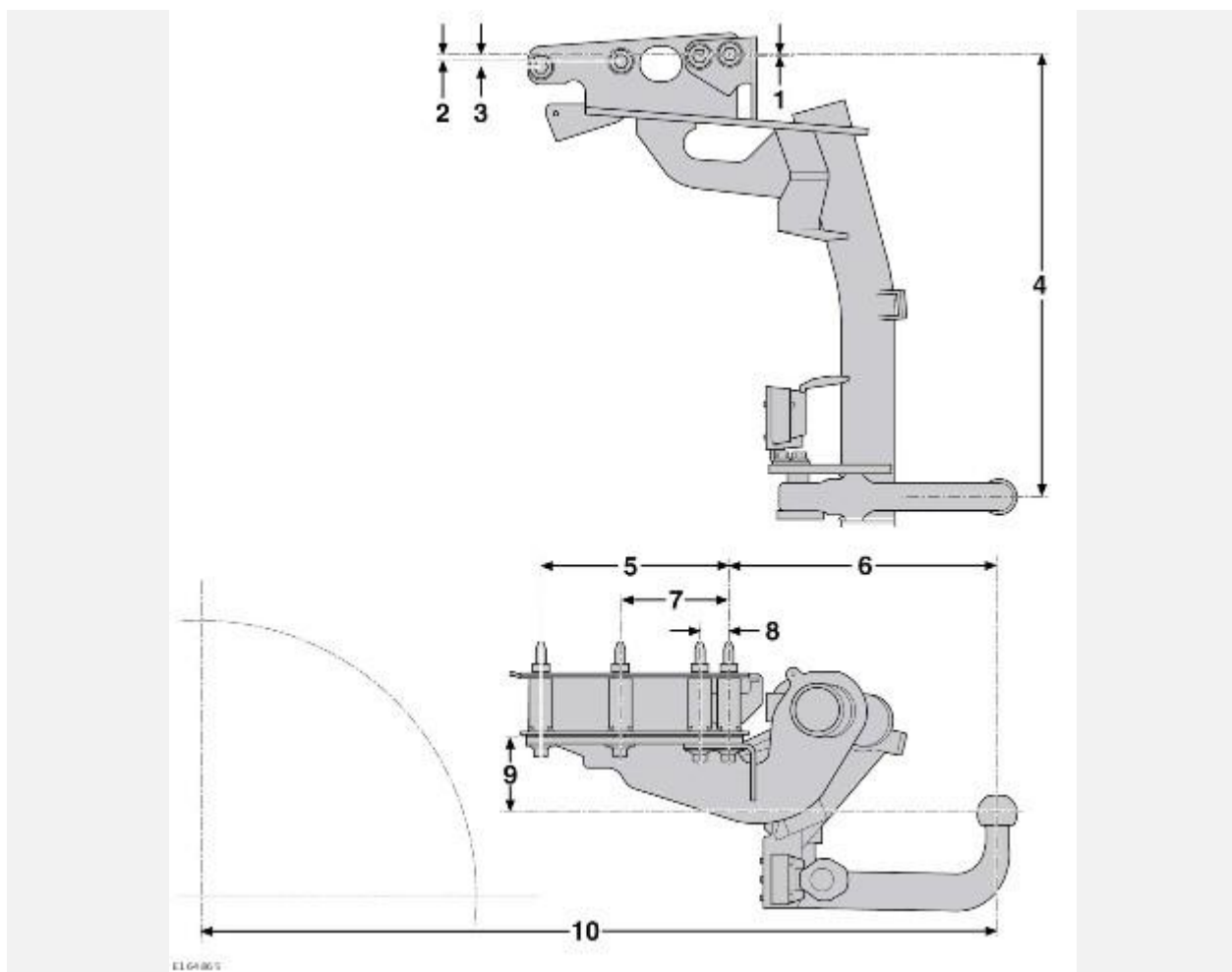

Поз.	Размер	Миллиметры	Дюймы
1	Точки крепления	3	0,1
2	Точки крепления	10	0,4
3	Точки крепления	17	0,7
4	Точка крепления – центр сцепного шара	573	22,6
5	Точки крепления	245	9,6
6	Центр шаровой опоры тягово-сцепного устройства – точка крепления	348	13,7
7	Точки крепления	142	5,6

Поз.	Размер	Миллиметры	Дюймы
8	Точки крепления	40	1,6
9	Центр шаровой опоры тягово-сцепного устройства – место крепления сцепного устройства	101	4
10	Центр колеса – центр сцепного шара	1029	40,5

ПРИМЕЧАНИЯ

Указанные габариты относятся к буксировочному оборудованию, официально разрешенному к применению компанией Land Rover.

7-МЕСТНЫЕ АВТОМОБИЛИ С ЗАПАСНЫМ КОЛЕСОМ:

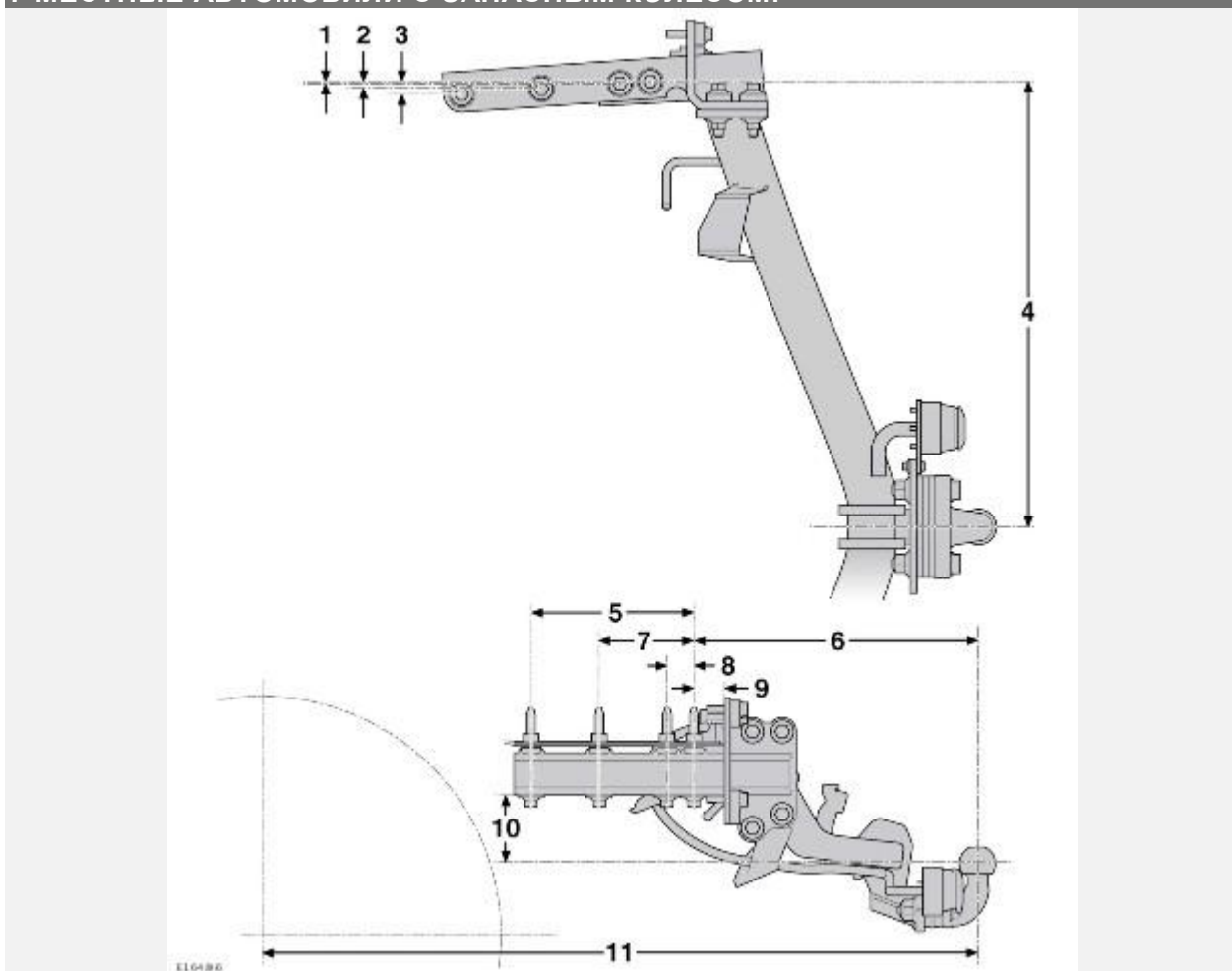

Поз.	Размер	Миллиметры	Дюймы
1	Точки крепления	3	0,1
2	Точки крепления	10	0,4

Поз.	Размер	Миллиметры	Дюймы
3	Точки крепления	17	0,7
4	Точка крепления – центр сцепного шара	573	22,5
5	Точки крепления	244	9,6
6	Центр шаровой опоры тягово-сцепного устройства – точка крепления	423	16,6
7	Точки крепления	142	5,6
8	Точки крепления	40	1,6
9	Точки крепления	47	1,8
10	Центр шаровой опоры тягово-сцепного устройства – место крепления сцепного устройства	101	4
11	Центр колеса – центр сцепного шара	1104	43,5

ПРИМЕЧАНИЯ

Указанные габариты относятся к буксировочному оборудованию, официально разрешенному к применению компанией Land Rover.