

Система управления микроклиматом

ВЕНТИЛЯЦИОННЫЕ КАНАЛЫ

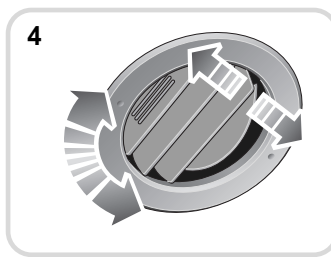
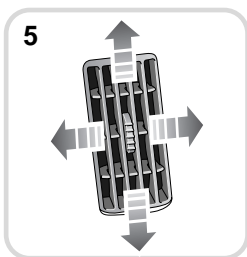
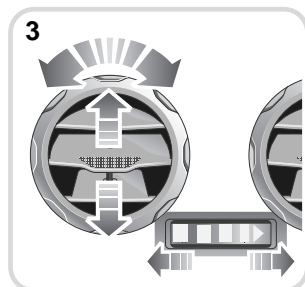
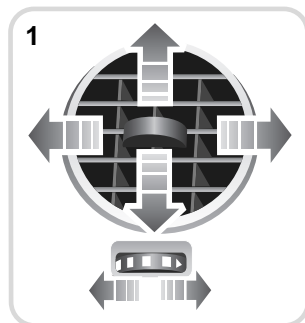
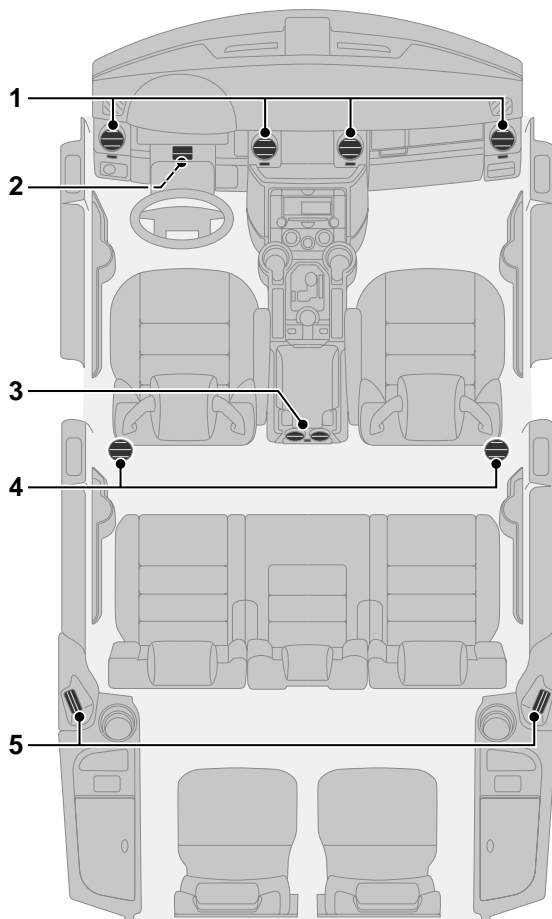

E81929

Система управления микроклиматом

- 1 Обдув на уровне лица
- 2 Обдув коленей водителя
- 3 Регулирование обдува на задней части центральной консоли
- 4 Регулирование обдува в задней верхней части салона
- 5 Регулирование обдува на задней стойке

Примечание: Для обеспечения наилучшей вентиляции и сокращения шума вентиляционные отверстия должны быть полностью открыты, если установлено управление распределением воздуха.

Обдув сидений третьего ряда

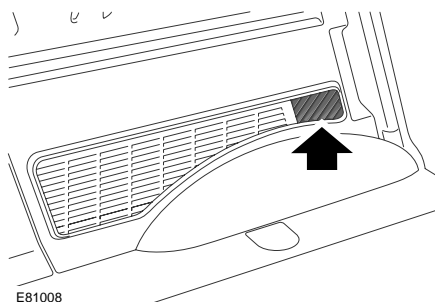

Нерегулируемое вентиляционное отверстие на панели в левой задней части салона обеспечивает обдув нижней зоны для сидений третьего ряда.

Входящий воздух

Система вентиляции забирает воздух через решетчатый воздухозаборник перед ветровым стеклом. Всегда содержите решетку воздухозаборника в чистоте, удаляя листья, снег и лед.

Фильтр очистки воздуха от микрочастиц

Фильтр очистки воздуха от микрочастиц предотвращает попадание в салон пыли, частиц промышленных отходов, дорожной пыли и прочих частиц, проникающих в салон через вентиляционные отверстия.

Комбинированный фильтр

Автомобили, оборудованные автоматическим регулятором температуры, оснащены угольным фильтром, комбинированным с фильтром микрочастиц, который сокращает количество запахов, проникающих в автомобиль через отопительную систему.

Система управления микроклиматом

РУЧНОЙ РЕЖИМ УПРАВЛЕНИЯ МИКРОКЛИМАТОМ

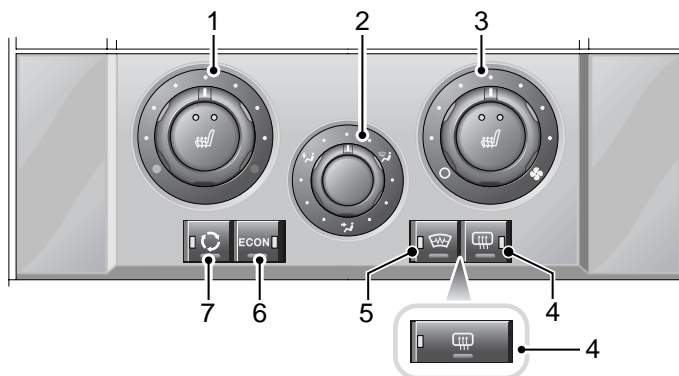

E80976

1. Регулятор температуры. Вращайте для регулировки температуры левую или правую ручку.
2. Регулятор распределения воздуха. Вращайте для выбора нужного направления потока воздуха.
3. Регулятор скорости вращения вентилятора. Вращайте для изменения скорости работы вентилятора
4. Обогрев заднего стекла. Нажмите для включения или выключения.
5. Обогрев лобового стекла. Нажмите для включения или выключения.
6. Экономичный режим. Нажмите для включения или выключения.
7. Регулятор рециркуляции воздуха. Нажмите для включения или выключения.

Примечание: Каждый выключатель подсвечивается при включении.

Примечание: Ваш автомобиль может быть оснащен системой обогрева ветрового стекла.

Использование органов управления

При ручной настройке работы кондиционера можно задать температуру воздуха, его направление и скорость подачи. Также возможна рециркуляция воздуха.

Регулировка температуры

Для максимального кондиционирования воздуха поверните до упора ручку регулировки температуры против часовой стрелки. При этом происходит включение кондиционера и системы рециркуляции, вентилятор включается на максимальную скорость вращения, а поток воздуха направляется на уровне лица. Для максимального обогрева ног и ветрового стекла поверните регулятор температуры до упора по часовой стрелке.

Примечание: При работающей системе разница температур между левой и правой сторонами салона не может превышать 4°C (7°F).

Система управления микроклиматом

Примечание: При остановке движения на автомобилях с автоматической коробкой передач ставьте селектор в положение **P** или **N** чтобы повысить эффективность работы кондиционера.

Управление распределением воздуха

Примечание: Чтобы обеспечить поток воздуха для обоих положений, установите регулятор между двумя символами.



Обдув ветрового и боковых стекол



Обдув на уровне лица



Обдув на уровне ног

Экономичный режим



При включении экономичного режима кондиционер отключается и расход топлива уменьшается.

Рециркуляция воздуха



Рециркуляция воздуха предотвращает попадание в салон выхлопных газов и оказывает значительное влияние на уменьшение влажности воздуха и производительность системы кондиционирования.

Примечание: При длительной рециркуляции воздуха могут запотевать стекла.

Общие примечания

- Для эффективной работы системы автоматической регулировки температуры следует закрыть все окна и потолочный люк и очистить воздухозаборники от льда, снега, листьев и прочего мусора.
- Кондиционер не работает при выключенном двигателе.

Система управления микроклиматом

АВТОМАТИЧЕСКОЕ УПРАВЛЕНИЕ МИКРОКЛИМАТОМ

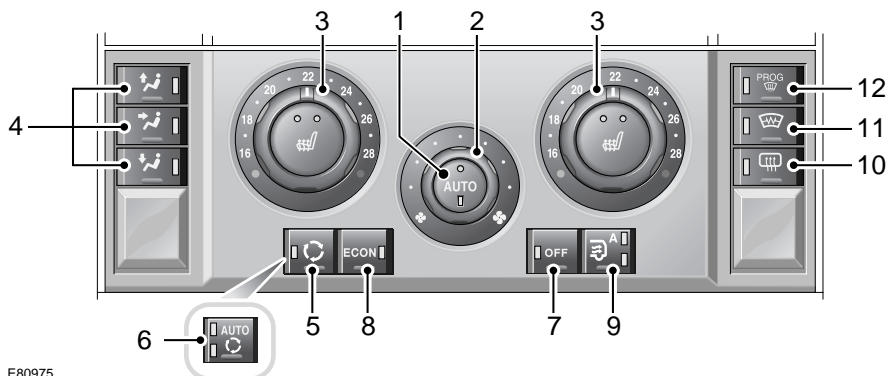

E80975

1. Автоматический режим. Нажмите для включения или выключения.
2. Регулятор скорости вращения вентилятора. Вращайте для изменения скорости работы вентилятора.
3. Регуляторы температуры. Вращайте для регулировки температуры левую или правую ручку.
4. Кнопки распределения воздуха. Нажмите для выбора нужного направления потока воздуха.
5. Регулятор рециркуляции воздуха – ручной. Нажмите для включения или выключения.
6. Регулятор рециркуляции воздуха – с датчиком загрязнения. Нажмите для включения или выключения.
7. Выкл. Нажмите для выключения.
8. Экономичный режим. Нажмите для включения.
9. Микроклимат в задней части салона. Нажмите для регулировки микроклимата в задней части салона.
10. Обогрев заднего стекла. Нажмите для включения или выключения.
11. Обогрев лобового стекла. Нажмите для включения или выключения.
12. Режим оттаивания. Нажмите для включения или выключения.

Набор регуляторов зависит от комплектации автомобиля. Варианты показаны на врезках к основной иллюстрации.

Примечание: Система может оснащаться обогревом ветрового стекла.

Примечание: Каждый выключатель подсвечивается при включении.

Система управления микроклиматом

Использование органов управления

Система кондиционирования воздуха обладает функциями автоматического поддержания температуры и управления распределением воздуха, а также программируется для поддержания оптимального уровня комфорта в салоне автомобиля во всех климатических условиях, кроме особо суровых.

Автоматический режим

Автоматический режим подходит для большинства условий.

- Для включения нажмите **AUTO**.
- Для установки нужной температуры вращайте регулятор температуры влево или вправо.

В автоматическом режиме кондиционирование воздуха, его распределение, скорость вентилятора и рециркуляция воздуха регулируются автоматически, поддерживая микроклимат в салоне независимо от окружающих условий.

Управление распределением воздуха и подачей воздуха может осуществляться отдельно с отключением автоматического режима. При этом световой индикатор на выключателе **AUTO** гаснет. Круглый световой индикатор обозначает подачу воздуха, прямоугольный – распределение воздуха. Для возврата в автоматический режим нажмите **AUTO** еще раз.

Примечание: Если регуляторы распределения воздуха и скорости вращения вентилятора используются отдельно, система не может устанавливать и поддерживать нужные настройки температуры.

Регулировка температуры

Для максимального кондиционирования воздуха поверните до упора ручку регулировки температуры против часовой стрелки. Этот режим включает кондиционирование и рециркуляцию воздуха. Он также устанавливает максимальную скорость вентилятора и выбирает подачу воздуха на уровне лица.

Примечание: При работающей системе разница температур между левой и правой сторонами салона не может превышать 4°C (7°F).

Примечание: При очень медленном движении в потоке автомобилем для достижения максимальной эффективности кондиционирования воздуха установите селектор КПП в положение **P** или **N**.

Управление распределением воздуха

Примечание: Чтобы обеспечить поток воздуха для обоих положений, установите регулятор между двумя символами.



Обдув ветрового и боковых стекол



Обдув на уровне лица



Обдув на уровне ног

Система управления микроклиматом

Рециркуляция воздуха – ручное управление



Рециркуляция воздуха предотвращает попадание в салон выхлопных газов и оказывает значительное влияние на уменьшение влажности воздуха и производительность системы кондиционирования.

Примечание: При длительной рециркуляции воздуха могут запотевать стекла.

Рециркуляция воздуха – с датчиком загрязнения



Нажмите кнопку один раз для включения рециркуляции воздуха.

Нажмите кнопку второй раз для включения автоматической рециркуляции воздуха. Нажмите кнопку третий раз для отключения.

Автоматическая рециркуляция воздуха предотвращает попадание в салон выхлопных газов.

Примечание: При длительной рециркуляции воздуха могут запотевать стекла.

Выкл.



Нажмите для выключения системы. В выключателе загорится световой индикатор.

Экономичный режим



Для выключения кондиционера и снижения расхода топлива нажмите кнопку **ECON**.

Микроклимат в задней части салона



Блок регулирования в задней части салона позволяет управлять микроклиматом пассажирам на задних сиденьях.

- Чтобы использовать регулирование обогрева и кондиционирования задней части салона только с переднего блока, нажмите кнопку один раз. Загорится верхний индикатор янтарного цвета.
- Нажмите кнопку второй раз для ручного регулирования микроклимата пассажирами на задних сиденьях. Загорится нижний индикатор янтарного цвета.
- Выключение: нажмите кнопку третий раз.

Примечание: Не загораживайте вентиляционное отверстие на краю панели в задней части салона.

Режим оттаивания



Режим оттаивания используется при запотевании или обледенении ветрового стекла.

Общие примечания

- Для эффективной работы системы автоматической регулировки температуры следует закрыть все окна и потолочный люк и очистить воздухозаборники от льда, снега, листьев и прочего мусора.
- При выключенном двигателе компрессор кондиционера не работает.

Система управления микроклиматом

ОРГАНЫ УПРАВЛЕНИЯ МИКРОКЛИМАТОМ ДЛЯ ПАССАЖИРОВ, СИДЯЩИХ СЗАДИ

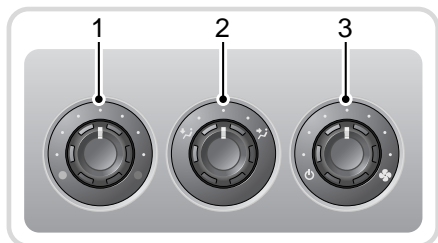
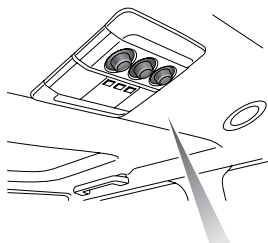

ЕВ1009

- 1** Регулятор температуры: вращайте по часовой стрелке (красная точка), чтобы повысить температуру подаваемого воздуха.
- 2** Регулятор распределения потоков воздуха: поверните до упора против часовой стрелки, чтобы направить поток воздуха на вентиляционную решетку третьего ряда сидений поверните до упора по часовой стрелке, чтобы направить поток воздуха на верхние вентиляционные решетки заднего ряда и вентиляционные решетки задних стоек.
- 3** Регулятор скорости вращения вентилятора: вращайте по часовой стрелке, чтобы увеличить поток воздуха.

Примечание: Панель работает, только если кнопка включения заднего блока управления на передней панели установлена на ручной режим.

ОБОГРЕВ ОКОН И ЗЕРКАЛ ЗАДНЕГО ВИДА

Обогреватель (обогреватели) стекла, отработав заданное время, автоматически выключаются.



Обогрев ветрового стекла



Обогрев заднего стекла

Примечание: Обогрев ветрового и заднего стекол работает только при работающем двигателе.

ВНИМАНИЕ!



Во избежание повреждения нагревательных элементов не размещайте никаких наклеек на заднем стекле. Кроме того, не используйте для очистки внутренней поверхности заднего стекла скребки и абразивные материалы.

Наружные зеркала

Наружные зеркала автоматически очищаются от льда и запотевания. Обогреватели зеркал управляются в соответствии с температурой наружного воздуха и состоянием щеток.

Система управления микроклиматом

ВСПОМОГАТЕЛЬНЫЙ ПОДОГРЕВАТЕЛЬ

ПРЕДУПРЕЖДЕНИЯ

 Если жидкостный подогреватель недавно включался, не касайтесь его выхлопной трубы при выполнении работ в моторном отсеке.

 При заправке автомобиля выключите зажигание, чтобы быть уверенным, что жидкостный подогреватель не работает.

При запуске двигателя в холодную погоду вспомогательный подогреватель включится автоматически, чтобы обеспечить подачу дополнительного тепла для прогрева двигателя. При включении подогревателя можно заметить выхлопные газы, выходящие из-под капота.

ПОТОЛОЧНЫЙ ЛЮК С ЭЛЕКТРОПРИВОДОМ

ПРЕДУПРЕЖДЕНИЯ

 При закрывании потолочного люка следует соблюдать особую осторожность и следить, чтобы закрывающийся люк не защебил руку или другую часть тела кого-то из пассажиров. Несмотря на наличие защитного механизма, это может привести к тяжелой травме.

 Для безопасности детей, оставляя их в автомобиле без присмотра, всегда извлекайте ключ из выключателя стартера.

ВНИМАНИЕ!

 По мере возможности удаляйте снег, лед, грязь, листву и т.п. с люка перед его закрыванием. В противном случае может произойти повреждение механизма.

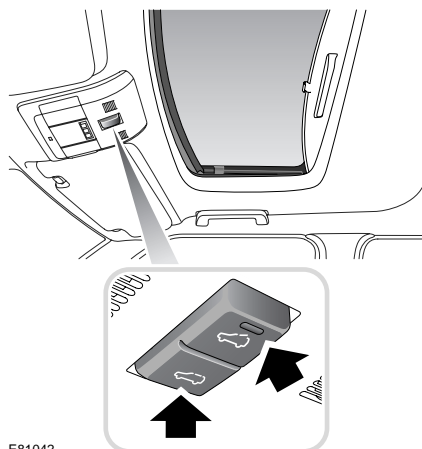

E81042

Система управления микроклиматом

Регулировать люк крыши можно при ключе стартера в положении I или II и в течение 40 секунд после его установки в положение 0 при условии, что ни одна из передних дверей не открывалась.

- Чтобы установить люк в наклонное положение, кратковременно нажмите заднюю часть переключателя. Люк станет в наклонное положение.
- Чтобы полностью открыть люк из наклонного положения, еще раз кратковременно нажмите заднюю часть переключателя. При движении люка повторным нажатием переключателя можно его остановить.
- Чтобы закрыть люк в наклонное положение, кратковременно нажмите переднюю часть переключателя.
- Чтобы полностью закрыть люк, нажмите и удерживайте переднюю часть переключателя. Движение люка в полностью закрытое положение можно остановить, отпустив переключатель.

Примечание: Если ключ стартера находится не в положении II, для управления люком следует нажать и удерживать переключатель.

Защитный механизм

ПРЕДУПРЕЖДЕНИЕ!



Защитный механизм не работает при закрывании люка из наклонного положения.

Люк может причинить тяжелую травму при защемлении части тела. Перед закрыванием люка обязательно проверяйте отсутствие препятствий.

Если в процессе закрывания люк встречает сопротивление, движение люка прерывается и он немного приоткрывается для предотвращения защемления уязвимых частей тела или других препятствий.

Защитный механизм можно отключить (если сопротивление вызвано льдом или грязью), нажав и удерживая переднюю часть переключателя при закрывании люка.

Калибровка потолочного люка

Если при открытом люке отключить аккумуляторную батарею, может потребоваться калибровка люка, которая выполняется следующим образом:

1. При подсоединенной аккумуляторной батарее поверните выключатель стартера в положение II.
2. Нажмите и удерживайте переднюю часть переключателя в течение 20 секунд. Люк начнет двигаться. Продолжайте удерживать переключатель, пока люк не выполнит полный цикл открывания и закрывания. После остановки люка отпустите переключатель.

Примечание: Калибровка не может быть выполнена при низком напряжении аккумуляторной батареи.