

# Краткий обзор

## ДИСТАНЦИОННОЕ УПРАВЛЕНИЕ

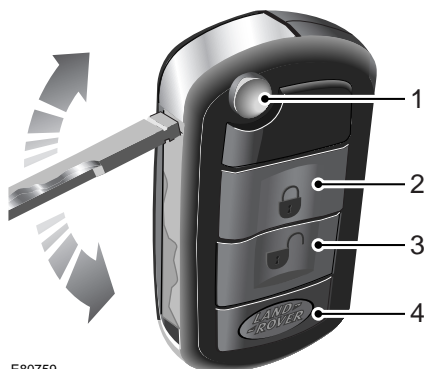

E80759

1. Кнопка высвобождения ключа.
2. Кнопка запирающая: Для запирающей всех дверей и активации периметрической сигнализации нажмите один раз. Для деактивации защиты внутреннего пространства и датчика уклона нажмите дважды в течение трех секунд.
3. Кнопка отпирающая: Для отключения сигнализации и отпирающей водительской двери нажмите один раз (**Одна точка доступа**). Нажмите еще раз для отпирающей дверей пассажиров.
4. Кнопка Land Rover: Конфигурируется пользователем и может программироваться для дистанционного управления одной из следующих функций. См. **ПРОГРАММИРОВАНИЕ ПУЛЬТА ДИСТАНЦИОННОГО УПРАВЛЕНИЯ** (на стр. 68).
  - Включение фар (по умолчанию).
  - Предупредительная сигнализация.
  - Пневматическая подвеска.

# Краткий обзор

## **Одна точка доступа**

Это элемент защиты, позволяющий отпирать только дверь водителя. Эту функцию можно отключить на индивидуальных пультах дистанционного управления путем одновременного нажатия и удержания кнопок заперения и отпирания в течение трех секунд.

Для подтверждения изменения будет произведено заперение и отпирание дверей автомобиля в выбранном режиме. Теперь можно отпирать все двери одним нажатием.

При повторении этой процедуры снова активируется режим одной точки доступа.

## **Автоматическое повторное заперение**

Если отпереть автомобиль с помощью пульта дистанционного управления, он будет автоматически заперт повторно, а если дверь или багажник не будут открыты в течение одной минуты, также повторно включится сигнализация.

## **Металлический ключ**

Для высвобождения металлического ключа нажмите кнопку (указана стрелкой на иллюстрации).

## **Аккумулятор пульта дистанционного управления**

Аккумулятор пульта дистанционного управления никогда не требует замены. Аккумулятор заряжается, когда ключ вставлен в выключатель стартера при работающем двигателе.

# Краткий обзор

## ЦЕНТРАЛЬНЫЙ ЗАМОК

Выключатели центрального замка

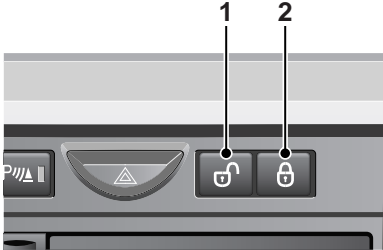

E83428

1. Нажмите для отпирания всех дверей и багажника.
2. Нажмите для запираения всех дверей и багажника.

### Запирание в зависимости от скорости

Если эта функция включена, двери и багажник автоматически запираются при движении автомобиля со скоростью более 8 км/ч (5 миль/ч). Эту функцию можно отключить или включить в меню **Параметры** маршрутного компьютера.

## ДВЕРЬ БАГАЖНОГО ОТДЕЛЕНИЯ

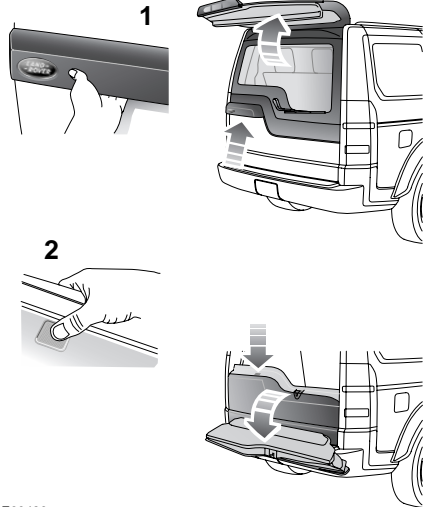

E83429

### Открытие верхней створки двери багажного отделения

Когда все двери отперты, нажмите выключатель отпирания **1** на нижней части наружной ручки и потяните для открывания.

### Открытие нижней створки двери багажного отделения

При открытой верхней створке двери багажного отделения нажмите кнопку **2** на накладке нижней створки.

**Примечание:** Если дверь багажного отделения отпереть или запереть 10 раз за короткий период времени, дверной замок отключится приблизительно на одну минуту для защиты аккумулятора и запорного механизма.

# Краткий обзор

## КАПОТ

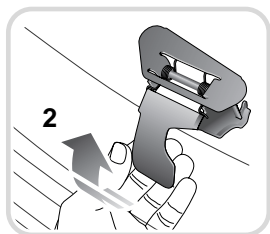
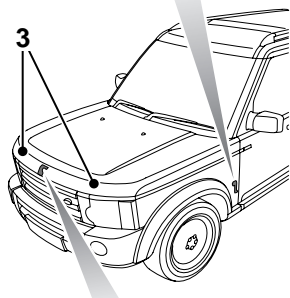
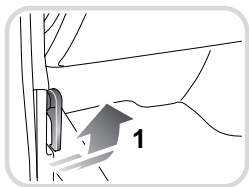

## Открытие

Потяните ручку замка капота 1.

Поднимите предохранительную защелку капота 2 и откройте капот.

## Закрывание

Опустите капот до фиксации предохранительной защелки. Обеими руками нажмите на капот до щелчка.

Убедитесь в надежной фиксации обеих защелок 3, попробовав приподнять передний край капота.

E83430

# Краткий обзор

## РЕГУЛИРОВКА СИДЕНЬЯ С ЭЛЕКТРОПРИВОДОМ

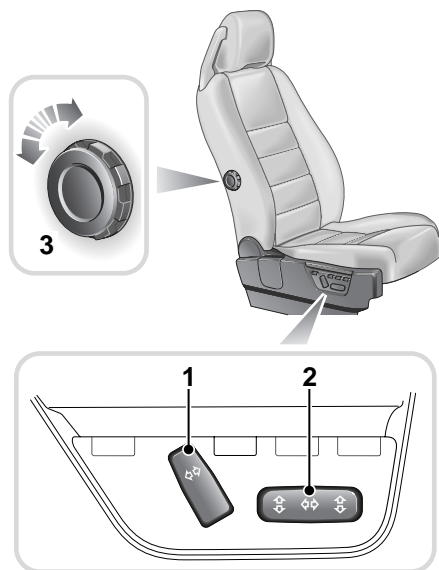

E83431

1. Регулировка наклона спинки.
2. Регулировка продольного положения сиденья, высоты подушки и наклона вперед.
3. Регулировка поясничной опоры.

Регулировку положения сидений следует производить:

- когда выключатель стартера находится в положении I или II;
- в течение 15 минут после поворота выключателя стартера в положение 0;
- в течение 15 минут после открывания или закрывания двери водителя.

На автомобилях с памятью положения водительского сиденья предусмотренный период активации регулировки сидений составляет 10 минут.

# Краткий обзор

## ПАМЯТЬ ЭКСПЛУАТАЦИОННЫХ РЕГУЛИРОВОК

Автомобиль может хранить в памяти регулировки сиденья и наружных зеркал. На автомобилях с электроприводом регулировки рулевой колонки положение последней также будет сохранено в памяти.

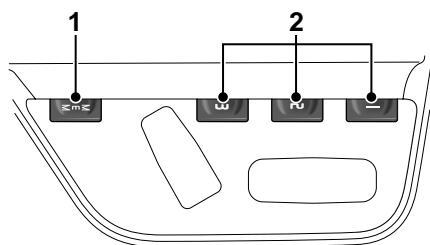

E83432

1. Нажмите кнопку памяти **1** – функция памяти будет активна в течение пяти секунд.
2. Нажмите одну из кнопок предварительных настроек **2** для сохранения текущего положения регулировки сиденья и зеркал.

Сохранение настроек в памяти подтверждается звуковым сигналом, а на информационной панели появляется номер кнопки, под которой сохранены данные настройки.

**Примечание:** Положение сиденья запоминается только в течение пятисекундного активного периода. При программировании положения сиденья все текущие настройки заменяются.

## Lazy entry (упрощенный вход)

Эта функция позволяет сохранять положения сиденья и зеркал для каждого пульта дистанционного управления.

При отпирании автомобиля при помощи пульта дистанционного управления сиденье и зеркала устанавливаются в положение, использовавшееся при последней регулировке. Эту функцию можно отключить или включить в меню

**Параметры** маршрутного компьютера.

# Краткий обзор

## РУЧНАЯ РЕГУЛИРОВКА СИДЕНИЙ

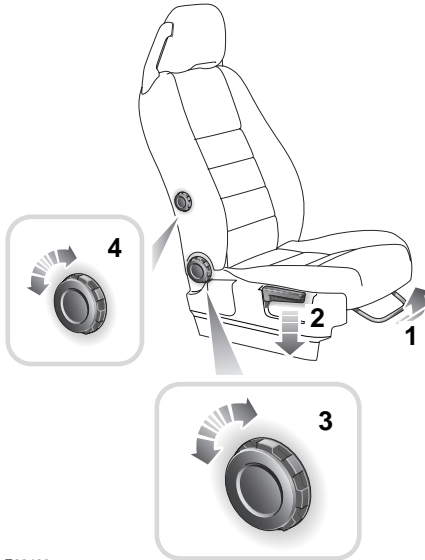

E83433

1. Регулировка продольного положения.
2. Регулировка высоты сиденья.
3. Регулировка наклона спинки.
4. Регулировка поясничной опоры.

# Краткий обзор

## ОКНА И НАРУЖНЫЕ ЗЕРКАЛА

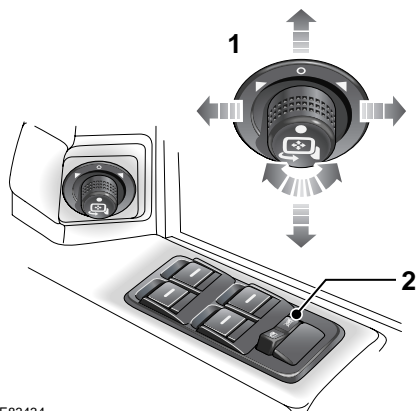

E83434

- Чтобы открыть окно, нужно нажать и удерживать соответствующий выключатель.
- Чтобы закрыть окно, нужно потянуть и удерживать выключатель.
- При отпускании выключателя движение стекла прекратится.

Для стекол передних дверей предусмотрены стеклоподъемники, позволяющие полностью опускать и поднимать стекла одним нажатием выключателя. Сильно нажмите и отпустите выключатель.

Перемещение можно остановить повторным коротким нажатием выключателя.

Нажмите правую часть выключателя **2** для блокировки стеклоподъемников окон задних дверей.

### Аэродинамический гул при открытых окнах

Если при открытом заднем окне появляется аэродинамический гул, опускание соседнего переднего окна приблизительно на 25 мм (1 дюйм) устранил этот эффект.



# Краткий обзор

## РЕГУЛИРОВКА ПОЛОЖЕНИЯ НАРУЖНЫХ ЗЕРКАЛ ЗАДНЕГО ВИДА

Для регулировки зеркал следует повернуть ручку регулировки зеркал **1** влево или вправо для выбора зеркала. Для регулировки положения зеркала переместите ручку регулировки в нужном направлении.

## СЕРВОПРИВОД СКЛАДЫВАНИЯ НАРУЖНЫХ ЗЕРКАЛ

Когда ручка регулировки зеркал находится в центральном положении, нажмите ее вниз для складывания или раскрытия зеркал.

### **Автоматический наклон зеркал при движении задним ходом**

При включении задней передачи наружные зеркала наклоняются. Положение наклона наружных зеркал может быть индивидуальным.

### **См. НАРУЖНЫЕ ЗЕРКАЛА ЗАДНЕГО ВИДА С ЭЛЕКТРОПРИВОДОМ**

(на стр. 169).

Эту функцию можно отключить или включить в меню **Параметры** маршрутного компьютера.

### **См. МАРШРУТНЫЙ КОМПЬЮТЕР**

(на стр. 176).

# Краткий обзор

## РЕГУЛИРОВКА ПОЛОЖЕНИЯ РУЛЕВОЙ КОЛОНКИ

### Ручная регулировка

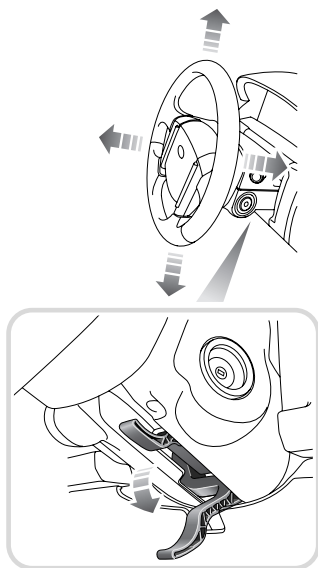

E83435

1. Передвиньте рычаг, расположенный под рулевым колесом, полностью вниз.
2. Отрегулируйте высоту и вылет рулевого колеса.
3. Передвиньте рычаг полностью вверх, чтобы зафиксировать положение рулевого колеса.

### Электрическая регулировка

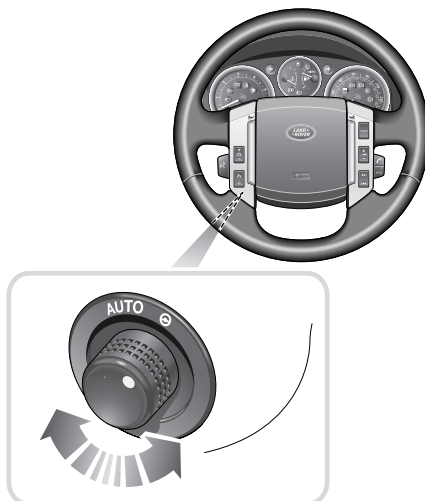

E91595

Поверните регулятор, расположенный на левой стороне рулевой колонки, по часовой стрелке и отрегулируйте положение рулевой колонки.

# Краткий обзор

## Перемещение сиденья водителя при выключенном зажигании

Если переключатель установлен в положение AUTO, то рулевая колонка и водительское сиденье автоматически сдвинутся, обеспечивая дополнительное пространство для посадки/высадки при извлечении ключа зажигания.

Когда ключ зажигания будет вставлен в замок зажигания в следующий раз, рулевая колонка и сиденья займут исходное положение.

<b>Автоматическое перемещение сидений</b>
Для предотвращения автоматического перемещения водительского сиденья при включении/выключении зажигания поверните переключатель по часовой стрелке.

## ПОТОЛОЧНАЯ КОНСОЛЬ

### Плафоны общего освещения

Для включения или отключения автоматического режима нажмите и удерживайте центральный выключатель в течение более трех секунд.

На информационной панели появится подтверждение выбранного режима.

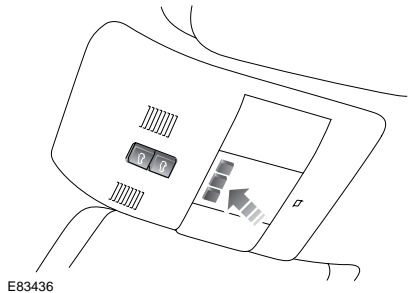

E83436

Если автоматический режим включен, плафоны общего освещения включаются вместе с отпиранием и запираемостью автомобиля или при открытой двери.

Общее освещение можно включать или выключать вручную нажатием центрального выключателя (на рисунке показан стрелкой).

# Краткий обзор

## Потолочный люк

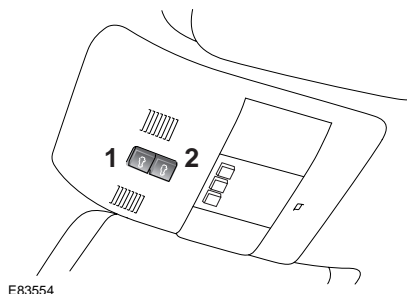

E83554

Чтобы открыть люк:

1. Для подъема люка в наклонное положение нажмите и отпустите заднюю часть переключателя **1**.
2. Для полного открытия люка еще раз нажмите и отпустите заднюю часть переключателя.

Чтобы закрыть люк:

1. Для опускания люка в наклонное положение нажмите и отпустите переднюю часть переключателя **2**.
2. Для полного закрытия люка еще раз нажмите и удерживайте переднюю часть переключателя.

При движении люка его можно остановить повторным нажатием переключателя.

### Примечание

Регулировать потолочный люк можно, если ключ стартера находится в положении **I** или **II** и в течение 40 секунд после его установки в положение **0** при условии, что ни одна из задних дверей не открывалась. Если ключ стартера установлен в положение **I** или **0**, выключатель следует нажать и удерживать, пока люк не займет нужное положение.

# Краткий обзор

## РЕМНИ БЕЗОПАСНОСТИ И ДЕТСКИЕ КРЕСЛА



Световой сигнализатор на панели приборов предупреждает водителя или переднего пассажира о необходимости пристегнуть ремни безопасности. В зависимости от комплектации световой сигнал может сопровождаться прерывистым звуком.

## ДЕТСКИЕ КРЕСЛА

Следует помнить, что выбор типа детского кресла определяется в первую очередь весом ребенка, а не его возрастом. См. **ДЕТСКИЕ КРЕСЛА** (на стр. 118).

### Рекомендуемое детское кресло

Land Rover настоятельно рекомендует использовать детские кресла ISOFIX. Детские кресла ISOFIX можно устанавливать только на крайних местах заднего сиденья.

# Краткий обзор

## ОТКЛЮЧЕНИЕ ПОДУШКИ БЕЗОПАСНОСТИ Пассажира

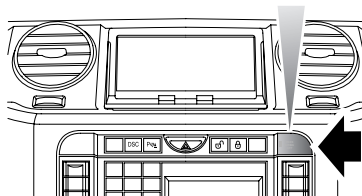

E83437

При необходимости установки детского кресла на переднее сиденье пассажира следует отключить подушку безопасности пассажира.

Для отключения подушки безопасности откройте дверь переднего пассажира и при помощи ключа зажигания поверните выключатель **PASS.AIRBAG** (расположенный в конце панели) в положение **OFF**.

При отключенной подушке безопасности индикатор состояния (указан стрелкой на иллюстрации) загорится при повороте ключа стартера в положение II.

### Примечание

Если на переднее сиденье пассажира садится взрослый, убедитесь в том, что выключатель **PASS.AIRBAG** повернут в положение **ON**.

# Краткий обзор

## ОБОГРЕВ И ВЕНТИЛЯЦИЯ

Система управления обогревом и вентиляцией имеет следующие основные функции. В зависимости от комплектации, панель управления может отличаться от показанной.

### Панель управления – автоматическая система

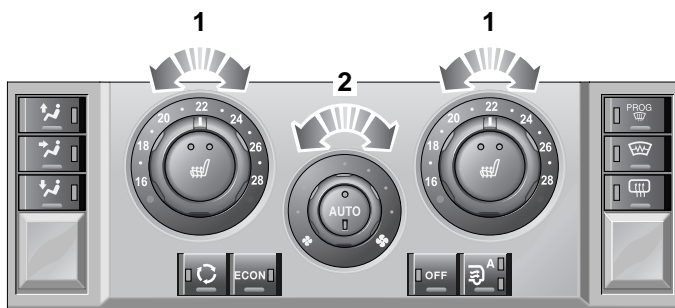

E83438

### Панель управления – ручная система

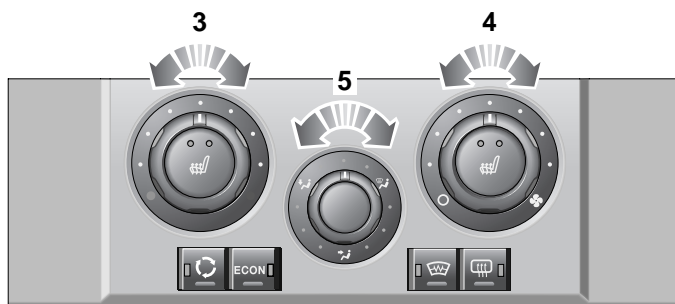

E83439

# Краткий обзор

## Кондиционер

Кондиционер является составной частью системы обогрева и вентиляции, подающей охлажденный и осушенный воздух для комфорта людей. Сухой поток воздуха эффективен для предотвращения запотевания окон и благотворен при низких наружных температурах.

Кондиционер включается автоматически и управляется, если система не работает в экономичном режиме.

## Отвод влаги при осушении воздуха

Система кондиционирования удаляет из воздуха влагу и обеспечивает отвод избытка влаги снизу автомобиля. Появление под автомобилем лужиц не является признаком неисправности.

## Автоматический режим (только для автоматической системы)



Чтобы включить автоматический режим работы системы, нажмите

**AUTO**, при этом загорятся оба светодиода на выключателе.

Система автоматически регулирует нагрев воздуха, скорость вращения вентилятора отопительной системы, поступление наружного воздуха и распределение воздуха по салону с целью поддержания заданной температуры и снижения вероятности запотевания стекол, избавляя от необходимости постоянной ручной регулировки.

Для отключения автоматических установок можно использовать ручки регулировки распределения воздуха и вентилятора. При этом погаснет соответствующий светодиод на выключателе **AUTO**.



# Краткий обзор

## Рекомендуемый режим

Автоматический режим работы (**AUTO**) является штатным режимом. Он предотвращает запотевание стекол и появление запахов, связанных с работой системы управления микроклиматом.

## Выбор температуры (только для автоматической системы)

Для регулировки температуры соответствующей стороны салона следует вращать ручки **1**.

Примечание
При автоматической регулировке разница температур между правой и левой стороной не может быть более 4°C (7°F).

## Скорость вентилятора (только для автоматической системы)

Для регулировки потока воздуха через вентиляционные отверстия вращайте ручку **2**. После установки регулятора в одно из возможных положений загорится светодиод, показывающий, какая из восьми скоростей выбрана.

## Регулировка распределения воздуха (только для автоматической системы)

Нажмите для выбора нужных настроек распределения. На переключателе загорится светодиод.



Обдув ветрового и боковых стекол



Обдув на уровне лица



Обдув на уровне ног

Для достижения нужного распределения можно выбрать более одной настройки.

## Выключение (только для автоматической системы)



Нажмите для выключения системы. На переключателе загорится светодиод, показывающий переход в это состояние.

Для возврата системы в предыдущий режим нажмите повторно. Система также заново активируется при помощи переключателя **AUTO** и ручек регулировки скорости вентиляторов, распределения воздуха или обдува стекол.

# Краткий обзор

## Режим оттаивания (только для автоматической системы)



Нажмите для удаления инея и влаги при сильном запотевании ветрового стекла. Система автоматически регулирует поток воздуха для максимальной очистки, кроме того, активируются обогреватели ветрового и заднего стекла.

Для выключения режима обдува нажмите еще раз. Обогреватели заднего и ветрового стекол остаются включенными.

## Рециркуляция воздуха



Нажмите один раз для включения рециркуляции воздуха. На переключателе загорится светодиод. Нажмите снова для возврата к режиму внешнего притока воздуха.

## Экономичный режим



Нажмите для переключения системы в экономичный режим. На переключателе загорится светодиод, показывающий переход в это состояние.

В экономичном режиме кондиционер выключается. Это сокращает нагрузку на двигатель, снижая таким образом расход топлива.

## Выбор температуры (только для ручной системы)

Для регулировки температуры поступающего в салон воздуха вращайте ручку 3.

## Скорость вентилятора (только для ручной системы)

Для регулировки потока воздуха через вентиляционные отверстия вращайте ручку 4. После установки регулятора в одно из возможных положений загорится светодиод, показывающий, какая из восьми скоростей выбрана.

## Регулировка распределения воздуха (только для ручной системы)

Для достижения нужных настроек распределения воздуха вращайте ручку 5.



Обдув ветрового и боковых стекол



Обдув на уровне лица



Обдув на уровне ног

## Микроклимат в задней части салона



Нажмите один раз для включения автоматического режима. Загорится верхний светодиод и уровень комфорта для задних пассажиров будет регулироваться с передней панели.

Нажмите кнопку второй раз для переключения регулирования микроклимата в задней части салона на панель управления для пассажиров на задних сиденьях. Загорится нижний светодиод.

Нажмите третий раз для отключения этой функции. Ни один светодиод гореть не будет.

# Краткий обзор

## ОБОГРЕВ ВЕТРОВОГО И ЗАДНЕГО СТЕКОЛ



Нажмите для включения. Во время работы на переключателе горит светодиод.



По истечении предварительно заданного интервала обогреватели отключаются автоматически.

## ПОДОГРЕВ СИДЕНИЙ



Нажмите соответствующую кнопку для включения нужного подогревателя сиденья на высоком уровне. Загорятся оба светодиода.

Нажмите еще раз для переключения на низкий уровень обогрева сиденья. Один светодиод погаснет.

Нажмите третий раз для отключения.

# Краткий обзор

## ПАНЕЛЬ ПРИБОРОВ

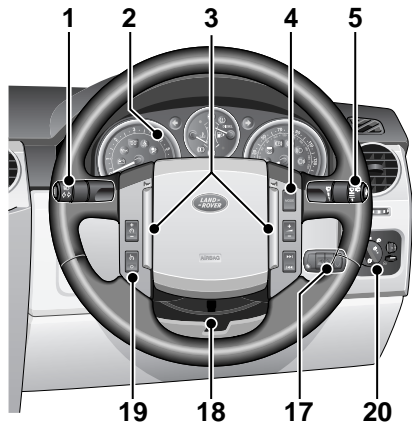
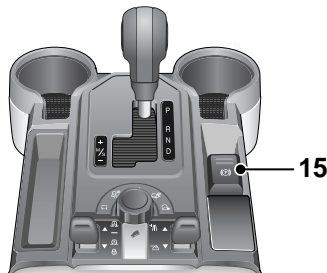
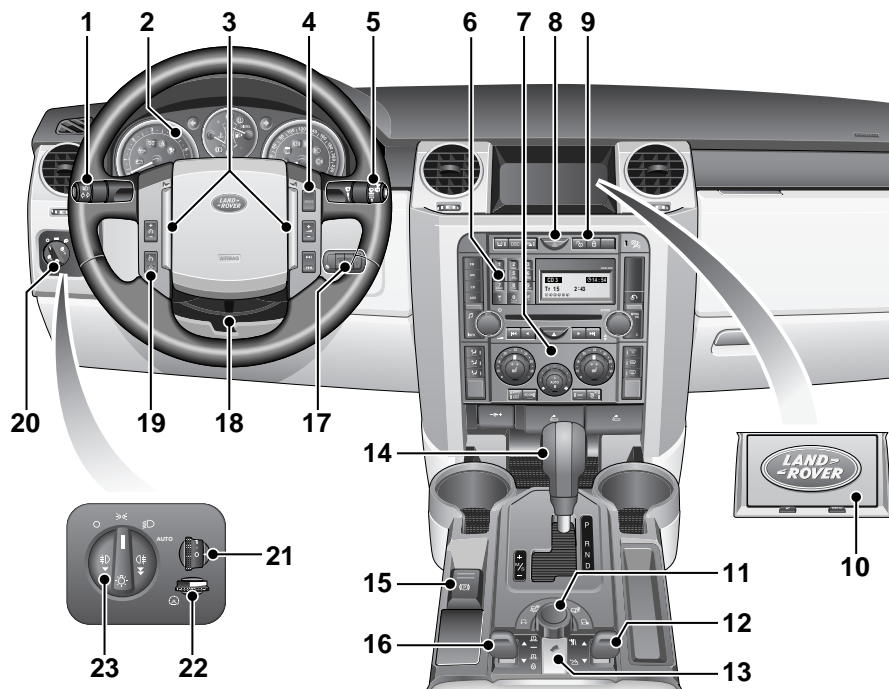

E83510

# Краткий обзор

1. Переключатель указателей поворота, фар и маршрутного компьютера
2. Панель приборов, сигнализаторы и информационная панель
3. Выключатели звукового сигнала
4. Выключатели аудиосистемы и телефона
5. Выключатель стеклоочистителя и омывателя
6. Аудиосистема
7. Ручки регулировки обогревателя и кондиционера
8. Выключатель аварийной сигнализации
9. Выключатели центрального замка
10. Сенсорный экран
11. Выключатель системы Terrain Response
12. Переключатель раздаточной коробки
13. Выключатель системы HDC
14. Селектор диапазонов передач
15. Электронный стояночный тормоз (EPB)
16. Управление пневматической подвеской
17. Выключатель стартера
18. Рычаг регулировки положения рулевой колонки
19. Переключатели круиз-контроля
20. Панель переключателей освещения
21. Корректор положения фар
22. Регулятор яркости подсветки панели приборов
23. Главный выключатель наружных световых приборов

# Краткий обзор

## ПАНЕЛЬ ПРИБОРОВ

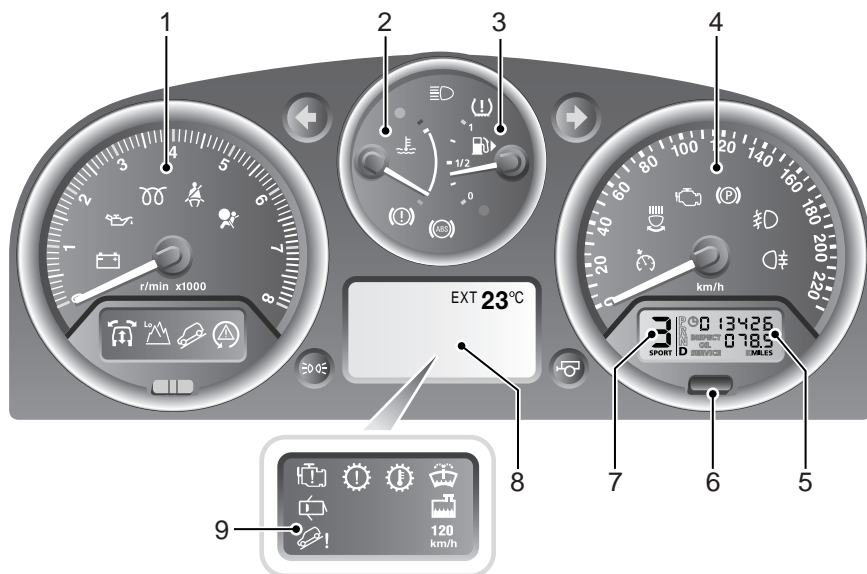

E80508

1. Тахометр
2. Указатель температуры
3. Указатель уровня топлива
4. Спидометр
5. Общий пробег (одометр) и счетчик пробега
6. Кнопка обнуления счетчика пробега
7. Дисплей положения селектора коробки передач
8. Главная информационная панель
9. Панель сигнализаторов

# Краткий обзор

## СИГНАЛИЗАТОРЫ (ПРЕДУПРЕЖДАЮЩИЕ)

Если какой-либо из следующих сигнализаторов горит, значит обнаружена неисправность. Для получения более подробной информации см. отдельные страницы ниже.



Индикатор заряда аккумуляторной батареи.  
См. **ОБЩИЕ РЕКОМЕНДАЦИИ ПО УПРАВЛЕНИЮ АВТОМОБИЛЕМ** (на стр. 247).



Низкое давление масла.  
См. **ОБЩИЕ РЕКОМЕНДАЦИИ ПО УПРАВЛЕНИЮ АВТОМОБИЛЕМ** (на стр. 247).



Электрический стояночный тормоз.  
См. **ЭЛЕКТРИЧЕСКИЙ СТОЯНОЧНЫЙ ТОРМОЗ (EPB)** (на стр. 235).



Тормозные системы.  
См. **ПРИНЦИП ДЕЙСТВИЯ** (на стр. 230).



Антиблокировочная тормозная система (ABS).  
См. **СОВЕТЫ ПО ВОЖДЕНИЮ АВТОМОБИЛЯ С ABS** (на стр. 233).



Система подушек безопасности.  
См. **СИГНАЛИЗАТОР ПОДУШЕК БЕЗОПАСНОСТИ** (на стр. 116).



Система управления двигателем.  
См. **ОГРАНИЧЕННАЯ МОЩНОСТЬ ДВИГАТЕЛЯ** (на стр. 251).



Двигатель.  
См. **ОГРАНИЧЕННАЯ МОЩНОСТЬ ДВИГАТЕЛЯ** (на стр. 251).



Система подвески.  
См. **ПРИНЦИП ДЕЙСТВИЯ** (на стр. 275).



Трансмиссия.  
См. **АВТОМАТИЧЕСКАЯ КОРОБКА ПЕРЕДАЧ** (на стр. 216).



Температура коробки передач.  
См. **АВТОМАТИЧЕСКАЯ КОРОБКА ПЕРЕДАЧ** (на стр. 216).



Система управления движением под уклон (HDC).  
См. **ИСПОЛЬЗОВАНИЕ СИСТЕМЫ HDC** (на стр. 262).



Низкий уровень охлаждающей жидкости двигателя. См. **ПРОВЕРКА ОХЛАЖДАЮЩЕЙ ЖИДКОСТИ ДВИГАТЕЛЯ** (на стр. 335).

# Краткий обзор



Система динамической стабилизации (DSC).

См. **ИСПОЛЬЗОВАНИЕ**

**СИСТЕМЫ**

**ДИНАМИЧЕСКОЙ**

**СТАБИЛИЗАЦИИ**

(на стр. 257).



Адаптивная система переднего освещения.

См. **СИСТЕМА**

**АДАПТИВНОГО**

**ПЕРЕДНЕГО ОСВЕЩЕНИЯ**

**(AFS)** (на стр. 141).



Система контроля давления в шинах. См. **СИСТЕМА**

**КОНТРОЛЯ ДАВЛЕНИЯ**

**В ШИНАХ** (на стр. 391).



# Краткий обзор

## СИГНАЛИЗАТОРЫ (КОНТРОЛЬНЫЕ)

Во время передвижения следующие сигнализаторы горят, показывая, что та или иная система или функция работает.



Сигнализатор непристегнутого ремня безопасности. См. **СИГНАЛИЗАТОР НЕПРИСТЕГНУТОГО РЕМНЯ БЕЗОПАСНОСТИ** (на стр. 102).



Открыта дверь. См. **БЛОКИРОВКА И РАЗБЛОКИРОВКА ЗАМКОВ** (на стр. 72).



Низкий уровень жидкости в бачке омывателя ветрового стекла. См. **ПРОВЕРКА ОМЫВАЮЩЕЙ ЖИДКОСТИ** (на стр. 343).



Сигнализатор включения свечей предпускового подогрева дизельного двигателя. См. **ЗАПУСК ДВИГАТЕЛЯ** (на стр. 212).



Выбран пониженный диапазон передач. См. **РАЗДАТОЧНАЯ КОРОБКА** (на стр. 223).



Система управления движением под уклон Hill Descent Control (HDC) включена. См. **ИСПОЛЬЗОВАНИЕ СИСТЕМЫ HDC** (на стр. 262).



Круиз-контроль включен. См. **ИСПОЛЬЗОВАНИЕ КРУИЗ-КОНТРОЛЯ** (на стр. 254).



Указатель поворота. См. **УКАЗАТЕЛИ ПОВОРОТА** (на стр. 144).



Указатель поворота на прицепе. См. **БУКСИРОВКА ПРИЦЕПА** (на стр. 306).



Включен дальний свет фар. См. **УПРАВЛЕНИЕ СВЕТОВЫМИ ПРИБОРАМИ** (на стр. 135).



Включены габаритные фонари. См. **УПРАВЛЕНИЕ СВЕТОВЫМИ ПРИБОРАМИ** (на стр. 135).



Включены задние противотуманные фары. См. **ЗАДНИЕ ПРОТИВОТУМАННЫЕ ФАРЫ** (на стр. 138).



Передние противотуманные фары включены. См. **ПЕРЕДНИЕ ПРОТИВОТУМАННЫЕ ФАРЫ** (на стр. 137).



Предупреждение о превышении скорости. См. **ОБЩИЕ РЕКОМЕНДАЦИИ ПО УПРАВЛЕНИЮ АВТОМОБИЛЕМ** (на стр. 247).

# Краткий обзор

## Предупреждения о заполнении противосажевого фильтра

Если на дисплее появляется одно из сообщений: **DPF FULL SEE**

**HANDBOOK** (противосажевый фильтр заполнен, см. руководство) или **DPF**

**FULL VISIT DEALER** (противосажевый фильтр заполнен, обратитесь к дилеру), необходимо как можно скорее принять меры.

См. **ПРОТИВОСАЖЕВЫЙ ФИЛЬТР (DPF)** (на стр. 214).

# Краткий обзор

## СТЕКЛООЧИСТИТЕЛЬ И ОМЫВАТЕЛЬ ВЕТРОВОГО СТЕКЛА

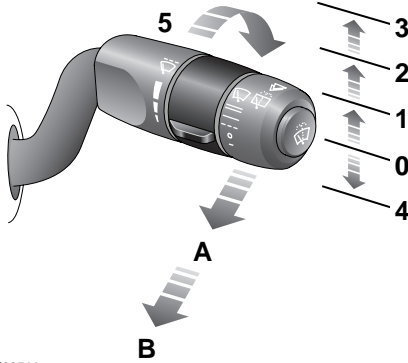

E83511

### Стеклоочиститель ветрового стекла

1. Прерывистый режим или датчик дождя
2. Работа на нормальной скорости
3. Работа на повышенной скорости
4. Однократное движение: нажмите и отпустите



Вращайте кольцо 5 для регулировки частоты прерывистой работы

стеклоочистителя или чувствительности датчика дождя (если установлен).

- Короткая задержка или максимальная чувствительность к дождю.
- Длинная задержка или минимальная чувствительность к дождю.

### Омыватель ветрового стекла



Нажмите кнопку на конце рычага для включения омывателя ветрового стекла.

### Задний стеклоочиститель и омыватель

Потяните рычаг в положение **A** для перевода заднего стеклоочистителя в прерывистый режим. Потяните и удерживайте рычаг в положении **B** для одновременного включения заднего омывателя и стеклоочистителя.

# Краткий обзор

## УКАЗАТЕЛИ ПОВОРОТОВ И ДАЛЬНИЙ СВЕТ ФАР

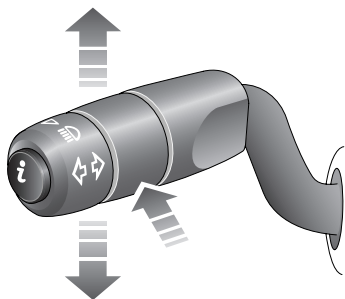

E83514



Для включения указателей поворота переведите рычаг вверх или вниз.

Небольшое перемещение рычага вверх или вниз, не преодолевающее усилие прижимной пружины, с последующим отпусканием в нейтральное положение дает три вспышки указателей. Полезно при смене полосы движения.



Для включения дальнего света передвиньте рычаг от себя. На панели приборов загорится сигнализатор.

## Маршрутный компьютер



Для просмотра функций маршрутного компьютера, отображающихся на дисплее центра сообщений, нажмите кнопку на конце рычага.

## ГЛАВНЫЙ ПЕРЕКЛЮЧАТЕЛЬ ВНЕШНИХ СВЕТОВЫХ ПРИБОРОВ

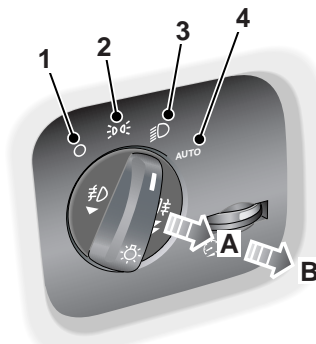

E83516

1. Наружные световые приборы выключены
2. Габаритные фонари
3. Фары
4. Автоматическое включение освещения

Если передние противотуманные фары не установлены, задние противотуманные фары включаются в положении **A**.

В режиме **AUTO** и при нахождении выключателя стартера в положении **II** датчик фиксирует наружную освещенность и автоматически включает или выключает габаритные огни и фары ближнего света.

**Примечание:** Если главный выключатель освещения находится в положении **AUTO** (автоматическое), противотуманные фары не включаются.

# Краткий обзор

## ЭЛЕКТРИЧЕСКИЙ СТОЯНОЧНЫЙ ТОРМОЗ (ЕРВ)

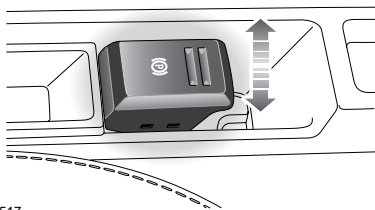

E83517

### Применение

При неподвижном автомобиле потяните вверх рычаг стояночного тормоза, затем отпустите его. На панели приборов загорится красный световой сигнал.

На автомобиле с механической коробкой передач стояночный тормоз включается автоматически при извлечении ключа зажигания.

### Отключение

Выключатель стартера должен быть в положении **I** или **II**. Нажмите ножной тормоз и опустите вниз рычаг стояночного тормоза.

Если на неподвижном автомобиле с автоматической коробкой передач включен стояночный тормоз, а селектор установлен в положение **D** (Передний ход) или **R** (Задний ход), при нажатии на педаль акселератора стояночный тормоз отключается автоматически.

## АВТОМАТИЧЕСКАЯ КОРОБКА ПЕРЕДАЧ

### Блокировка переключения передач

Перед перемещением селектора передач из положения **P** (Стоянка) в положение **R** (Задний ход) выключатель стартера должен находиться в положении **II**, ножной тормоз должен быть нажат и кнопка разблокировки селектора также нажата.

Перед извлечением ключа стартера, селектор передач должен быть установлен в положение **P**.

# Краткий обзор

## Спортивный режим

Примечание
Если установлена система распознавания поверхности Terrain Response, спортивный режим доступен только если выбрана <b>Основная</b> программа.



E83518

В спортивном режиме переключение передач поддерживается, но момент смены передач изменяется для улучшения характеристик.

Для включения спортивного режима переместите селектор из положения **D** по направлению к левой стороне автомобиля.

На дисплее блока приборов появится индикация **SPORT**, а вокруг селектора включится освещение.

Примечание
При включенном спортивном режиме коробка передач будет оставаться дольше на низших передачах с большей готовностью к понижению передач.
Этот режим связан с большим расходом топлива. Если установлена система распознавания поверхности Terrain Response, спортивный режим доступен только при выбранной программе <b>Основная</b> .

# Краткий обзор

## COMMANDSHIFT™

Переключение передач в режиме CommandShift можно применять как альтернативу автоматическому переключению передач, что особенно эффективно для быстрого ускорения или для торможения двигателем.

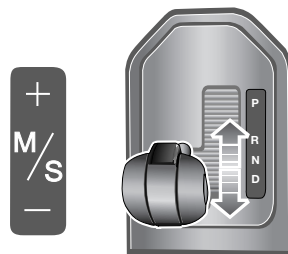

E83519

1. Включите спортивный режим. Коробка передач будет автоматически выбирать наиболее подходящую передачу в зависимости от скорости движения и положения педали акселератора.
2. Перемещение селектора вперед (+) или назад (-) с последующим отпусканием приводит к ручному включению более высокой или более низкой передачи (если это возможно). На информационной панели появится сообщение **ВЫБРАН РЕЖИМ COMMANDSHIFT**.
3. Включенная передача отображается на дисплее панели приборов.
4. Для отключения режима CommandShift переместите рычаг селектора назад в положение **D**.

# Краткий обзор

## РАЗДАТОЧНАЯ КОРОБКА

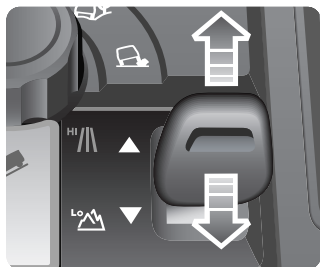

E83520

 Повышенный диапазон передаточных чисел (HIGH) следует использовать для всех нормальных условий движения по дорогам, а также при движении по сухой ровной местности на бездорожье.

 Пониженный диапазон передаточных чисел (LOW) следует применять в случаях необходимости маневрирования на низких скоростях или в сложных условиях бездорожья.

### Изменение диапазона

При работающем двигателе и на нейтральной передаче **N** переместите рычаг раздаточной коробки в требуемое положение и отпустите его. Во время смены диапазона передаточных чисел на выключателе и на дисплее панели приборов замигают индикаторы. По завершении смены диапазона прозвучит звуковой сигнал и на центральном дисплее будет отображено соответствующее сообщение.

## СИСТЕМА УПРАВЛЕНИЯ ДВИЖЕНИЕМ ПОД УКЛОН HILL DESCENT CONTROL (HDC)

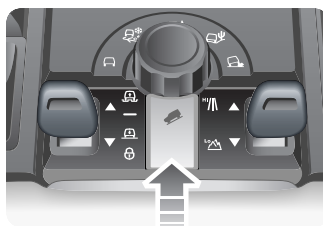

E83522

Система HDC работает совместно с антиблокировочной системой тормозов, обеспечивая улучшенное управление при движении по бездорожью, особенно при движении под уклон.

 Для включения системы HDC нажмите выключатель (на рисунке показан стрелкой). Систему HDC можно включать при скорости ниже 80 км/ч (50 миль/ч), но она не будет полнофункциональна, пока скорость не снизится до 50 км/ч (30 миль/ч). В подтверждение на блоке приборов загорится постоянным светом индикатор HDC. Для отключения HDC нажмите выключатель еще раз.



# Краткий обзор

## ПНЕВМАТИЧЕСКАЯ ПОДВЕСКА

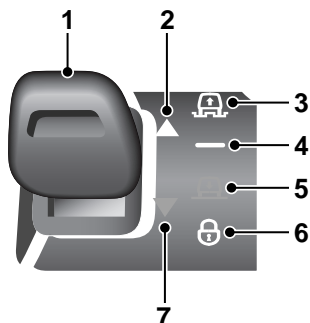

E83523

Высоту автомобиля можно регулировать при помощи клавиши подъема и опускания **1**. Изменение высоты выполняется только при работающем двигателе и закрытых дверях водителя и пассажиров.

Индикаторы **2** или **7** загораются, показывая направление движения. По завершении изменения высоты они погаснут.

Высота для поездки по бездорожью **3** обеспечивает повышенный дорожный просвет и углы въезда, съезда и прохода.

Высота для поездки по дороге **4** является нормальной высотой автомобиля.

Высота для простого доступа **5** опускает автомобиль для облегчения посадки, высадки и погрузки. Это положение можно включить в течение не более 40 секунд после отключения выключателя стартера.

Режим «проползания» (подвеска зафиксирована в низком положении) **6** позволяет перемещаться на малой скорости при ограничениях по высоте, обеспечивая увеличенный просвет между крышей автомобиля и верхним препятствием.

### Примечание

В целях улучшения управляемости высота автомобиля регулируется автоматически в зависимости от скорости движения. Если установлена система Terrain Response, некоторые из ее программ автоматически регулируют высоту подвески.

# Краткий обзор

## СИСТЕМА TERRAIN RESPONSE



E83524

При трогании автомобиля с места система Terrain Response обычно запускается в Основной программе (специальные программы отключены).

Ручное включение специальной программы улучшает поведение автомобиля на различных видах поверхности посредством автоматической регулировки систем управления и подвески автомобиля.

При возникновении сложных дорожных условий следует включить одну из специальных программ, которую после прохождения сложного участка нужно отключить.

### Основная программа Terrain Response (специальные программы отключены)



Подходит для поверхностей, соответствующих типичным дорожным покрытиям.

### Трава-гравий-снег



Подходит для твердых, но скользких поверхностей, например при движении по траве, снегу, рассыпанному гравию, щебню или на покрытой льдом дороге.

### Грязь-колея



Подходит для мягкой, грязной, неровной или изрезанной колеями поверхности. Рекомендуется включить пониженный диапазон раздаточной коробки.

### Песок



Подходит для мягкой, преимущественно сухой, податливой песчаной поверхности, например песчаных дюн и пустынь. Если песок рассыпчатый или мокрый, то более удобной может оказаться программа «Грязь-колея».

### Rock Crawl (Камни-малый ход)



Включается только при пониженном диапазоне передач раздаточной коробки. Подходит для проезда по мокрой или сухой твердой поверхности, требующей большого диапазона смещения колес, например на скоплениях камней или на каменистых бродах.

# Краткий обзор

## Брод

### Примечание

Автомобиль может преодолевать броды глубиной до 600 мм (24 дюйма). При преодолении брода включите программу, подходящую для поверхности, находящейся под водой.

## СИСТЕМА КРУИЗ-КОНТРОЛЯ

Круиз-контроль позволяет водителю поддерживать постоянную скорость движения без использования педали акселератора.

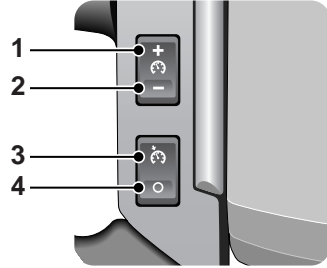

E83525

1. SET (+): выбор скорости движения или увеличение скорости с шагом 2 км/ч (1 миля/ч), когда круиз-контроль включен.
2. SET (-): выбор скорости движения или уменьшение скорости с шагом 2 км/ч (1 миля/ч), когда круиз-контроль включен.
3. RESUME (Восстановить): восстанавливает ЗАДАННУЮ скорость, сохраненную в памяти.
4. CANCEL (Отменить): отменяет работу круиз-контроля, сохраняя заданную скорость в памяти.

### Примечание

Круиз-контроль автоматически отключается при нажатии педали тормоза или сцепления, либо когда скорость автомобиля падает ниже 30 км/ч (18 миль/ч).

# Краткий обзор

## АУДИОСИСТЕМЫ

### Общие действия

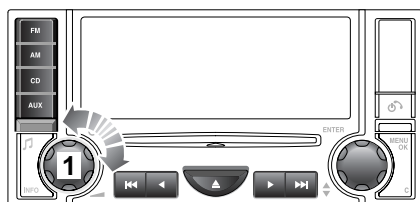

E83526

Для включения и выключения нажмите ручку **1**. Вращением этой ручки также регулируется громкость.

Для включения режимов **FM**, **AM**, **CD** или **AUX** нажмите соответствующую кнопку режима.



Нажмите одну из кнопок для пропуска дорожки компакт-диска или для поиска радиостанции.



Нажмите одну из кнопок для поиска по дорожке компакт-диска или ручной настройки на радиостанцию.

### Органы управления на рулевом колесе

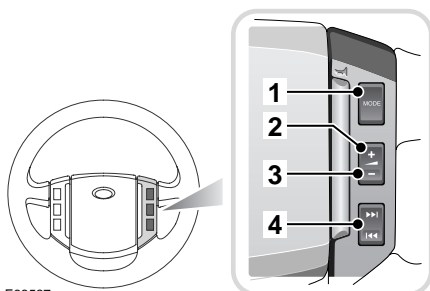

E83527

1. Нажмите для переключения между режимами Radio, CD или AUX.
2. Нажмите для увеличения громкости.
3. Нажмите для уменьшения громкости.
4. Нажмите и отпустите для пролистывания настроенных радиостанций и дорожек компакт-диска. Нажмите и удерживайте в течение двух секунд для поиска вверх или вниз следующей радиостанции/дорожки компакт-диска.

# Краткий обзор

## Настройки звука

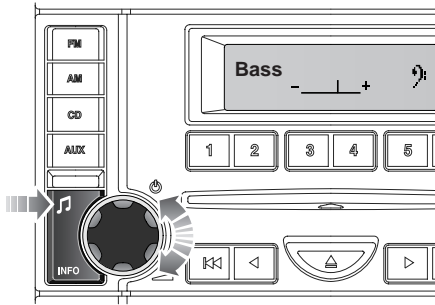

E83528



Нажимайте кнопку для пролистывания функций настройки звука. Наличие этих опций зависит от комплектации аудиосистемы, но всегда включают следующие настройки:

- Bass (Низкие частоты).
- Treble (Высокие частоты).
- Balance (Баланс левых и правых колонок).
- Fader (Баланс передних и задних колонок).
- Reset Tone Settings (Сброс настроек тембра).

Кроме этого, могут быть и другие опции – это зависит от комплектации аудиосистемы.

Когда нужная настройка звука отобразится на экране, вращайте ручку регулятора громкости для ее регулировки. Подтвердите новые настройки нажатием кнопки.

## Работа радиоприемника

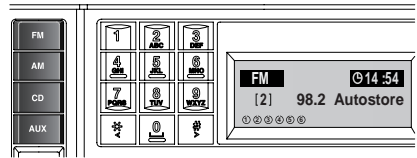

E83558

Нажмите кнопку **FM** или **AM** для выбора нужного диапазона частот. Многократным нажатием каждой из кнопок можно переключать сохраненные в памяти частоты FM и AM.

### Сохранение радиостанций

Для автоматического запоминания радиостанций нажмите и удерживайте либо кнопку **FM**, либо **AM**.

На информационном дисплее будет отображено сообщение **Autostore** (автоматическое сохранение в памяти). Станции сохраняются по порядку в выбранном волновом диапазоне.

Для вызова предварительно установленной станции нажмите и отпустите одну из пронумерованных кнопок предварительной установки. См. **КНОПКИ ПРЕДВАРИТЕЛЬНОЙ НАСТРОЙКИ РАДИОСТАНЦИЙ** (на стр. 456).

# Краткий обзор

## ИСПОЛЬЗОВАНИЕ ПРОИГРЫВАТЕЛЯ КОМПАКТ-ДИСКОВ

### Совместимые типы дисков

Следует избегать использования дисков с бумажными наклейками или диски двойного формата (CD или DVD), поскольку они могут застрять.

### Стандартная аудиосистема



E83559

Стандартная аудиосистема включает в себя проигрыватель компакт-дисков на один диск. Вставьте в проигрыватель диск этикеткой вверх. Диск загрузится и начнется воспроизведение. Для окончания воспроизведения диска одновременно нажмите одну из кнопок другого режима (**FM**, **AM** или **AUX**). Для извлечения диска нажмите кнопку извлечения. На дисплее отобразится сообщение **Remove Disc** (Извлеките диск), когда это будет безопасно.

### Аудиосистема класса премиум

Аудиосистема класса премиум включает в себя встроенный авточейнджер на 6 дисков.

### Загрузка компакт-дисков

Для вставки одного диска нажмите кнопку **CD**, затем одну из номерных кнопок **1–6**. После появления на дисплее подсказки, вставьте диск этикеткой вверх. Авточейнджер загрузит диск в выбранное положение.

Для полной загрузки авточейнджера нажмите и удерживайте кнопку **CD**. На информационном дисплее появится надпись **Loading All** (Загрузить все). При появлении подсказки вставьте диск этикеткой вверх. Этот процесс следует повторять, пока все шесть мест для CD не будут заняты.

### Воспроизведение компакт-дисков

В режиме проигрывателя CD нажмите на соответствующую цифровую кнопку **1–6**, чтобы прослушать выбранный диск.

Для воспроизведения последовательно выбираются все загруженные диски.

Во время воспроизведения можно сделать паузу кратковременным нажатием кнопки другого режима (**FM**, **AM** или **AUX**). При повторном нажатии кнопки CD воспроизведение возобновится.

# Краткий обзор

## Извлечение компакт-дисков

Для извлечения одного диска выберите нужный диск нажатием одной из номерных кнопок **1–6** затем нажмите кнопку извлечения.

Для извлечения всех загруженных дисков нажмите и удерживайте кнопку извлечения, диски будут извлекаться по одному. Извлекайте диск, только когда на дисплее появляется сообщение **Remove Disc** (Извлеките диск).

## ТЕЛЕФОННАЯ СИСТЕМА С ПОДДЕРЖКОЙ BLUETOOTH

Мобильные телефоны с поддержкой Bluetooth могут связываться со встроенной телефонной системой автомобиля.

Следующая процедура демонстрирует, как подсоединить мобильные телефоны нескольких наиболее популярных моделей.

# Краткий обзор

## Спаривание телефона с системой автомобиля

Убедитесь в том, что спариваемый с автомобильной системой телефон полностью заряжен и под рукой имеется инструкция по его эксплуатации.

Для получения дополнительной информации см. инструкцию к мобильному телефону или таблицу ниже, в которой указан порядок подключения некоторых наиболее распространенных марок мобильных телефонов и соответствующие команды.

	<b>Nokia</b>	<b>Motorola</b>	<b>Ericsson</b>
1	Выберите «Menu» (Меню)	Выберите «Menu» (Меню)	Выберите «Menu» (Меню)
2	Выберите «Settings» (Параметры)	Выберите «Settings» (Параметры)	Выберите «Connectivity» (Соединения)
3	Выберите «Bluetooth» или «Connectivity» (Соединения), затем «Bluetooth»	Выберите «Connection» (Подключение)	Выберите Bluetooth
4	Выберите «On» (Включить)	Выберите Bluetooth-соединение	Выберите «My Devices» (Устройства)
5	Выберите «Search for audio devices» (Поиск внешних аудиоустройств)	Выберите «Hands-free» (Аудио-гарнитура)	Выделив «New Device» (Новое устройство), выберите «Add» (Добавить). Подтвердите, нажав ОК.
6	После поиска доступных устройств выберите Land Rover	Выберите «Look for devices» (Поиск устройств)	После поиска доступных устройств выберите Land Rover
7	Введите пароль 2121. Подтвердите, нажав ОК.	После поиска доступных устройств выберите Land Rover	Выберите «Connect» (Подключить)
8	Нет соединения? Выберите Bluetooth (Меню), затем «Paired devices» (спаренные устройства), «Land Rover»	Связать? Выберите «Yes» (Да) и введите код 2121	Введите код 2121 после подсказки



# Краткий обзор

Когда телефон успешно спарится с системой, на экране меню Phone появится надпись **Bluetooth**.

## Примечание

Если в зоне охвата находится несколько спаренных телефонов Bluetooth, система автоматически выберет телефон, использовавшийся последним в режиме Bluetooth.

Выключите режим Bluetooth на своем телефоне для установления связи с другими телефонами.

## Поддерживаемые мобильные телефоны

Не все телефоны полностью совместимы с системой Land Rover. Самый последний перечень поддерживаемых телефонов и версий программного обеспечения можно найти на сайте [www.landrover.com](http://www.landrover.com). Или обратитесь за советом к дилеру/в технический центр Land Rover.

# Краткий обзор

## Вызов абонента

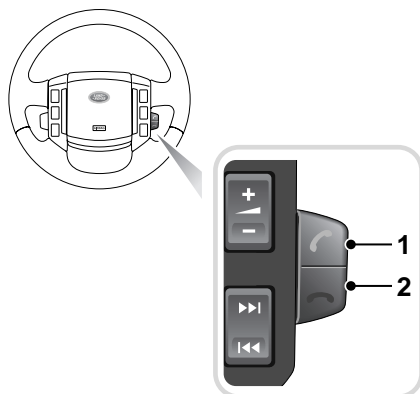

E83566

1. Нажмите кнопку режима телефона на аудиосистеме или кнопку ответа/вызова **1** на рулевом колесе.
2. Введите требуемый номер телефона с клавиатуры.
3. Нажмите кнопку режима телефона или кнопку ответа/вызова **1** на рулевом колесе для осуществления вызова.

## Прием вызова

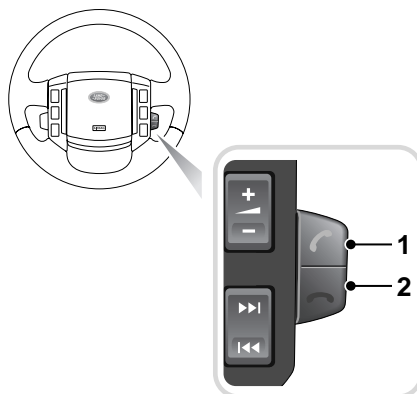

E83566

1. Для ответа на входящий звонок нажмите кнопку телефонного режима на аудиосистеме или используйте кнопку ответа/вызова **1** на рулевом колесе.
2. Для окончания разговора или отмены входящего звонка используйте кнопку **2** на рулевом колесе.